



MUNICÍPIO DE GUAÍRA

Paço Municipal “Messias Cândido Faleiros”

CNPJ: 48.344.014.0001/59 Fone: (17) 3332-5100

Av. Gabriel Garcia Leal nº 676 - CEP - 14.790-000

Guaíra - Estado de São Paulo

www.guaira.sp.gov.br

e-mail: compras@guaira.sp.gov.br



EDITAL TOMADA DE PREÇOS Nº 09/2019

EDITAL Nº 77/2019 PROCESSO Nº 77/2019

REGIME DE EXECUÇÃO INDIRETA DE EMPREITADA POR PREÇO GLOBAL

O MUNICÍPIO DE GUAÍRA/SP, Estado de São Paulo, por meio do Exmo Sr. JOSÉ EDUARDO COSCRATO LÉLIS prefeito do Município, torna público que se acha aberta a licitação na modalidade de TOMADA DE PREÇOS SOB O Nº 09/2019, NA FORMA DE EXECUÇÃO INDIRETA DE EMPREITADA TIPO MENOR PREÇO GLOBAL, para contratação de empresa especializada de engenharia para a prestação de serviços referente a execução de reforma e serviços gerais de manutenções preventiva e corretiva, conservação, reparações e adaptações da Unidade de Saúde da Família "Tarcisio Barini", tudo conforme enunciado nos anexos: Projeto Básico de Engenharia/Arquitetura, Memorial Descritivo e Planilha Orçamentária Básica, todos acompanhando e também fazendo parte integrante deste Edital, mediante regime de empreitada por preço global, conforme especificações constantes no projeto Básico - Anexo I; que será regido pela Lei de Licitações nº 8.666, de 1993, com alterações posteriores, Lei Complementar nº 123 de 14 de dezembro de 2006, Lei Complementar 147 de 07 de Agosto de 2014; Decreto Municipal nº 5.376 de 09 de Maio de 2019; e dá outras providências e demais normas regulamentares aplicáveis à espécie.

1. HORÁRIO, DATA E LOCAL PARA A ENTREGA DOS ENVELOPES CONTENDO A DOCUMENTAÇÃO E PROPOSTAS:

1.1. **Até às 08:30 horas, do dia 03, de Julho, de 2019** no endereço Av. Gabriel Garcia Leal nº 676- Bairro: Maracá, nesta cidade, para entrega dos Envelopes nº 01, com os documentos de habilitação, e n. 02, com a proposta, além das declarações complementares.

2. HORÁRIO, DATA E LOCAL PARA INÍCIO DA SESSÃO PÚBLICA

2.1. **Às 08:30 horas, do dia 03, de Julho, de 2019** no setor de compras localizado no endereço Av. Gabriel Garcia Leal nº 676- Bairro: Maracá, nesta cidade terá início a sessão pública, prosseguindo-se com o credenciamento dos participantes e a abertura dos envelopes contendo a documentação de habilitação.

2.2. Os conjuntos de documentos relativos à habilitação e à proposta de preços deverão ser entregues separadamente, em envelopes fechados e lacrados, rubricados no fecho e identificados com o nome do licitante e contendo em suas partes externas e frontais, em caracteres destacados, os seguintes dizeres:



MUNICÍPIO DE GUAÍRA

Paço Municipal “Messias Cândido Faleiros”

CNPJ: 48.344.014.0001/59 Fone: (17) 3332-5100

Av. Gabriel Garcia Leal nº 676 - CEP - 14.790-000

Guaiára - Estado de São Paulo

www.guaira.sp.gov.br

e-mail: compras@guaira.sp.gov.br



ENVELOPE Nº 1
DOCUMENTOS DE HABILITAÇÃO
MUNICÍPIO DE GUAÍRA SP
TOMADA DE PREÇOS Nº 09/2019
(RAZÃO SOCIAL DO PROPONENTE)
(CNPJ)

ENVELOPE Nº 2
PROPOSTA
MUNICÍPIO DE GUAÍRA SP
TOMADA DE PREÇOS Nº 09/2019
(RAZÃO SOCIAL DO PROPONENTE)
(CNPJ)

2.3. Os licitantes interessados em participar do certame não necessitam encaminhar seus representantes legais para entregar os envelopes com a documentação e as propostas, podendo, inclusive, encaminhá-los via Correio ou outro meio similar de entrega, atentando para as datas e horários finais para recebimento dos mesmos, constantes neste Edital. A correspondência deverá ser endereçada com aviso de recebimento para a Comissão de Licitação no endereço indicado no Item 1 deste Edital e conter os dois envelopes acima mencionados, além das declarações complementares, com antecedência mínima de 1 (uma) hora do momento marcado para abertura da sessão pública.

3. DO REPRESENTANTE E DO CREDENCIAMENTO

3.1. Os licitantes que desejarem manifestar-se durante as fases do procedimento licitatório deverão estar devidamente representados por:

3.1.1. **Titular da empresa licitante**, devendo apresentar cédula de identidade



MUNICÍPIO DE GUAÍRA

Paço Municipal “Messias Cândido Faleiros”

CNPJ: 48.344.014.0001/59 Fone: (17) 3332-5100

Av. Gabriel Garcia Leal nº 676 - CEP - 14.790-000

Guaíra - Estado de São Paulo

www.guaira.sp.gov.br

e-mail: compras@guaira.sp.gov.br



ou outro documento de identificação oficial, acompanhado de: registro comercial no caso de empresa individual, contrato social ou estatuto em vigor, no caso de sociedades comerciais e, no caso de sociedades por ações, dos documentos de eleição de seus administradores; inscrição do ato constitutivo, no caso de sociedades civis, acompanhada de prova de diretoria em exercício; e ata de fundação e estatuto social em vigor, com a ata da assembleia que o aprovou, devidamente arquivado na Junta Comercial ou inscrito no Registro Civil das Pessoas Jurídicas da respectiva sede, no caso de sociedades cooperativas; sendo que em tais documentos devem constar expressos poderes para exercerem direitos e assumir obrigações em decorrência de tal investidura;

3.1.2. **Representante designado pela empresa licitante**, que deverá apresentar instrumento particular de procuração ou documento equivalente, com poderes para se manifestar em nome da empresa licitante em qualquer fase da licitação, acompanhado de documento de identificação oficial e do registro comercial, no caso de empresa individual; contrato social ou estatuto em vigor no caso de sociedades comerciais e no caso de sociedades por ações, acompanhado, neste último, de documentos de eleição de seus administradores; inscrição do ato constitutivo, no caso de sociedades civis, acompanhada de prova de diretoria em exercício; e ata de fundação e estatuto social em vigor, com a ata da assembleia que o aprovou, devidamente arquivado na Junta Comercial ou inscrito no Registro Civil das Pessoas Jurídicas da respectiva sede, no caso de sociedades cooperativas;

3.2. Cada representante legal/credenciado deverá representar apenas uma empresa licitante.

4. OBJETO

A presente licitação tem por objeto a escolha da proposta mais vantajosa para a **contratação de empresa especializada de engenharia para a prestação de serviços referente a execução de reforma e serviços gerais de manutenções preventiva e corretiva, conservação, reparações e adaptações da Unidade de Saúde da Família "Tarcisio Barini", tudo conforme enunciado nos anexos: Projeto Básico de Engenharia/Arquitetura, Memorial Descritivo e Planilha Orçamentária Básica, todos acompanhando e também fazendo parte integrante deste Edital, mediante regime de empreitada por preço global, conforme especificações constantes no projeto Básico - Anexo I.**

4.1. *A licitação compõe-se de item único, conforme tabela constante do Projeto Básico – ANEXO I, sagrando-se vencedor o licitante que ofertar o menor preço.*



MUNICÍPIO DE GUAÍRA

Paço Municipal “Messias Cândido Faleiros”

CNPJ: 48.344.014.0001/59 Fone: (17) 3332-5100

Av. Gabriel Garcia Leal nº 676 - CEP - 14.790-000

Guaíra - Estado de São Paulo

www.guaira.sp.gov.br

e-mail: compras@guaira.sp.gov.br



5. DOS RECURSOS ORÇAMENTÁRIOS

5.1. As despesas para atender a esta licitação estão programadas em dotação orçamentária própria, prevista no orçamento do Município de Guaíra para o exercício de 2019, na classificação abaixo:

- 5.1.1. Gestão/Unidade: 010703 - Departamento de Atenção Básica
- 5.1.2. Fonte: 0 0500 Transferências e Convênios Federais Vinculados
- 5.1.3. Programa de Trabalho: 2067
- 5.1.4. Elemento de Despesa: 3.3.90.39.00
- 5.1.5. Funcional: 10.301.0012.2067.0000 - Manutenção da Atenção Básica

6. DA PARTICIPAÇÃO NA LICITAÇÃO

6.1. Poderão participar desta licitação, os interessados cujo ramo de atividade seja compatível com o objeto desta licitação, conforme disposto nos respectivos atos constitutivos, cadastrados no órgão licitante, que atenderem a todas as exigências, inclusive quanto à documentação, constantes deste Edital e seus Anexos.

6.1.1. Também poderão participar quaisquer outros interessados pertencentes ao ramo de atividade, conforme disposto nos respectivos atos constitutivos, que, embora não cadastrados na Prefeitura do Município de Guaíra- CRC, atendam a todas as condições exigidas para cadastramento até o terceiro dia anterior à data do recebimento das propostas, desde que também atendam a todas as exigências constantes deste Edital e seus Anexos.

Art. 22. São modalidades de licitação:

§ 2º Tomada de preços é a modalidade de licitação entre interessados devidamente cadastrados ou que atenderem a todas as condições exigidas para cadastramento até o terceiro dia anterior à data do recebimento das propostas, observada a necessária qualificação.

6.2. É permitida a participação de empresas que estejam em recuperação judicial, desde que a mesma apresente na Fase de Habilitação o Plano de Recuperação devidamente homologado pelo juízo e em pleno vigor, bem como, deverá apresentar todos os demais documentos e requisitos previstos na Fase de Habilitação, nos termos da SÚMULA Nº 50 do TCE/SP;

SÚMULA Nº 50 do TCE/SP - “Em procedimento licitatório, não pode a Administração impedir a participação de empresas que estejam em recuperação judicial, das quais poderá ser exigida a apresentação, durante a fase de habilitação, do Plano de Recuperação já homologado pelo juízo competente e em pleno vigor, sem prejuízo do atendimento a todos os requisitos de habilitação econômico-financeira estabelecidos no edital.”

6.3. Não poderão participar desta licitação:



MUNICÍPIO DE GUAÍRA

Paço Municipal “Messias Cândido Faleiros”

CNPJ: 48.344.014.0001/59 Fone: (17) 3332-5100

Av. Gabriel Garcia Leal nº 676 - CEP - 14.790-000

Guaíra - Estado de São Paulo

www.guaira.sp.gov.br

e-mail: compras@guaira.sp.gov.br



- 6.3.1. interessados proibidos de participar de licitações e celebrar contratos administrativos, na forma da legislação vigente;
- 6.3.2. entidades estrangeiras que não tenham representação legal no Brasil com poderes expressos para receber citação e responder administrativa ou judicialmente;
- 6.3.3. o autor do projeto, básico ou executivo, pessoa física ou jurídica;
- 6.3.4. entidade empresarial responsável pela elaboração do Projeto Básico ou executivo ou da qual o autor do projeto seja dirigente, gerente, acionista ou detentor de mais de 5% (cinco por cento) do capital com direito a voto ou controlador, responsável técnico ou subcontratado;
- 6.3.5. servidor ou dirigente deste Município ou responsável pela licitação;
- 6.3.6. entidades empresariais que estejam reunidas em consórcio;
- 6.3.7. quaisquer interessados que se enquadrem nas vedações previstas no artigo 9º da Lei nº 8.666, de 1993.
- 6.3.8. Que tenham sido declaradas inidôneas para licitar ou contratar com a Administração Pública (**Art. 87, IV da Lei 8.666/1993**);
- 6.3.9. Que estejam impedidas de licitar e de contratar com o Município de Guaíra, nos termos do artigo 7º da Lei nº 10.520, de 2002 e art. 87, III da Lei 8.666/93 e decretos regulamentadores;

SÚMULA Nº 51 do TCE/SP que dispõe: “A declaração de inidoneidade para licitar ou contratar (Art. 87, IV da Lei Federal nº 8.666/1993) tem seus efeitos jurídicos estendidos a todos os órgãos da Administração Pública, ao passo que, nos casos de impedimento e suspensão de licitar e contratar (Art. 87, III da Lei Federal nº 8.666/1993 e Art. 7º da Lei Federal nº 10.520/2002), a medida repressiva se restringe à esfera de governo do órgão sancionador.”

7. DA HABILITAÇÃO

7.1. Habilitação jurídica:

- 7.1.1. No caso de empresário individual: inscrição no Registro Público de Empresas Mercantis, a cargo da Junta Comercial da respectiva sede;
- 7.1.2. No caso de sociedade empresária ou empresa individual de responsabilidade limitada - EIRELI: ato constitutivo, estatuto ou contrato social em vigor, devidamente registrado na Junta Comercial da respectiva sede, acompanhado de documento comprobatório de seus administradores;
- 7.1.3. No caso de sociedade simples: inscrição do ato constitutivo no Registro Civil das



MUNICÍPIO DE GUAÍRA

Paço Municipal “Messias Cândido Faleiros”

CNPJ: 48.344.014.0001/59 Fone: (17) 3332-5100

Av. Gabriel Garcia Leal nº 676 - CEP - 14.790-000

Guaíra - Estado de São Paulo

www.guaira.sp.gov.br

e-mail: compras@guaira.sp.gov.br



Pessoas Jurídicas do local de sua sede, acompanhada de prova da indicação dos seus administradores;

7.1.4. No caso de microempresa ou empresa de pequeno porte: certidão expedida pela Junta Comercial ou pelo Registro Civil das Pessoas Jurídicas, conforme o caso, que comprove a condição de microempresa ou empresa de pequeno porte, nos termos do artigo 8º da Instrução Normativa nº 103, de 30/04/2007, do Departamento Nacional de Registro do Comércio - DNRC;

7.1.5. No caso de empresa ou sociedade estrangeira em funcionamento no País: decreto de autorização;

7.1.6. Os documentos acima deverão estar acompanhados de todas as alterações ou da consolidação respectiva;

7.2. **Regularidades fiscal e trabalhista:**

7.2.1. prova de inscrição no Cadastro Nacional de Pessoas Jurídicas;

7.2.2. prova de regularidade fiscal perante a **Fazenda Nacional**, mediante apresentação de certidão expedida conjuntamente pela Secretaria da Receita Federal do Brasil (RFB) e pela Procuradoria-Geral da Fazenda Nacional (PGFN), referente a todos os créditos tributários federais e à Dívida Ativa da União (DAU) por elas administrados, inclusive aqueles relativos à **Seguridade Social**, nos termos da Portaria Conjunta nº 1.751, de 02/10/2014, do Secretário da Receita Federal do Brasil e da Procuradora-Geral da Fazenda Nacional.

7.2.3. prova de regularidade com o Fundo de Garantia do Tempo de Serviço (**FGTS**);

7.2.4. prova de inexistência de débitos inadimplidos perante a **Justiça do Trabalho**, mediante a apresentação de certidão negativa ou positiva com efeito de negativa, nos termos do Título VII-A da Consolidação das Leis do Trabalho, aprovada pelo Decreto-Lei nº 5.452, de 1º de maio de 1943;

7.2.5. prova de inscrição no cadastro de contribuintes estadual e municipal, relativo ao domicílio ou sede do licitante, pertinente ao seu ramo de atividade e compatível com o objeto contratual;

7.2.6. prova de regularidade com a Fazenda Estadual e Municipal do domicílio ou sede do licitante;

7.2.7. caso o fornecedor seja considerado isento de tributos relacionados ao objeto licitatório, deverá comprovar tal condição mediante a apresentação de declaração emitida pela correspondente Fazenda do domicílio ou sede do fornecedor, ou outra equivalente, na forma da lei;



MUNICÍPIO DE GUAÍRA

Paço Municipal “Messias Cândido Faleiros”

CNPJ: 48.344.014.0001/59 Fone: (17) 3332-5100

Av. Gabriel Garcia Leal nº 676 - CEP - 14.790-000

Guaíra - Estado de São Paulo

www.guaira.sp.gov.br

e-mail: compras@guaira.sp.gov.br



7.2.8. **Caso o licitante detentor do menor preço seja microempresa, empresa de pequeno porte ou sociedade cooperativa deverá apresentar toda a documentação exigida para efeito de comprovação de regularidade fiscal, mesmo que esta apresente alguma restrição, sob pena de inabilitação.**

7.3. **Qualificação Técnica.**

7.3.1. Todos os licitantes, credenciados, deverão comprovar, ainda, a qualificação técnica, por meio da apresentação dos documentos que seguem, no envelope nº 1:

7.3.2. **Registro ou inscrição da empresa licitante no CREA** (Conselho Regional de Engenharia e Agronomia) e/ou CAU (Conselho de Arquitetura e Urbanismo), da empresa licitante e de seu(s) responsável(is) técnico(s), da região a que estiverem vinculados.

7.3.3. No caso de a empresa licitante ou o responsável técnico não serem registrados ou inscritos no CREA ou no CAU do Estado de São Paulo, **deverão ser providenciados os respectivos vistos deste órgão regional por ocasião da assinatura do contrato.**

SÚMULA Nº 49 - Em procedimento licitatório, o visto do Conselho Regional de Engenharia e Agronomia do Estado de São Paulo – CREA/SP deve ser dirigido apenas ao vencedor do certame, como condição de assinatura do contrato.

7.3.4. Quanto à **capacitação técnico-profissional**: mediante apresentação de Certidão de Acervo Técnico - CAT, expedida pelo CREA ou CAU da região pertinente, nos termos da legislação aplicável, em nome do(s) responsável(is) técnico(s) e/ou membros da equipe técnica que participarão da obra, que demonstre a Anotação de Responsabilidade Técnica - ART ou o Registro de Responsabilidade Técnica - RRT, relativo à execução dos serviços que compõem as parcelas de maior relevância técnica e valor significativo da contratação, a saber:

7.3.4.1. O item de maior relevância é: 2.7 e 5.5 da planilha orçamentária - Anexo III.

SÚMULA Nº 23 - Em procedimento licitatório, a comprovação da capacidade técnico-profissional, para obras e serviços de engenharia, se aperfeiçoará mediante a apresentação da CAT (Certidão de Acervo Técnico), devendo o edital fixar as parcelas de maior relevância, vedada a imposição de quantitativos mínimos ou prazos máximos.



MUNICÍPIO DE GUAÍRA

Paço Municipal “Messias Cândido Faleiros”

CNPJ: 48.344.014.0001/59 Fone: (17) 3332-5100

Av. Gabriel Garcia Leal nº 676 - CEP - 14.790-000

Guaíra - Estado de São Paulo

www.guaira.sp.gov.br

e-mail: compras@guaira.sp.gov.br



7.4.3.2. Os responsáveis técnicos e/ou membros da equipe técnica acima elencados deverão pertencer ao quadro permanente da empresa licitante, na data prevista para entrega da proposta, entendendo-se como tal, para fins deste certame, o sócio que comprove seu vínculo por intermédio de contrato social/estatuto social; o administrador ou o diretor; o empregado devidamente registrado em Carteira de Trabalho e Previdência Social; e o prestador de serviços com contrato escrito firmado com o licitante, ou com declaração de compromisso de vinculação contratual futura, caso o licitante se sagre vencedor do certame.

7.4.3.3. No decorrer da execução da obra, os profissionais de que trata este subitem poderão ser substituídos, nos termos do artigo 30, §10, da Lei nº 8.666, de 1993, por profissionais de experiência equivalente ou superior, desde que a substituição seja aprovada pela Administração.

SÚMULA Nº 25 - Em procedimento licitatório, a comprovação de vínculo profissional pode se dar mediante contrato social, registro na carteira profissional, ficha de empregado ou contrato de trabalho, sendo possível a contratação de profissional autônomo que preencha os requisitos e se responsabilize tecnicamente pela execução dos serviços.

7.4. Qualificação econômico-financeira:

7.4.1. Certidão negativa de falência ou de execução patrimonial, conforme o caso, expedida pelo distribuidor da sede do licitante, ou de seu domicílio, dentro do prazo de validade previsto na própria certidão, ou, na omissão desta, expedida a menos de 90 (noventa) dias contados da data da sua apresentação;

7.4.1.1. As empresas que encontrem-se em situação de recuperação judicial deverão apresentar o Plano de Recuperação, homologado pelo juízo competente e em pleno vigor, conforme Súmula nº 50 do Tribunal de Contas do Estado de São Paulo.

7.4.2. Balanço patrimonial e demonstrações contábeis do último exercício social, já exigíveis e apresentados na forma da lei, que comprovem a boa situação financeira da empresa, vedada a sua substituição por balancetes ou balanços provisórios, podendo ser atualizados por índices oficiais quando encerrado há mais de 3 (três) meses da data de apresentação da proposta;



MUNICÍPIO DE GUAÍRA

Paço Municipal “Messias Cândido Faleiros”

CNPJ: 48.344.014.0001/59 Fone: (17) 3332-5100

Av. Gabriel Garcia Leal nº 676 - CEP - 14.790-000

Guaiara - Estado de São Paulo

www.guaira.sp.gov.br

e-mail: compras@guaira.sp.gov.br



7.4.2.1. O balanço patrimonial deverá estar assinado por contador ou por outro profissional equivalente, devidamente registrado no Conselho Regional de Contabilidade;

7.4.2.1.1. no caso de empresa constituída no exercício social vigente, admite-se a apresentação de balanço patrimonial e demonstrações contábeis referentes ao período de existência da sociedade;

7.4.2.2. A boa situação financeira do licitante será avaliada pelos Índices de Liquidez Geral (LG), Solvência Geral (SG) e Liquidez Corrente (LC), maiores que 1 (um), resultantes da aplicação das fórmulas abaixo, com os valores extraídos de seu balanço patrimonial ou apurados mediante consulta “on line”, no caso de empresas inscritas no SICAF:

$$LG = \frac{\text{Ativo Circulante} + \text{Realizável a Longo Prazo}}{\text{Passivo Circulante} + \text{Passivo Não Circulante}}$$

$$SG = \frac{\text{Ativo Total}}{\text{Passivo Circulante} + \text{Passivo Não Circulante}}$$

$$LC = \frac{\text{Ativo Circulante}}{\text{Passivo Circulante}}$$

7.4.2.3. O licitante que apresentar índices econômicos iguais ou inferiores a 1 (um) em qualquer dos índices de Liquidez Geral, Solvência Geral e Liquidez Corrente deverá comprovar que possui (capital mínimo ou patrimônio líquido) equivalente a 10% (dez por cento) do valor total estimado da contratação ou do item pertinente.

7.5. **Documentos complementares:**

a) Declaração, sob as penalidades cabíveis, de inexistência de fatos supervenientes impeditivos para a sua habilitação neste certame, conforme modelo anexo a este Edital (artigo 32, §2º, da Lei nº 8.666, de 1993).

b) Declaração de que a empresa não utiliza mão-de-obra direta ou indireta de menores, conforme Lei nº 9.854, de 1999, regulamentada pelo Decreto nº 4.358, de 2002, conforme modelo anexo a este Edital – ANEXO VI.



MUNICÍPIO DE GUAÍRA

Paço Municipal “Messias Cândido Faleiros”

CNPJ: 48.344.014.0001/59 Fone: (17) 3332-5100

Av. Gabriel Garcia Leal nº 676 - CEP - 14.790-000

Guaíra - Estado de São Paulo

www.guaira.sp.gov.br

e-mail: compras@guaira.sp.gov.br



7.6. O licitante que já estiver cadastrado na Prefeitura do Município de Guaíra, em situação regular, até o terceiro dia útil anterior à data da abertura da sessão pública, ficará dispensado de apresentar os documentos comprobatórios abrangidos pelo referido cadastro que estejam **validados e atualizados**.

7.6.1. Nesta hipótese, o licitante deverá apresentar, no envelope relativo à documentação de habilitação, **declaração expressa de que está cadastrado na PREFEITURA DO MUNICÍPIO DE GUAÍRA- CRC**.

7.6.2. **É permitida a participação de interessados pertencentes ao ramo de atividade, conforme disposto nos respectivos atos constitutivos, que, embora não cadastrados na Prefeitura do Município de Guaíra- CRC, atendam a todas as condições exigidas para cadastramento até o terceiro dia anterior à data do recebimento das propostas, desde que também atendam a todas as exigências constantes deste Edital e seus Anexos.**

7.6.2.1. As condições exigidas para cadastramento na Prefeitura do Município de Guaíra são a apresentação dos documentos contidos no art. 27 da Lei de Licitações nº 8.666/1993, previstos nos itens: 7.1, 7.2, 7.3, 7.4 e 7.5 do presente edital.

7.7. O licitante obriga-se a declarar, sob as penalidades legais, a superveniência de fato impeditivo da habilitação.

7.8. Os documentos para habilitação poderão ser apresentados em original, por qualquer processo de cópia autenticada por cartório competente ou por servidor da Administração, ou publicação em órgão da imprensa oficial.

7.8.1. Não serão aceitos documentos apresentados por meio de fitas, discos magnéticos, filmes ou cópias em fac-símile, mesmo autenticadas, admitindo-se fotos, gravuras, desenhos, gráficos ou catálogos apenas como forma de ilustração das propostas de preços.

7.9. Não serão aceitos protocolos de entrega ou solicitação de documento em substituição aos documentos exigidos neste Edital e seus Anexos.

8. DA PROPOSTA

8.1 A proposta, apresentada no envelope nº 2, será redigida no idioma pátrio, impressa, rubricada em todas as suas páginas e ao final firmada pelo representante legal da empresa licitante, sem emendas, entrelinhas ou ressalvas, devendo conter:

8.1.1 A razão social e CNPJ da empresa licitante;

8.1.2 Especificações do objeto de forma clara, observadas as especificações constantes do Projeto Básico e demais documentos técnicos anexos;



MUNICÍPIO DE GUAÍRA

Paço Municipal “Messias Cândido Faleiros”

CNPJ: 48.344.014.0001/59 Fone: (17) 3332-5100

Av. Gabriel Garcia Leal nº 676 - CEP - 14.790-000

Guaíra - Estado de São Paulo

www.guaira.sp.gov.br

e-mail: compras@guaira.sp.gov.br



8.1.3 Preços unitários e o valor global da proposta em moeda corrente nacional, expresso em numeral e por extenso, de acordo com os preços praticados no mercado, considerando o modelo de Planilha Orçamentária anexo ao Edital conforme modelo - ANEXO VIII.

8.1.4 A Planilha de Custos e Formação de Preços, conforme ANEXO III.

8.1.4.1. Nos valores propostos estarão inclusos todos os custos operacionais, encargos previdenciários, trabalhistas, tributários, comerciais e quaisquer outros que incidam direta ou indiretamente na execução do objeto.

8.1.4.2. Na composição dos preços unitários, o licitante deverá apresentar discriminadamente as parcelas relativas à mão de obra, materiais, equipamentos e serviços.

8.1.4.3. Todos os dados informados pelo licitante em sua Planilha deverão refletir com fidelidade os custos especificados e a margem de lucro pretendida.

8.1.5. A composição do BDI, detalhando todos os seus componentes, em valores nominais como também sob a forma percentual, conforme ANEXO IV.

8.1.5.1. Os custos relativos a administração local, mobilização e desmobilização e instalação de canteiro e acampamento, bem como quaisquer outros itens que possam ser apropriados como custo direto da obra, não poderão ser incluídos na composição do BDI, devendo ser cotados na planilha orçamentária;

8.1.5.2. As alíquotas de tributos cotadas pelo licitante não podem ser superiores aos limites estabelecidos na legislação tributária;

8.1.5.3. Os tributos considerados de natureza direta e personalística, como o Imposto de Renda de Pessoa Jurídica - IRPJ e a Contribuição Sobre o Lucro Líquido - CSLL, não deverão ser incluídos no BDI, nos termos do art. 9º, II do Decreto 7.983, de 2013 (TCU, Súmula 254).

8.1.5.4. Licitantes sujeitas ao regime de tributação de incidência não-cumulativa de PIS e COFINS devem apresentar demonstrativo de apuração de contribuições sociais comprovando que os percentuais dos referidos tributos adotados na taxa de BDI correspondem à média dos percentuais efetivos recolhidos em virtude do direito de compensação dos créditos previstos no art. 3º das Leis 10.637/2002 e 10.833/2003, de forma a garantir que os preços contratados pela Administração Pública reflitam os benefícios tributários concedidos pela legislação tributária.



MUNICÍPIO DE GUAÍRA

Paço Municipal “Messias Cândido Faleiros”

CNPJ: 48.344.014.0001/59 Fone: (17) 3332-5100

Av. Gabriel Garcia Leal nº 676 - CEP - 14.790-000

Guairá - Estado de São Paulo

www.guaira.sp.gov.br

e-mail: compras@guaira.sp.gov.br



- 8.1.5.5. As empresas licitantes optantes pelo Simples Nacional deverão apresentar os percentuais de ISS, PIS e COFINS, discriminados na composição do BDI, compatíveis as alíquotas a que estão obrigadas a recolher, conforme previsão contida no Anexo IV da Lei Complementar 123/2006.
- 8.1.5.6. A composição de encargos sociais das empresas optantes pelo Simples Nacional não poderá incluir os gastos relativos às contribuições que estão dispensadas de recolhimento (Sesi, Senai, Sebrae etc.), conforme dispões o art. 13, § 3º, da referida Lei Complementar;
- 8.1.5.7. Será adotado o pagamento proporcional dos valores pertinentes à administração local relativamente ao andamento físico da obra, nos termos definidos no Projeto Básico.
- 8.1.5.8. *Quanto aos custos indiretos incidentes sobre as parcelas relativas ao fornecimento de materiais e equipamentos, o licitante deverá apresentar um percentual reduzido de BDI, compatível com a natureza do objeto, não superior ao limite indicado no Projeto Básico;*
- 8.2. O prazo de validade da proposta será de 60 (sessenta) dias, contados a partir da data de sua entrega.
- 8.3. Em nenhuma hipótese poderá ser alterado o teor das propostas apresentadas, seja quanto ao preço ou quaisquer outras condições que importem em modificações de seus termos originais, ressalvadas apenas as alterações absolutamente formais, destinadas a sanar evidentes erros materiais, sem nenhuma alteração do conteúdo e das condições referidas, desde que não venham a causar prejuízos aos demais licitantes.
- 8.3.4. Erros no preenchimento da planilha não são motivo suficiente para a desclassificação da proposta, quando a planilha puder ser ajustada sem a necessidade de majoração do preço ofertado, e desde que se comprove que este é suficiente para arcar com todos os custos da contratação.
- 8.3.5. As alterações de que trata este subitem serão submetidas à apreciação da Comissão, com a devida anuência de todos os licitantes.
- 8.4. Não será aceita reclamação posterior relativamente às propostas, sem que tenha sido devidamente registrada em ata, salvo se prevista em lei.
- 8.5. Após a fase de habilitação, não cabe desistência da proposta, salvo por motivo justo decorrente de fato superveniente e aceito pela Autoridade Competente.



MUNICÍPIO DE GUAÍRA

Paço Municipal “Messias Cândido Faleiros”

CNPJ: 48.344.014.0001/59 Fone: (17) 3332-5100

Av. Gabriel Garcia Leal nº 676 - CEP - 14.790-000

Guaíra - Estado de São Paulo

www.guaira.sp.gov.br

e-mail: compras@guaira.sp.gov.br



9. DA ABERTURA DOS ENVELOPES

9.1. No dia, hora e local designados neste Edital, em ato público, na presença dos licitantes, a Comissão Permanente de Licitação receberá, de uma só vez, os Envelopes nº 01 e nº 02, bem como as declarações complementares, e procederá à abertura da licitação.

9.1.1. Os atos públicos poderão ser assistidos por qualquer pessoa, mas somente deles participarão ativamente os licitantes ou representantes credenciados, não sendo permitida a intercomunicação entre eles, nem atitudes desrespeitosas ou que causem tumultos e perturbem o bom andamento dos trabalhos.

9.1.2. As declarações complementares deverão ser entregues separadamente dos envelopes acima mencionados e consistem nos seguintes documentos:

9.1.2.1. Declaração, sob as penas da lei, de que até a data marcada para a entrega dos envelopes, inexistem fatos impeditivos para a sua habilitação no presente processo licitatório, ciente da obrigatoriedade de declarar ocorrências posteriores;

9.1.2.2. Declaração de enquadramento da licitante como Microempresa – ME, Empresa de Pequeno Porte – EPP, apta a usufruir do tratamento favorecido estabelecido nos arts. 42 a 49 da Lei Complementar n. 123, de 2006.

9.1.2.2.1. A apresentação declaração mencionada no subitem anterior (9.1.2.2) é facultativa e deverá ser entregue tão-somente pelas licitantes efetivamente enquadradas que pretendam se beneficiar do regime legal diferenciado e que não tenham sido alcançadas por alguma hipótese de exclusão do tratamento jurídico diferenciado.

9.1.2.2.2. A participação em licitação na condição de microempresa ou empresa de pequeno porte, sem que haja o enquadramento nessas categorias, ensejará a aplicação das sanções previstas em Lei e a exclusão do regime de tratamento diferenciado. A comissão poderá realizar diligências para verificar a veracidade da declaração.

9.2. Como condição para a aplicação do tratamento diferenciado previsto na Lei Complementar n. 123/2006, a Comissão de Licitação poderá realizar consultas e diligências para verificar se o somatório dos valores das ordens bancárias recebidas pela ME/EPP/, no exercício anterior, extrapola o limite previsto no artigo 3º, inciso II, da referida Lei, ou o limite proporcional de que trata o artigo 3º, §2º, do mesmo diploma, em caso de início de atividade no exercício considerado.



MUNICÍPIO DE GUAÍRA

Paço Municipal “Messias Cândido Faleiros”

CNPJ: 48.344.014.0001/59 Fone: (17) 3332-5100

Av. Gabriel Garcia Leal nº 676 - CEP - 14.790-000

Guaíra - Estado de São Paulo

www.guaira.sp.gov.br

e-mail: compras@guaira.sp.gov.br



- 9.2.1. Para a microempresa ou empresa de pequeno porte, a consulta também abrangerá o exercício corrente, para verificar se o somatório dos valores das ordens bancárias por ela recebidas, até o mês anterior ao da sessão pública da licitação, extrapola os limites acima referidos, acrescidos do percentual de 20% (vinte por cento) de que trata o artigo 3º, §§ 9º-A e 12, da Lei Complementar nº 123, de 2006;
- 9.2.2. A participação em licitação na condição de microempresa ou empresa de pequeno porte, sem que haja o enquadramento nessas categorias, ensejará a aplicação das sanções previstas em Lei e a exclusão do regime de tratamento diferenciado.
- 9.3. Depois de ultrapassado o horário para recebimento dos envelopes, nenhum outro será recebido, nem tampouco serão permitidos quaisquer adendos ou esclarecimentos relativos à documentação ou proposta de preços apresentadas.
- 9.4. A seguir, serão identificados os licitantes e proceder-se-á à abertura dos Envelopes nº 01 - Documentos de Habilitação.**
- 9.4.1. O conteúdo dos envelopes será rubricado pelos membros da Comissão e pelos licitantes presentes ou por seus representantes, se for o caso.
- 9.4.2. Caso a Comissão julgue conveniente, poderá suspender a reunião para analisar os documentos apresentados, marcando, na oportunidade, nova data e horário em que voltará a reunir-se, informando os licitantes. Nessa hipótese, todos os documentos de habilitação já rubricados e os Envelopes nº 02 - Proposta de Preços, rubricados externamente por todos os licitantes e pelos membros da Comissão, permanecerão em poder desta, até que seja concluída a fase de habilitação.
- 9.5. Ao licitante inabilitado será devolvido o respectivo Envelope nº 02, sem ser aberto, depois de transcorrido o prazo legal sem interposição de recurso ou de sua desistência, ou da decisão desfavorável do recurso.
- 9.6. Após o procedimento de verificação da documentação de habilitação, os **Envelopes nº 02 - Proposta de Preços dos licitantes habilitados serão abertos**, na mesma sessão, desde que todos os licitantes tenham desistido expressamente do direito de recorrer, ou em ato público especificamente marcado para este fim, após o regular decurso da fase recursal.
- 9.8.1. Não ocorrendo a desistência expressa de todos os licitantes, quanto ao direito de recorrer, os Envelopes nº 02 - Proposta de Preços serão rubricados pelos licitantes presentes ao ato e mantidos invioláveis até a posterior abertura.



MUNICÍPIO DE GUAÍRA

Paço Municipal “Messias Cândido Faleiros”

CNPJ: 48.344.014.0001/59 Fone: (17) 3332-5100

Av. Gabriel Garcia Leal nº 676 - CEP - 14.790-000

Guaíra - Estado de São Paulo

www.guaira.sp.gov.br

e-mail: compras@guaira.sp.gov.br



9.8.2. Ultrapassada a fase de habilitação e abertas as propostas, não cabe desclassificar o licitante por motivo relacionado com a habilitação, salvo em razão de fatos supervenientes ou só conhecidos após o julgamento.

9.9. As propostas de preços dos licitantes habilitados serão então julgadas, conforme item próprio deste Instrumento Convocatório – MENOR PREÇO GLOBAL.

9.10. Se todos os licitantes forem inabilitados ou todas as propostas forem desclassificadas, a Comissão Permanente de Licitação poderá fixar o prazo de 08 (oito) dias úteis para a apresentação de nova documentação ou proposta, escoimadas das causas que as inabilitaram ou desclassificaram.

9.11. Em todos os atos públicos, serão lavradas atas circunstanciadas, assinadas pelos membros da Comissão e pelos representantes credenciados e licitantes presentes.

9.12. **Será considerado inabilitado o licitante que:**

9.12.1. Não apresentar os documentos exigidos por este Instrumento Convocatório no prazo de validade e/ou devidamente atualizados, ressalvado o disposto quanto à comprovação da regularidade fiscal das microempresas, empresas de pequeno porte e cooperativas enquadradas no artigo 34 da Lei nº 11.488, de 2007.

9.12.2. Incluir a proposta de preços no Envelope nº 01.

9.13. Constatada a existência de alguma restrição no que tange à regularidade fiscal de microempresa, empresa de pequeno porte ou sociedade cooperativa, a mesma terá o prazo de 5 (cinco) dias úteis para a regularização da documentação, a realização do pagamento ou parcelamento do débito e a emissão de eventuais certidões negativas ou positivas com efeito de certidão negativa. O prazo para regularização fiscal será contado a partir da divulgação do resultado do julgamento das propostas e poderá ser prorrogado por igual período a critério da administração pública, quando requerida pelo licitante, mediante apresentação de justificativa.

9.14. A não regularização fiscal no prazo previsto no subitem anterior acarretará a inabilitação do licitante, sem prejuízo das sanções previstas no art. 87 da Lei nº 8.666, de 1993, sendo facultado à administração pública convocar os licitantes remanescentes, na ordem de classificação, ou revogar a licitação.

9.15. A intimação dos atos de habilitação ou inabilitação dos licitantes será feita mediante publicação na imprensa oficial, salvo se presentes os prepostos dos licitantes no ato público em que foi adotada a decisão, caso em que a intimação será feita por comunicação direta aos interessados e lavrada em ata.

10. DO JULGAMENTO DAS PROPOSTAS

10.1. O critério de julgamento será o **menor preço global**.



MUNICÍPIO DE GUAÍRA

Paço Municipal “Messias Cândido Faleiros”

CNPJ: 48.344.014.0001/59 Fone: (17) 3332-5100

Av. Gabriel Garcia Leal nº 676 - CEP - 14.790-000

Guaíra - Estado de São Paulo

www.guaira.sp.gov.br

e-mail: compras@guaira.sp.gov.br



- 10.1.1. A Comissão, caso julgue necessário, poderá suspender a reunião para análise das mesmas.
- 10.1.2. Para o julgamento das propostas, a Comissão poderá utilizar-se de assessoramento técnico específico na área de competência cabível, através de parecer que integrará o processo.
- 10.2. A Comissão de Licitação verificará as propostas apresentadas, desclassificando desde logo aquelas que não estejam em conformidade com os requisitos estabelecidos neste Edital.
- 10.3. **Também será desclassificada a proposta que:**
- 10.3.1. Contiver vícios ou ilegalidades, for omissa ou apresentar irregularidades ou defeitos capazes de dificultar o julgamento;
 - 10.3.2. Estiver em desacordo com qualquer das exigências do presente Edital;
 - 10.3.3. Não apresentar as especificações técnicas exigidas pelo Projeto Básico;
 - 10.3.4. Contiver oferta de vantagem não prevista no Edital, inclusive financiamentos subsidiados ou a fundo perdido, ou apresentar preço ou vantagem baseada nas ofertas dos demais licitantes;
 - 10.3.5. Apresentar preços unitários ou preço global superiores àqueles constantes da Planilha Orçamentária elaborada pelo órgão.
 - 10.3.6. Apresentar preços unitários ou globais simbólicos, irrisórios ou de valor zero, incompatíveis com os preços dos insumos e salários de mercado, acrescidos dos respectivos encargos, exceto quando se referirem a materiais e instalações de propriedade do próprio licitante, para os quais ele renuncie a parcela ou à totalidade da remuneração;
 - 10.3.7. Apresentar preços manifestamente inexequíveis, assim considerados aqueles que não venham a ter demonstrada sua viabilidade, através de documentação que comprove que os custos dos insumos são coerentes com os de mercado e que os coeficientes de produtividade são compatíveis com a execução do objeto do contrato;
 - 10.3.7.1. Considera-se manifestamente inexequível a proposta cujo valor global proposto seja inferior a 70% (setenta por cento) do menor dos seguintes valores:
 - a. Média aritmética dos valores das propostas superiores a 50% (cinquenta por cento) do valor orçado pela Administração, ou
 - b. Valor orçado pela Administração.



MUNICÍPIO DE GUAÍRA

Paço Municipal “Messias Cândido Faleiros”

CNPJ: 48.344.014.0001/59 Fone: (17) 3332-5100

Av. Gabriel Garcia Leal nº 676 - CEP - 14.790-000

Guaíra - Estado de São Paulo

www.guaira.sp.gov.br

e-mail: compras@guaira.sp.gov.br



- 10.3.7.2. Nessa situação, será facultado ao licitante o prazo de 01 dia para comprovar a viabilidade dos preços constantes em sua proposta, conforme parâmetros do artigo 48, inciso II, da Lei nº 8.666, de 1993, sob pena de desclassificação.
- 10.3.8. Apresentar, na composição de seus preços:
- 10.3.8.1. Taxa de Encargos Sociais ou taxa de BDI inverossímil;
 - 10.3.8.2. Custo de insumos em desacordo com os preços de mercado;
 - 10.3.8.3. Quantitativos de mão-de-obra, materiais ou equipamentos insuficientes para compor a unidade dos serviços.
- 10.4. Se houver indícios de inexequibilidade da proposta de preço, ou em caso da necessidade de esclarecimentos complementares, poderá ser efetuada diligência, na forma do §3º do artigo 43 da Lei nº 8.666, de 1993.
- 10.5. As propostas serão classificadas em ordem crescente de preços propostos.
- 10.6. A Comissão de Licitação verificará o porte das empresas licitantes classificadas. Havendo microempresas e empresas de pequeno porte participantes, proceder-se-á à comparação com os valores da primeira colocada, se esta for empresa de maior porte, para o fim de aplicar-se o disposto nos arts. 44 e 45 da LC nº 123, de 2006, regulamentada pelo Decreto nº 8.538, de 2015.
- 10.6.1. Nessas condições, as propostas de microempresas e empresas de pequeno porte que se encontrarem na faixa de até 10% (dez por cento) acima da proposta de menor preço serão consideradas empatadas com a primeira colocada.
 - 10.6.2. A ME/EPP melhor classificada nos termos do item anterior, se desejar, poderá apresentar uma nova proposta de preço para desempate, obrigatoriamente abaixo da primeira colocada, em sessão pública, no prazo de 30 minutos na sessão pública.
 - 10.6.3. Caso a ME/EPP melhor classificada desista ou não se manifeste no prazo estabelecido, serão convocadas as demais licitantes ME/EPP participantes que se encontrem naquele intervalo de 10% (dez por cento), na ordem de classificação, para o exercício do mesmo direito, segundo o estabelecido nos subitens anteriores.
 - 10.6.4. Caso sejam identificadas propostas de preços idênticos de microempresa e empresa de pequeno porte empatadas na faixa de até 10% (dez por cento) sobre o valor cotado pela primeira colocada, a Comissão de Licitação convocará os licitantes para que compareçam ao sorteio na data e horário estipulados, para que se identifique aquela que primeiro poderá reduzir a



MUNICÍPIO DE GUAÍRA

Paço Municipal “Messias Cândido Faleiros”

CNPJ: 48.344.014.0001/59 Fone: (17) 3332-5100

Av. Gabriel Garcia Leal nº 676 - CEP - 14.790-000

Guaíra - Estado de São Paulo

www.guaira.sp.gov.br

e-mail: compras@guaira.sp.gov.br



oferta.

- 10.7. Havendo êxito no procedimento de desempate, será elaborada a nova classificação das propostas para fins de aceitação do valor ofertado. Não sendo aplicável o procedimento, ou não havendo êxito na aplicação deste, prevalecerá a classificação inicial.
- 10.8. Havendo eventual empate entre propostas, o critério de desempate será aquele previsto no artigo 3º, § 2º, da Lei nº 8.666, de 1993, será assegurada preferência, sucessivamente, aos bens e serviços:
- 10.8.1. produzidos no País;
 - 10.8.2. produzidos ou prestados por empresas brasileiras;
 - 10.8.3. produzidos ou prestados por empresas que invistam em pesquisa e no desenvolvimento de tecnologia no País.
 - 10.8.4. produzidos ou prestados por empresas que comprovem cumprimento de reserva de cargos prevista em lei para pessoa com deficiência ou para reabilitado da Previdência Social e que atendam às regras de acessibilidade previstas na legislação.
- 10.9. Esgotados todos os demais critérios de desempate previstos em lei, a escolha do licitante vencedor ocorrerá por meio de sorteio, para o qual os licitantes habilitados serão convocados.
- 10.10. Quando todos os licitantes forem **desclassificados**, a Comissão de Licitação poderá fixar o prazo de 8 (oito) dias úteis para a apresentação de novas propostas, escoimadas das causas de desclassificação.
- 10.13. Se a proposta de preço não for aceitável, a Comissão de Licitação examinará a proposta subsequente, e, assim sucessivamente, na ordem de classificação.
- 10.14. Sempre que a proposta não for aceita, e antes de a Comissão de Licitação passar à subsequente, haverá nova verificação da eventual ocorrência do empate ficto, previsto nos artigos 44 e 45 da LC nº 123, de 2006, seguindo-se a disciplina antes estabelecida, se for o caso.
- 10.15. Após o julgamento e a classificação final das propostas, caso o licitante detentor do menor preço seja microempresa ou empresa de pequeno porte, que faça jus ao tratamento diferenciado, havendo alguma restrição na comprovação de sua regularidade fiscal e trabalhista, ser-lhe-á assegurado o prazo de 05 (cinco) dias úteis, cujo termo inicial corresponderá ao momento em que o proponente for declarado vencedor do certame, prorrogável por igual período, a critério da Administração Pública, para regularização da documentação, para pagamento ou parcelamento do débito e para emissão de eventuais certidões negativas ou positivas com efeito de negativa (Art. 43, §1º da Lei 123/2006 e suas alterações),



MUNICÍPIO DE GUAÍRA

Paço Municipal “Messias Cândido Faleiros”

CNPJ: 48.344.014.0001/59 Fone: (17) 3332-5100

Av. Gabriel Garcia Leal nº 676 - CEP - 14.790-000

Guaíra - Estado de São Paulo

www.guaira.sp.gov.br

e-mail: compras@guaira.sp.gov.br



10.15.1. A não-regularização da documentação, no prazo previsto, implicará decadência do direito à contratação, sem prejuízo das sanções previstas no artigo 81 da Lei nº 8.666, de 1993, sendo facultado à Administração convocar os licitantes remanescentes, na ordem de classificação, ou revogar a licitação.

10.16. Do julgamento das propostas e da classificação, será dada ciência aos licitantes para apresentação de recurso no prazo de 5 (cinco) dias úteis. Interposto o recurso, será comunicado aos demais licitantes, que poderão impugná-lo no mesmo prazo.

10.17. Transcorrido o prazo recursal, sem interposição de recurso, ou decididos os recursos interpostos, a Comissão de Licitação encaminhará o procedimento licitatório para homologação do resultado do certame pela autoridade competente e, após, adjudicação do objeto licitado ao licitante vencedor.

10.18. A intimação do resultado final do julgamento das propostas será feita mediante publicação na imprensa oficial, salvo se presentes os prepostos dos licitantes no ato público em que foi adotada a decisão, caso em que a intimação será feita por comunicação direta aos interessados e lavrada em ata.

11. DOS RECURSOS ADMINISTRATIVOS

11.1. A interposição de recurso referente à habilitação ou inabilitação de licitantes e julgamento das propostas observará o disposto no art. 109, § 4º, da Lei 8.666, de 1993.

11.2. Após cada fase da licitação, os autos do processo ficarão com vista franqueada aos interessados, pelo prazo necessário à interposição de recursos.

11.3. O recurso da decisão que habilitar ou inabilitar licitantes e que julgar as propostas terá efeito suspensivo, podendo a autoridade competente, motivadamente e presentes razões de interesse público, atribuir aos demais recursos interpostos, eficácia suspensiva.

11.4. Os recursos deverão ser encaminhados para a seção de protocolo instalada no endereço Av. Gabriel Garcia Leal nº 676, Bairro Maracá, Guaíra/SP.

11.5. O recurso será dirigido ao Exmo Sr. Prefeito, por intermédio do Presidente da Comissão de Licitação, a qual poderá reconsiderar sua decisão, no prazo de 5 (cinco) dias úteis, ou, nesse mesmo prazo, fazê-lo subir, devidamente informado, devendo, neste caso, a decisão ser proferida dentro do prazo de 5 (cinco) dias úteis, contado do recebimento do recurso, sob pena de responsabilidade.

11.6. Os recursos interpostos fora do prazo não serão conhecidos.

12. DO TERMO DE CONTRATO e VIGÊNCIA

12.1. Após a homologação da licitação, em sendo realizada a contratação, será firmado Termo de Contrato.



MUNICÍPIO DE GUAÍRA

Paço Municipal “Messias Cândido Faleiros”

CNPJ: 48.344.014.0001/59 Fone: (17) 3332-5100

Av. Gabriel Garcia Leal nº 676 - CEP - 14.790-000

Guaíra - Estado de São Paulo

www.guaira.sp.gov.br

e-mail: compras@guaira.sp.gov.br



12.2. O prazo de vigência da contratação é de **05 (cinco) meses** contados da assinatura do contrato prorrogável na forma dos arts. 57, §1º e 79, §5º, da Lei nº 8.666/93

12.2.1. O adjudicatário terá o prazo de até 05 (cinco) dias úteis, contados a partir da data de sua convocação, para assinar o Termo de Contrato, sob pena de decair do direito à contratação, sem prejuízo das sanções previstas neste Edital.

12.2.2. Alternativamente à convocação para comparecer perante o órgão ou entidade para a assinatura do Termo de Contrato, a Administração poderá encaminhá-lo para assinatura do adjudicatário mediante correspondência postal com aviso de recebimento (AR) ou meio eletrônico, para que seja assinado e devolvido no prazo de até 05 (cinco) dias, a contar da data de seu recebimento.

12.2.3. O prazo para assinatura e devolução do Termo de Contrato poderá ser prorrogado, por igual período, por solicitação justificada do adjudicatário e aceita pela Administração.

12.3. Se o adjudicatário, no ato da assinatura do Termo de Contrato, não comprovar que mantém as mesmas condições de habilitação, ou quando, injustificadamente, recusar-se à assinatura, poderá ser convocado outro licitante para celebrar o ajuste, desde que respeitadas a ordem de classificação e mantidas as mesmas condições da proposta vencedora, sem prejuízo das sanções previstas neste edital e demais normas legais pertinentes.

13. DAS ALTERAÇÕES DO CONTRATO

13.1. Nos termos do art. 65, § 1º, da Lei nº 8.666, de 1993, a Contratada ficará obrigada a aceitar, nas mesmas condições contratuais, os acréscimos ou supressões que se fizerem necessários, até o limite de 25% (vinte e cinco por cento) do valor inicial atualizado do contrato.

13.1.1. As supressões resultantes de acordo celebrado entre os contratantes poderão exceder o limite de 25% (vinte e cinco por cento).

13.1.2. O conjunto de acréscimos e o conjunto de supressões serão calculados sobre o valor original do contrato, aplicando-se a cada um desses conjuntos, individualmente e sem nenhum tipo de compensação entre eles, os limites de alteração acima estabelecidos.

13.2. A diferença percentual entre o valor global do contrato e o obtido a partir dos custos unitários do sistema de referência utilizado na elaboração do orçamento-base da licitação não poderá ser reduzida, em favor da Contratada, em decorrência de aditamentos que modifiquem a planilha orçamentária (artigo 125, § 5º, I, da Lei nº 12.465, de 2011).



MUNICÍPIO DE GUAÍRA

Paço Municipal “Messias Cândido Faleiros”

CNPJ: 48.344.014.0001/59 Fone: (17) 3332-5100

Av. Gabriel Garcia Leal nº 676 - CEP - 14.790-000

Guairá - Estado de São Paulo

www.guaira.sp.gov.br

e-mail: compras@guaira.sp.gov.br



14. DA SUBCONTRATAÇÃO

14.1. É vedada a subcontratação do objeto do contrato.

15. DO REAJUSTE

15.1. As regras acerca do reajuste do valor contratual são as estabelecidas no Termo de Contrato, anexo a este Edital.

16. DA FISCALIZAÇÃO

16.1. A execução dos serviços ora contratados será objeto de acompanhamento, controle, fiscalização e avaliação por representante da Contratante, para este fim especialmente designado, com as atribuições específicas determinadas na Lei nº 8.666, de 1993.

16.1.1. O representante da Contratante deverá ser profissional habilitado e com a experiência técnica necessária para o acompanhamento e controle da execução do Projeto Básico de engenharia..

16.2. O acompanhamento, o controle, a fiscalização e avaliação de que trata este item não excluem a responsabilidade da Contratada e nem confere à Contratante responsabilidade solidária, inclusive perante terceiros, por quaisquer irregularidades ou danos na execução dos serviços contratados.

16.3. A Contratante se reserva o direito de rejeitar, no todo ou em parte, os serviços ora contratados, prestados em desacordo com o presente Edital e seus Anexos e com o contrato.

16.4. As determinações e as solicitações formuladas pelo representante da Contratante encarregado da fiscalização do contrato deverão ser prontamente atendidas pela Contratada, ou, nesta impossibilidade, justificadas por escrito.

17. DO RECEBIMENTO DO OBJETO

17.1. Quando as obras e/ou serviços contratados forem concluídos, caberá à Contratada apresentar comunicação escrita informando o fato à fiscalização da Contratante, a qual competirá, no prazo de até 15 (quinze) dias, a verificação dos serviços executados, para fins de recebimento provisório.

17.1.1. O recebimento provisório também ficará sujeito, quando cabível, à conclusão de todos os testes de campo e à entrega dos Manuais e Instruções exigíveis.



MUNICÍPIO DE GUAÍRA

Paço Municipal “Messias Cândido Faleiros”

CNPJ: 48.344.014.0001/59 Fone: (17) 3332-5100

Av. Gabriel Garcia Leal nº 676 - CEP - 14.790-000

Guairá - Estado de São Paulo

www.guaira.sp.gov.br

e-mail: compras@guaira.sp.gov.br



17.2. A Contratante realizará inspeção minuciosa de todos os serviços e obras executadas, por meio de profissionais técnicos competentes, acompanhados dos profissionais encarregados pela obra, com a finalidade de verificar a adequação dos serviços e constatar e relacionar os arremates, retoques e revisões finais que se fizerem necessários.

17.2.1. Após tal inspeção, será lavrado Termo de Recebimento Provisório, em 02 (duas) vias de igual teor e forma, ambas assinadas pela fiscalização, relatando as eventuais pendências verificadas.

17.2.2. A Contratada fica obrigada a reparar, corrigir, remover, reconstruir ou substituir, às suas expensas, no todo ou em parte, o objeto em que se verificarem vícios, defeitos ou incorreções resultantes da execução ou materiais empregados, cabendo à fiscalização não atestar a última e/ou única medição de serviços até que sejam sanadas todas as eventuais pendências que possam vir a ser apontadas no Termo de Recebimento Provisório.

17.3. O Termo de Recebimento Definitivo das obras e/ou serviços contratados será lavrado em até 90 (noventa) dias após a lavratura do Termo de Recebimento Provisório, por servidor ou comissão designada pela autoridade competente, desde que tenham sido devidamente atendidas todas as exigências da fiscalização quanto às pendências observadas, e somente após solucionadas todas as reclamações porventura feitas quanto à falta de pagamento a operários ou fornecedores de materiais e prestadores de serviços empregados na execução do contrato.

17.3.1. Na hipótese de a verificação a que se refere este subitem não ser procedida tempestivamente, reputar-se-á como realizada, consumando-se o recebimento definitivo no dia do esgotamento do prazo, desde que o fato seja comunicado à Contratante nos 15 (quinze) dias anteriores à exaustão do prazo.

17.3.2. O recebimento definitivo do objeto licitado não exige a Contratada, em qualquer época, das garantias concedidas e das responsabilidades assumidas em contrato e por força das disposições legais em vigor (Lei nº 10.406, de 2002).

18. DAS OBRIGAÇÕES DA CONTRATANTE E DA CONTRATADA

18.1. As obrigações da Contratante e da Contratada são as estabelecidas neste Edital e seus anexos, na proposta apresentada e no Projeto Básico – ANEXO I

19. DO PAGAMENTO



MUNICÍPIO DE GUAÍRA

Paço Municipal “Messias Cândido Faleiros”

CNPJ: 48.344.014.0001/59 Fone: (17) 3332-5100

Av. Gabriel Garcia Leal nº 676 - CEP - 14.790-000

Guairá - Estado de São Paulo

www.guaira.sp.gov.br

e-mail: compras@guaira.sp.gov.br



- 19.1. O pagamento será efetuado pela Contratante no prazo de até 15 (quinze) dias, contados da apresentação da Nota Fiscal/Fatura.
- 19.2. A emissão da Nota Fiscal/Fatura será precedida do atesto do gestor do contrato acerca da execução dos serviços previstos.
- 19.3. A Nota Fiscal/Fatura será emitida pela Contratada de acordo com os seguintes procedimentos:
 - 19.3.1. Ao final da execução contratual, conforme previsto no memorial descritivo, a Contratada apresentará à fiscalização contratual a medição prévia dos serviços executados no período, através de planilha e memória de cálculo detalhada.
 - 19.3.2. A Contratada também apresentará, a cada medição, os documentos comprobatórios da procedência legal dos produtos e subprodutos florestais utilizados naquela etapa da execução contratual, quando for o caso.
- 19.4. A fiscalização/gestor contratual elaborará, no prazo de até 03 (três) dias, contados da apresentação da medição pela Contratada, em consonância com as suas atribuições, relatório circunstanciado contendo o registro, a análise e a conclusão acerca das ocorrências na execução do contrato e demais documentos que julgarem necessários, manifestação conclusivamente sobre o atesto da execução da etapa.
- 19.5. Aprovados os serviços, o gestor do contrato emitirá termo circunstanciado para efeito de atesto da etapa do cronograma físico-financeiro, comunicando a contratada para que emita a Nota Fiscal/Fatura no valor da medição definitiva aprovada, acompanhada da planilha de medição de serviços e de memória de cálculo detalhada.
- 19.6. A aprovação da medição prévia apresentada pela Contratada não a exime de qualquer das responsabilidades contratuais, nem implica aceitação definitiva dos serviços executados.
- 19.7. A Contratada deverá manter durante toda a vigência contratual as condições de habilitação, razão pela qual, deverá apresentar todas as certidões atualizadas de regularidade, para com as fazendas nacional, estadual, municipal, FGTS, INSS, conforme constou na fase de habilitação, anexada ao Nota Fiscal.
- 19.8. Será considerada data do pagamento o dia em que constar como emitida a ordem bancária para pagamento.
 - 19.8.1. A Contratada regularmente optante pelo Simples Nacional não sofrerá a retenção tributária quanto aos impostos e contribuições abrangidos por aquele regime. No entanto, o pagamento ficará condicionado à apresentação de comprovação, por meio de documento oficial, de que



MUNICÍPIO DE GUAÍRA

Paço Municipal “Messias Cândido Faleiros”

CNPJ: 48.344.014.0001/59 Fone: (17) 3332-5100

Av. Gabriel Garcia Leal nº 676 - CEP - 14.790-000

Guaíra - Estado de São Paulo

www.guaira.sp.gov.br

e-mail: compras@guaira.sp.gov.br



faz jus ao tratamento tributário favorecido previsto na referida Lei Complementar.

19.8.2. Quanto ao Imposto sobre Serviços de Qualquer Natureza (ISSQN), será observado o disposto na Lei Complementar nº 116, de 2003, e legislação municipal aplicável.

19.9. Nos casos de eventuais atrasos de pagamento, desde que a Contratada não tenha concorrido, de alguma forma, para tanto, fica convencionado que a taxa de compensação financeira devida pela Contratante, entre a data do vencimento e o efetivo adimplimento da parcela, é calculada mediante a aplicação da seguinte fórmula:

$EM = I \times N \times VP$, sendo:

EM = Encargos moratórios;

N = Número de dias entre a data prevista para o pagamento e a do efetivo pagamento;

VP = Valor da parcela a ser paga.

I = Índice de compensação financeira = 0,00016438, assim apurado:

$$I = (TX)$$

$$I = \frac{(6/100)}{365}$$

$$I = 0,00016438$$

365

TX = Percentual da taxa anual = 6%.

20. DAS SANÇÕES ADMINISTRATIVAS.

20.1. Comete infração administrativa nos termos da Lei nº 8.666, de 1993 a Contratada que inexecutar total ou parcialmente qualquer das obrigações assumidas em decorrência da contratação; ensejar o retardamento da execução do objeto; fraudar na execução do contrato; comportar-se de modo inidôneo; cometer fraude fiscal; ou não mantiver a proposta;

20.2. A Contratada que cometer qualquer das infrações acima discriminadas ficará sujeita, sem prejuízo da responsabilidade civil e criminal, às seguintes sanções:

20.2.1. advertência por faltas leves, assim entendidas aquelas que não acarretem prejuízos significativos para a Contratante;

20.2.2. multa moratória de até 0,2% (dois décimos percentuais) por dia de atraso injustificado sobre o valor da parcela inadimplida, até o limite de 30 (trinta) dias;

20.2.2.1. em se tratando de inobservância do prazo fixado para apresentação da garantia (seja para reforço ou por ocasião de prorrogação), aplicar-se-á multa de 0,07% (sete centésimos por cento) do valor do



MUNICÍPIO DE GUAÍRA

Paço Municipal “Messias Cândido Faleiros”

CNPJ: 48.344.014.0001/59 Fone: (17) 3332-5100

Av. Gabriel Garcia Leal nº 676 - CEP - 14.790-000

Guaíra - Estado de São Paulo

www.guaira.sp.gov.br

e-mail: compras@guaira.sp.gov.br



contrato por dia de atraso, observado o máximo de 2% (dois por cento), de modo que o atraso superior a 25 (vinte e cinco) dias autorizará a Administração contratante a promover a rescisão do contrato;

20.2.2.2. as penalidades de multa decorrentes de fatos diversos serão consideradas independentes entre si.

20.2.3. multa compensatória de até 10% (dez por cento) sobre o valor total do contrato, no caso de inexecução total do objeto;

20.2.3.1. em caso de inexecução parcial, a multa compensatória, no mesmo percentual do subitem acima, será aplicada de forma proporcional à obrigação inadimplida;

20.2.4. suspensão de licitar e impedimento de contratar com o órgão, entidade ou unidade administrativa pela qual a Administração Pública opera e atua concretamente, pelo prazo de até dois anos;

20.2.5. declaração de inidoneidade para licitar ou contratar com a Administração Pública, enquanto perdurarem os motivos determinantes da punição ou até que seja promovida a reabilitação perante a própria autoridade que aplicou a penalidade, que será concedida sempre que a Contratada ressarcir a Contratante pelos prejuízos causados e após decorrido o prazo da penalidade de suspensão do subitem anterior;

20.3. A aplicação de multa não impede que a Administração rescinda unilateralmente o Contrato e aplique as outras sanções cabíveis.

20.4. A recusa injustificada da Adjudicatária em assinar o Contrato, após devidamente convocada, dentro do prazo estabelecido pela Administração, equivale à inexecução total do contrato, sujeitando-a às penalidades acima estabelecidas.

20.5. Também fica sujeita às penalidades do art. 87, III e IV da Lei nº 8.666, de 1993, a Contratada que:

20.5.1. tenha sofrido condenação definitiva por praticar, por meio doloso, fraude fiscal no recolhimento de quaisquer tributos;

20.5.2. tenha praticado atos ilícitos visando a frustrar os objetivos da licitação;

20.5.3. demonstre não possuir idoneidade para contratar com a Administração em virtude de atos ilícitos praticados.

20.6. A aplicação de qualquer das penalidades previstas realizar-se-á em processo administrativo que assegurará o contraditório e a ampla defesa observando-se o procedimento previsto na Lei nº 8.666, de 1993, e subsidiariamente na Lei nº 9.784, de 1999.



MUNICÍPIO DE GUAÍRA

Paço Municipal “Messias Cândido Faleiros”

CNPJ: 48.344.014.0001/59 Fone: (17) 3332-5100

Av. Gabriel Garcia Leal nº 676 - CEP - 14.790-000

Guaíra - Estado de São Paulo

www.guaira.sp.gov.br

e-mail: compras@guaira.sp.gov.br



20.7. A autoridade competente, na aplicação das sanções, levará em consideração a gravidade da conduta do infrator, o caráter educativo da pena, bem como o dano causado à Administração, observado o princípio da proporcionalidade.

20.8. As multas devidas e/ou prejuízos causados à Contratante serão deduzidos dos valores a serem pagos, ou recolhidos em favor do Município de Guaíra, ou deduzidos da garantia, ou ainda, quando for o caso, serão inscritos na Dívida Ativa do Município e cobrados judicialmente.

20.8.1. Caso a Contratante determine, a multa deverá ser recolhida no prazo máximo de 10 (dez) dias, a contar da data do recebimento da comunicação enviada pela autoridade competente.

20.9. As sanções aqui previstas são independentes entre si, podendo ser aplicadas isoladas ou, no caso das multas, cumulativamente, sem prejuízo de outras medidas cabíveis.

21. DA IMPUGNAÇÃO

21.1. Decairá do direito de impugnar os termos deste Edital perante esta Administração, o licitante que não o fizer até o segundo dia útil que anteceder a abertura dos envelopes de habilitação, pelas falhas ou irregularidades que viciariam este Edital, hipótese em que tal comunicação não terá efeito de recurso.

21.2. A impugnação feita tempestivamente pelo licitante não o impedirá de participar do processo licitatório até o trânsito em julgado da decisão a ela pertinente.

21.3. Qualquer cidadão é parte legítima para impugnar este Edital por irregularidade na aplicação da Lei nº 8.666, de 1993, devendo protocolar o pedido até 5 (cinco) dias úteis antes da data fixada para a abertura dos envelopes de habilitação, devendo a Administração julgar e responder à impugnação em até 3 (três) dias úteis, sem prejuízo da faculdade prevista no § 1º do art. 113 da referida Lei.

21.4. A impugnação poderá ser realizada por forma eletrônica, pelo e-mail compras@guaira.sp.gov ou por petição dirigida ou protocolada no endereço Av. Gabriel Garcia Leal nº 676, Bairro Maracá, nesta cidade, seção do protocolo.

22. DAS DISPOSIÇÕES GERAIS

22.1. A autoridade competente poderá revogar a licitação por razões de interesse público decorrente de fato superveniente devidamente comprovado, pertinente e suficiente para justificar tal conduta, devendo anulá-la por ilegalidade, de ofício ou por provocação de terceiros, mediante parecer escrito e devidamente fundamentado.

22.2. A homologação do resultado desta licitação não implicará direito à contratação.

22.3. Os licitantes assumem todos os custos de preparação e apresentação de suas



MUNICÍPIO DE GUAÍRA

Paço Municipal “Messias Cândido Faleiros”

CNPJ: 48.344.014.0001/59 Fone: (17) 3332-5100

Av. Gabriel Garcia Leal nº 676 - CEP - 14.790-000

Guaíra - Estado de São Paulo

www.guaira.sp.gov.br

e-mail: compras@guaira.sp.gov.br



propostas e a Administração não será, em nenhum caso, responsável por esses custos, independentemente da condução ou do resultado do processo licitatório.

22.4. A participação na licitação implica plena aceitação, por parte do licitante, das condições estabelecidas neste instrumento convocatório e seus Anexos, bem como da obrigatoriedade do cumprimento das disposições nele contidas.

22.5. Qualquer modificação no instrumento convocatório exige divulgação pelo mesmo instrumento de publicação em que se deu o texto original, reabrindo-se o prazo inicialmente estabelecido, exceto quando, inquestionavelmente, a alteração não afetar a formulação das propostas.

22.6. Não havendo expediente ou ocorrendo qualquer fato superveniente que impeça a realização do certame na data marcada, a sessão será automaticamente transferida para o primeiro dia útil subsequente, no mesmo horário e local anteriormente estabelecidos, desde que não haja comunicação da Comissão em sentido contrário.

22.7. No julgamento das propostas e da habilitação, a Comissão poderá sanar erros ou falhas que não alterem a substância das propostas, dos documentos e sua validade jurídica, mediante despacho fundamentado, registrado em ata e acessível a todos, atribuindo-lhes validade e eficácia para fins de habilitação e classificação.

22.8. É facultada à Comissão ou Autoridade Superior, em qualquer fase da licitação, a promoção de diligência destinada a esclarecer ou complementar a instrução do processo, vedada a inclusão posterior de documento ou informação que deveria constar no ato da sessão pública.

22.9. As normas que disciplinam este certame serão sempre interpretadas em favor da ampliação da disputa entre os interessados, desde que não comprometam o interesse da Administração, o princípio da isonomia, a finalidade e a segurança da contratação.

22.10. Em caso de cobrança pelo fornecimento de cópia da íntegra deste Edital e de seus anexos, o valor se limitará ao custo efetivo da reprodução gráfica de tais documentos, nos termos do artigo 32, § 5º, da Lei nº 8.666, de 1993.

22.11. Na contagem dos prazos estabelecidos neste Edital e seus Anexos, excluir-se-á o dia do início e incluir-se-á o do vencimento. Só se iniciam e vencem os prazos em dias de expediente na Administração.

22.12. O desatendimento de exigências formais não essenciais não importará o afastamento do licitante, desde que seja possível o aproveitamento do ato, observados os princípios da isonomia e do interesse público.

22.13. Em caso de divergência entre disposições deste Edital e de seus Anexos ou demais peças que compõem o processo, prevalecerão as deste Edital.



MUNICÍPIO DE GUAÍRA

Paço Municipal “Messias Cândido Faleiros”

CNPJ: 48.344.014.0001/59 Fone: (17) 3332-5100

Av. Gabriel Garcia Leal nº 676 - CEP - 14.790-000

Guairá - Estado de São Paulo

www.guaira.sp.gov.br

e-mail: compras@guaira.sp.gov.br



22.14. Os casos omissos serão dirimidos pela Comissão com base nas disposições da Lei n. 8.666, de 1993, e demais diplomas legais eventualmente aplicáveis.

22.15. O Edital está disponibilizado, na íntegra, no endereço Av. Gabriel Garcia Leal nº 676, Bairro Maracá, e também poderá ser lido e/ou obtido no endereço eletrônico <http://guaira.sp.gov.br/licitacoes/>, nos dias úteis, no horário das 10 horas às 16 horas, mesmo endereço e período no qual os autos do processo administrativo permanecerão com vista franqueada aos interessados e onde serão recebidos os documentos de habilitação dos licitantes para efeito de cadastramento por esta Administração (art. 22, § 2º, da Lei nº 8.666, de 1993).

22.16. O foro para dirimir questões relativas ao presente Edital será o da Comarca de Guairá/SP, com exclusão de qualquer outro.

22.17. Integram este Edital, para todos os fins e efeitos, os seguintes anexos:

- 22.17.1. ANEXO I – Projeto Básico;
- 22.17.2. ANEXO II – Minuta de Termo de Contrato;
- 22.17.3. ANEXO III – Modelo de Planilha de Custos e Formação de Preços;
- 22.17.4. ANEXO IV – Modelo de Composição do BDI;
- 22.17.5. ANEXO V – Projeto Executivo;
- 22.17.6. ANEXO VI – Modelo de Declaração de cumprimento ao disposto no inciso XXXIII do art. 7º, da Constituição Federal;
- 22.17.7. ANEXO VII – Modelo de Atestado de Vistoria;
- 22.17.8. ANEXO VIII – Modelo de Proposta;
- 22.17.9. ANEXO IX – Modelos de declaração de elaboração independente de proposta;
- 22.17.10. ANEXO X - Modelo de declaração de inexistência de fato superveniente impeditivo da habilitação;
- 22.17.11. ANEXO XI - Modelo de declaração de microempresa, de empresa de pequeno porte, ou de cooperativa enquadrada no artigo 34 da Lei nº 11.488, de 2007;
- 22.17.12. ANEXO XII - Cronograma
- 22.17.13. ANEXO XIII - Informações complementares para AUDESP/TRIBUNAL DE CONTAS

Guairá/SP , 14 de Junho de 2019

José Eduardo Coscrato Lelis
Prefeito



MUNICÍPIO DE GUAÍRA

Paço Municipal “Messias Cândido Faleiros”

CNPJ: 48.344.014.0001/59 Fone: (17) 3332-5100

Av. Gabriel Garcia Leal nº 676 - CEP - 14.790-000

Guairá - Estado de São Paulo

www.guaira.sp.gov.br

e-mail: compras@guaira.sp.gov.br



TOMADA DE PREÇOS Nº 09/2019 EDITAL Nº 77/2019 PROCESSO Nº 77/2019

ANEXO I - PROJETO BÁSICO

03
an



PROJETO BÁSICO MEMORIAL DESCRITIVO

EMPREENDIMENTO:

EXECUÇÃO DE REFORMA E SERVIÇOS GERAIS DE MANUTENÇÃO PREVENTIVA E CORRETIVA, CONSERVAÇÃO, REPARAÇÕES E ADAPTAÇÕES DA UNIDADE DE SAÚDE DA FAMÍLIA “TARCISIO BARINI”, SITUADA NA RUA 4, Nº 150 – BAIRRO VIVENDAS DO BOM JARDIM – GUAÍRA/SP.

PROPONENTE:

PREFEITURA DO MUNICÍPIO DE GUAÍRA-SP
CNPJ: 48.344.014/0001-59
PREFEITO: JOSÉ EDUARDO COSCRATO LELIS
CPF: 100.705.228/71

RESP.TÉCNICO:

GASPAR JUNQUEIRA DIAS LELIS
ENG. CIVIL – CREA: 506.894.627-1
ART: 28027230190409423



MUNICÍPIO DE GUAÍRA

Paço Municipal “Messias Cândido Faleiros”

CNPJ: 48.344.014.0001/59 Fone: (17) 3332-5100

Av. Gabriel Garcia Leal nº 676 - CEP - 14.790-000

Guaiára - Estado de São Paulo

www.guaira.sp.gov.br

e-mail: compras@guaira.sp.gov.br



MUNICÍPIO DE GUAÍRA

CNPJ nº. 48.344.014/0001-59

Av. Gabriel Garcia Leal, nº. 676 -- Maracá -- Guaiára/SP

Fone: (17) 3332-5100

Sítio: www.guaira.sp.gov.br – Correio: prefeitura@guaira.sp.gov.br

708

1. OBJETO

CONTRATAÇÃO DE EMPRESA ESPECIALIZADA EM OBRAS E SERVIÇOS DE ENGENHARIA PARA EXECUÇÃO DE REFORMA E SERVIÇOS GERAIS DE MANUTENÇÃO PREVENTIVA E CORRETIVA, CONSERVAÇÃO, REPARAÇÕES E ADAPTAÇÕES DA UNIDADE DE SAÚDE DA FAMÍLIA “TARCISIO BARINI”, SITUADA NA RUA 4, Nº 150 – BAIRRO VIVENDAS DO BOM JARDIM – GUAÍRA/SP.

2. JUSTIFICATIVA

A referida contratação de serviços gerais de manutenção justifica-se pela necessidade em manter os próprios públicos em perfeito estado de funcionamento, com a realização de manutenções preventiva e corretiva dos serviços integrados às instalações prediais, sistema elétrico (instalações elétricas de baixa tensão/iluminação em geral), serviços de alvenaria, serralheria e vidraçaria e demais instalações físicas como pisos, forros, esquadrias, pintura, cobertura/telhado, vidros e pavimentações.

3. TERMINOLOGIAS

Para os estritos efeitos deste Memorial Descritivo, são adotadas as seguintes terminologias:

3.1. CONTRATANTE

Entidade que recorre ao Contratado o atendimento de necessidades específicas segundo as determinações estabelecidas no Contrato.

3.2. CONTRATADA

Entidade que atende as necessidades do Contratante segundo as determinações estabelecidas no Contrato visando retorno de ordem financeira.

3.3. FISCALIZAÇÃO

Atividade exercida de modo sistemático pelo Contratante e seus prepostos, objetivando a verificação do cumprimento das disposições contratuais, técnicas e administrativas, em todos os seus aspectos.

3.4. PROJETO BÁSICO

Conjunto de informações técnicas necessárias e suficientes para caracterizar a obra, elaborado com base no Estudo Preliminar, e que apresente o detalhamento necessário para a perfeita definição e quantificação dos materiais, equipamentos e serviços relativos ao empreendimento.

3.5. OBRA

Empreendimento de construção, demolição, ampliação e reforma realizado com base nas instruções especificadas no projeto que visa atender à necessidade presente ou futura do empreendedor a fim de que se obtenha o retorno esperado. A documentação que a compõe são: contrato, notificação, ordem, termo, atestado e medição.



MUNICÍPIO DE GUAÍRA

Paço Municipal “Messias Cândido Faleiros”

CNPJ: 48.344.014.0001/59 Fone: (17) 3332-5100

Av. Gabriel Garcia Leal nº 676 - CEP - 14.790-000

Guaíra - Estado de São Paulo

www.guaira.sp.gov.br

e-mail: compras@guaira.sp.gov.br



MUNICÍPIO DE GUAÍRA

CNPJ nº. 48.344.014/0001-59

Av. Gabriel Garcia Leal, nº. 676 – Maracá – Guaíra/SP

Fone: (17) 3332-5100

Sítio: www.guaira.sp.gov.br – Correio: prefeitura@guaira.sp.gov.br

OS
am

4. DESCRIÇÃO DOS SERVIÇOS

4.1. SERVIÇOS PRELIMINARES E DEMOLIÇÕES

4.1.1. PLACA DE IDENTIFICAÇÃO PARA OBRA

1) Será medido por área de placa executada (m²).

2) O item remunera o fornecimento de materiais, acessórios para fixação e a mão de obra necessária para instalação de placa para identificação da obra, englobando os módulos referentes às placas do Governo do Estado de São Paulo, da empresa Gerenciadora, e do cronograma da obra, constituída por: chapa em aço galvanizado nº16 ou nº18, com tratamento anticorrosivo resistente às intempéries; Fundo em compensado de madeira, espessura de 12 mm; requadro e estrutura em madeira; Marcas, logomarcas, assinaturas e título da obra, conforme especificações do Manual de Padronização de Assinaturas do Governo do Estado de São Paulo e da empresa Gerenciadora; Pontalotes de “*Erisma uncinatum*” (conhecido como Quarubarana ou Cedrinho), ou “*Qualea spp*” (conhecida como Cambará), de 3" x 3". Não remunera as placas dos fornecedores.

4.1.2. DEMOLIÇÃO MANUAL DE ALVENARIA DE ELEVAÇÃO OU ELEMENTO VAZADO, INCLUINDO REVESTIMENTO

1) Será medido pelo volume real demolido, medido no projeto, ou conforme levantamento cadastral, ou aferido antes da demolição (m³).

2) O item remunera o fornecimento da mão de obra necessária e ferramentas adequadas para a execução dos serviços de: desmonte, demolição, fragmentação de elementos em alvenaria de elevação ou elemento vazado, manualmente; a seleção e a acomodação manual do entulho em lotes. Normas técnicas: NBR 15112, NBR 15113 e NBR 15114.

4.1.3. ESCAVAÇÃO MANUAL EM SOLO DE 1ª E 2ª CATEGORIA EM CAMPO ABERTO

1) Será medido pelo volume real escavado (m³).

2) O item remunera o fornecimento da mão de obra necessária para a escavação manual em solo, de primeira ou segunda categoria, em campo aberto.

4.1.4. ESCAVAÇÃO MANUAL EM SOLO DE 1ª E 2ª CATEGORIA EM VALA OU CAVA ATÉ 1,50 M

1) Será medido pelo volume escavado, considerando-se um acréscimo para cada lado, no plano horizontal, em relação às dimensões de cada peça, de 20 cm (m³).

2) O item remunera o fornecimento da mão de obra necessária para a escavação manual em solo de 1ª e 2ª categorias em valas ou cavas até 1,50 m de profundidade.

4.1.5. DEMOLIÇÃO MECANIZADA DE PAVIMENTO OU PISO EM CONCRETO, INCLUSIVE FRAGMENTAÇÃO E ACOMODAÇÃO DO MATERIAL

1) Será medido por área real de pavimento ou piso demolido, medida no projeto, ou conforme levantamento cadastral, ou aferida antes da demolição (m²).



MUNICÍPIO DE GUAÍRA

Paço Municipal “Messias Cândido Faleiros”

CNPJ: 48.344.014.0001/59 Fone: (17) 3332-5100

Av. Gabriel Garcia Leal nº 676 - CEP - 14.790-000

Guairá - Estado de São Paulo

www.guaira.sp.gov.br

e-mail: compras@guaira.sp.gov.br



MUNICÍPIO DE GUAÍRA

CNPJ nº 48.344.014/0001-59

Av. Gabriel Garcia Leal, nº. 676 – Maracá – Guairá/SP

Fone: (17) 3332-5100

Sítio: www.guaira.sp.gov.br – Correio: prefeitura@guaira.sp.gov.br

06
am

2) O item remunera o fornecimento da mão de obra necessária e dos equipamentos adequados para a execução dos serviços de: desmonte, demolição e fragmentação de pavimento ou piso em concreto, inclusive sub-bases, ou lastros, com rompedor pneumático (martetele); a seleção e acomodação manual do entulho em lotes. Normas técnicas: NBR 15112, NBR 15113 e NBR 15114.

4.1.6. DEMOLIÇÃO MANUAL DE REVESTIMENTO CERÂMICO, INCLUINDO A BASE

1) Será medido por área real de revestimento cerâmico, inclusive a base, demolido, medida no projeto, ou conforme levantamento cadastral, ou aferida antes da demolição (m²).

2) O item remunera o fornecimento da mão de obra necessária e ferramentas adequadas para a execução dos serviços de: demolição, fragmentação de revestimentos cerâmicos, inclusive a base de assentamento, manualmente; a seleção e a acomodação manual do entulho em lotes. Normas técnicas: NBR 15112, NBR 15113 e NBR 15114.

4.1.7. REATERRO MANUAL PARA SIMPLES REGULARIZAÇÃO SEM COMPACTAÇÃO

1) Será medido pelo volume de reaterro executado (m³).

2) O item remunera o fornecimento de equipamentos e mão de obra necessários para execução dos serviços de reaterro manual, com material existente ou importado, para simples regularização sem compactação.

4.1.8. REGULARIZAÇÃO E COMPACTAÇÃO MECANIZADA DE SUPERFÍCIE, SEM CONTROLE DO PROCTOR NORMAL

1) Será medido por área de plataforma, aferida na projeção horizontal, com regularização e compactação executada (m²).

2) O item remunera o fornecimento de equipamentos, materiais e mão de obra necessários para a execução de regularização e compactação mecanizada, englobando os serviços: regularização e compactação em solo, para a implantação de plataforma destinada à pavimentação; acabamento da superfície, para o acerto das cotas; locação por meio de piquetes, do eixo e cotas do greide. Remunera também os serviços de mobilização e desmobilização.

4.2. ESTRUTURAS E ALVENARIA

4.2.1. ALVENARIA DE BLOCO CERÂMICO DE VEDAÇÃO, USO REVESTIDO, DE 9 CM

1) Será medido por área de superfície executada, descontando-se todos os vãos (m²).

2) O item remunera o fornecimento de materiais e mão de obra necessária para a execução de alvenaria de vedação, para uso revestido, confeccionada em bloco cerâmico vazado para vedação de 9 x 19 x 39 cm; assentada com argamassa mista de cimento, cal hidratada e areia. Normas técnicas: NBR 15270-1.

4.2.2. LASTRO DE PEDRA BRITADA

1) Será medido pelo volume acabado, na espessura aproximada de 5 cm (m³):

a) Para escavação manual, será medido pela área do fundo de vala;



MUNICÍPIO DE GUAÍRA

Paço Municipal “Messias Cândido Faleiros”

CNPJ: 48.344.014.0001/59 Fone: (17) 3332-5100

Av. Gabriel Garcia Leal nº 676 - CEP - 14.790-000

Guairá - Estado de São Paulo

www.guaira.sp.gov.br

e-mail: compras@guaira.sp.gov.br



MUNICÍPIO DE GUAÍRA

CNPJ nº. 48.344.014/0001-59

Av. Gabriel Garcia Leal, nº. 676 – Maracá – Guairá/SP

Fone: (17) 3332-5100

Sítio: www.guaira.sp.gov.br – Correio: prefeitura@guaira.sp.gov.br

07
10/20

b) Para escavação mecanizada, será medido pelo limite.

2) O item remunera o fornecimento de pedra britada em números médios e a mão de obra necessária para o apiloamento do terreno e execução do lastro.

4.2.3. FORMA EM MADEIRA COMUM PARA FUNDAÇÃO

1) Será medido pelo desenvolvimento das áreas em contato com o concreto, não se descontando áreas de interseção até 0,20 m² (m²).

2) O item remunera o fornecimento dos materiais e a mão de obra para execução e instalação da forma, incluindo escoras, gravatas, desmoldante e desforma.

4.2.4. CONCRETO USINADO, FCK = 25,0 MPA

1) Será medido pelo volume calculado no projeto de formas, sendo que o volume da interseção dos diversos elementos estruturais deve ser computado uma só vez (m³).

2) O item remunera o fornecimento, posto obra, de concreto usinado, resistência mínima à compressão de 25,0 MPa, plasticidade ("slump") de 5 + 1 cm, preparado com britas 1 e 2.

4.2.5. LANÇAMENTO E ADENSAMENTO DE CONCRETO OU MASSA EM FUNDAÇÃO

1) Será medido pelo volume calculado no projeto de formas; sendo que o volume da interseção dos diversos elementos estruturais deve ser computado uma só vez (m³).

2) O item remunera o fornecimento de equipamentos e mão de obra necessários para o transporte interno à obra, lançamento e adensamento de concreto ou massa em fundação.

4.2.6. ARMADURA EM BARRA DE AÇO CA-50 (A OU B) FYK = 500 MPA

1) Será medido pelo peso nominal das bitolas constantes no projeto de armadura (kg).

2) O item remunera o fornecimento de aço CA-50 (A ou B) com fyk igual 500 MPa, dobramento, transporte e colocação de armaduras de qualquer bitola e qualquer comprimento; estão incluídos no item os serviços e materiais secundários como arame, espaçadores, perdas decorrentes de desbitolamento, cortes e pontas de traspasse para emendas.

4.2.7. FORNECIMENTO E MONTAGEM DE ESTRUTURA EM AÇO ASTM-A 36, SEM PINTURA

1) Será medido por peso de aço, nas bitolas e dimensões especificadas no projeto de estrutura metálica, em porcentagens, conforme tabela de pagamento do item 3 (kg). Salienta-se que tal item será usado para estrutura metálica da cobertura da garagem e corrimão na entrada da edificação.

2) O item remunera o fornecimento do projeto de fabricação, da estrutura metálica em aço ASTM A 36, incluindo chapas de ligação, soldas, parafusos galvanizados, chumbadores, perdas e acessórios não constantes no peso nominal de projeto; beneficiamento e pré-montagem de partes da estrutura em fábrica; transporte e descarregamento; traslado interno à obra; montagem e instalação completa; preparo da superfície das peças por meio de jato de abrasivo da Norma SSPC-SP 10, padrão visual Sa 2 1/2, da Norma SIS 05 59 00-67.



MUNICÍPIO DE GUAIRÁ

Paço Municipal “Messias Cândido Faleiros”

CNPJ: 48.344.014.0001/59 Fone: (17) 3332-5100

Av. Gabriel Garcia Leal nº 676 - CEP - 14.790-000

Guairá - Estado de São Paulo

www.guaira.sp.gov.br

e-mail: compras@guaira.sp.gov.br



MUNICÍPIO DE GUAIRÁ

CNPJ nº. 48.344.014/0001-59

Av. Gabriel Garcia Leal, nº. 676 – Maracá – Guairá/SP

Fone: (17) 3332-5100

Sítio: www.guaira.sp.gov.br – Correio: prefeitura@guaira.sp.gov.br

OS
m

3) Tabela de pagamento:

- a) 5% do peso total da estrutura, na entrega do projeto de fabricação;
- b) 55% do peso total da estrutura, no beneficiamento das peças para montagem e instalação completa da estrutura;
- c) 40% do peso total da estrutura, na conclusão da montagem e instalação completa da estrutura, inclusive o preparo das peças por meio de jato abrasivo.

4.3. IMPERMEABILIZAÇÕES

4.3.1. IMPERMEABILIZAÇÃO EM MANTA ASFÁLTICA TIPO III-B, ESPESSURA DE 3 MM, FACE EXPOSTA EM GEOTÊXTIL COM MEMBRANA ACRÍLICA

- 1) Será medido por área de superfície impermeabilizada (m²).
- 2) O item remunera o fornecimento de impermeabilização flexível com manta asfáltica pré-fabricada e aplicação de membrana acrílica na cor branca, compreendendo:
 - a) Manta asfáltica pré-fabricada, modificada com polímeros, face exposta em geotêxtil, com as características técnicas impressas na manta: Classificação, conforme NBR 9952, tipo III-B, espessura mínima da manta de 3 mm, armadura interna com filme de poliéster (não tecido de poliéster), destinada a absorver esforços conferindo resistência mecânica à manta, resistência à tração, carga máxima nos sentidos longitudinal e transversal > 400 N, alongamento mínimo, carga máxima nos sentidos longitudinal e transversal > 30%, absorção de água < 1,5% (variação em massa), flexibilidade a baixa temperatura de (-)5°C, classificação tipo B, resistência ao impacto > 4,9 J, na temperatura de 0°C, escoamento mínimo para temperaturas > 95°C, estabilidade dimensional < 1%, flexibilidade após envelhecimento acelerado na temperatura de 5°C, classificação tipo B, estanqueidade > 15 m.c.a; Resistência ao rasgo > 120 N.
 - Acabamento em polietileno na face em contato com a imprimação e a face exposta em geotêxtil. Protótipos comerciais: Denvermanta Geotêxtil Tipo III-B, fabricação Denver Global, Classic Geotêxtil ou Torodin Geotêxtil, fabricação Viapol, Citimanta Geotêxtil, fabricação Citimat ou equivalente, desde que atenda às exigências mínimas da NBR 9952 e às características técnicas acima descritas.
 - b) Solução asfáltica composta por asfalto modificado e solventes orgânicos, para a imprimação da superfície onde será aplicada a manta, com as características técnicas: Densidade > 0,90 g/cm³, conforme NBR 5829, secagem ao toque < 2h40min. Protótipos comerciais: Denvermanta Primer ou Impermanta Primer, fabricação Dever Global, Viabit, fabricação Viapol, LW 55, fabricação Lwart, Neutrol, fabricação Otto Baumgart, Protex, fabricação Wolf. Hacker, ou equivalente, desde que atenda às exigências mínimas da NBR 9686 e às características técnicas acima descritas.
 - c) Membrana à base de polímeros acrílicos, com as características técnicas: Coloração branca, resistente às intempéries, a ozônio, aos raios ultravioletas e a névoa salina; não necessita proteção mecânica. Protótipos comerciais: Denvercrl, fabricação Dever Global; Hey'dicryl, fabricação Viapol; Vedapren Branco, fabricação Otto Baumgart, Igoflex Branco, fabricação Sika, ou equivalente, desde que atenda às exigências mínimas da norma NBR 13321 e às características técnicas acima descritas.



MUNICÍPIO DE GUAÍRA

Paço Municipal “Messias Cândido Faleiros”

CNPJ: 48.344.014.0001/59 Fone: (17) 3332-5100

Av. Gabriel Garcia Leal nº 676 - CEP - 14.790-000

Guairá - Estado de São Paulo

www.guaira.sp.gov.br

e-mail: compras@guaira.sp.gov.br



MUNICÍPIO DE GUAÍRA

CNPJ nº. 48.344.014/0001-59

Av. Gabriel Garcia Leal, nº 676 – Maracá – Guairá/SP

Fone: (17) 3332-5100

Sítio: www.guaira.sp.gov.br – Correio: prefeitura@guaira.sp.gov.br



- Materiais acessórios e a mão de obra necessária para a execução dos serviços, limpeza da superfície e o preparo e aplicação do impermeabilizante à base de resinas acrílicas sobre a face da manta em geotêxtil, em várias mãos cruzadas, conforme recomendações dos fabricantes.

4.3.2. IMPERMEABILIZAÇÃO EM MEMBRANA À BASE DE POLÍMEROS ACRÍLICOS, NA COR BRANCA

- 1) Será medido por área de superfície com impermeabilização executada (m²).
- 2) O item remunera o fornecimento de impermeabilização flexível para moldagem no local, à base de polímeros acrílicos, compreendendo:

a) Membrana à base de polímeros acrílicos dispersos em meio aquoso, com as características técnicas:

- Coloração branca, resistente às intempéries, a ozona, aos raios ultravioletas e a névoa salina; não necessita proteção mecânica. Protótipos comerciais: Denvercrl, fabricação Dever Global ou Hey'dicryl, fabricação Viapol, Vedapren Branco, fabricação Otto Baumgart, Igoflex Branco, fabricação Sika ou equivalente desde que atenda às exigências mínimas da norma NBR 13321 e às características técnicas acima descritas;

b) Materiais acessórios e a mão de obra necessária para a execução dos serviços, inclusive limpeza da superfície. Não remunera o fornecimento e instalação de reforço têxtil sintético, quando necessário.

4.4. REVESTIMENTO

4.4.1. CHAPISCO

1) Será medido pela área revestida com chapisco, não se descontando vãos de até 2,00 m² e não se considerando espaletas. Os vãos acima de 2,00 m² deverão ser deduzidos na totalidade e as espaletas desenvolvidas (m²).

2) O item remunera o fornecimento de cimento, areia e a mão de obra necessária para a execução do chapisco.

4.4.2. EMBOÇO DESEMPENADO COM ESPUMA DE POLIÉSTER

1) Será medido pela área revestida com emboço, não se descontando vãos de até 2,00 m² e não se considerando espaletas. Os vãos acima de 2,00 m² deverão ser deduzidos na totalidade e as espaletas desenvolvidas (m²).

2) O item remunera o fornecimento de cal hidratada, areia, cimento e a mão de obra necessária para a execução do emboço desempenado com espuma de poliéster.

4.4.3. REVESTIMENTO EM PLACA CERÂMICA ESMALTADA DE 20 X 20 CM, TIPO MONOCOLOR, ASSENTADO E REJUNTADO COM ARGAMASSA INDUSTRIALIZADA

1) Será medido pela área de revestimento com placa cerâmica esmaltada, descontando-se toda e qualquer interferência, acrescentando-se as áreas desenvolvidas por espaletas ou dobras (m²).



MUNICÍPIO DE GUAÍRA

Paço Municipal “Messias Cândido Faleiros”

CNPJ: 48.344.014.0001/59 Fone: (17) 3332-5100

Av. Gabriel Garcia Leal nº 676 - CEP - 14.790-000

Guaiara - Estado de São Paulo

www.guaira.sp.gov.br

e-mail: compras@guaira.sp.gov.br



MUNICÍPIO DE GUAÍRA

CNPJ nº. 48.344.014/0001-59

Av. Gabriel Garcia Leal, nº 676 – Maracá – Guaiara/SP

Fone: (17) 3332-5100

Sítio: www.guaira.sp.gov.br – Correio: prefeitura@guaira.sp.gov.br

2) O item remunera o fornecimento, assentamento e rejuntamento de placa cerâmica esmaltada, de primeira qualidade (classe A ou classe extra), indicada para revestimentos internos/externos de paredes, formato 20x20 cm, estilo monocolor, com as seguintes características:

a) Referência comercial: Eliane ou equivalente;

b) Absorção de água: Abs > 10%, grupo BIII classificação Porosos (alta absorção, resistência mecânica baixa);

c) Resistência química: mínima classe B (média resistência química a produtos domésticos e de piscinas);

d) Resistência ao manchamento: mínima classe de limpabilidade 3 (mancha removível com produto de limpeza forte);

e) Resistente ao choque térmico;

f) Antiderrapante: não

Remunera também o fornecimento de argamassa colante industrializada tipo AC-I, rejunte flexível em diversas cores e a mão de obra necessária para a execução dos serviços de limpeza e preparo da superfície de assentamento, preparo e aplicação da argamassa colante industrializada, assentamento das peças conforme exigências das normas e recomendações dos fabricantes, e rejuntamento das placas com junta média de 3 mm. Não remunera os serviços de regularização da superfície. Normas técnicas: NBR 13816, NBR 13817, NBR 13818 e NBR 14081-1.

4.5. COBERTURA E PROTEÇÕES

4.5.1. RETIRADA DE TELHAMENTO PERFIL E MATERIAL QUALQUER, EXCETO BARRO

1) Será medido pela área de cobertura em projeção horizontal (m²), com os acréscimos:

a) 5% para cobertura de 18% a 27% de inclinação;

b) 8% para cobertura de 28% a 38% de inclinação;

c) 12% para cobertura de 39% a 50% de inclinação.

2) O item remunera o fornecimento da mão de obra necessária para a retirada completa das telhas em qualquer material, ou perfil, exceto barro, inclusive elementos de fixação, a seleção e a guarda das peças reaproveitáveis.

4.5.2. TELHAMENTO EM CIMENTO REFORÇADO COM FIO SINTÉTICO (CRFS), PERFIL ONDULADO DE 8 MM

1) Será medido pela área de telhamento (m²), sendo:

a) Quando plano, ou inclinado abaixo de 18%, pela área de cobertura em projeção horizontal, ou pela área de vedação lateral em projeção vertical;

10
15



MUNICÍPIO DE GUAÍRA

Paço Municipal “Messias Cândido Faleiros”

CNPJ: 48.344.014.0001/59 Fone: (17) 3332-5100

Av. Gabriel Garcia Leal nº 676 - CEP - 14.790-000

Guairá - Estado de São Paulo

www.guaira.sp.gov.br

e-mail: compras@guaira.sp.gov.br



MUNICÍPIO DE GUAÍRA

CNPJ nº. 48.344.014/0001-59

Av. Gabriel Garcia Leal, nº. 676 – Maracá – Guairá/SP

Fone: (17) 3332-5100

Sítio: www.guaira.sp.gov.br – Correio: prefeitura@guaira.sp.gov.br

b) Quando inclinado a partir de 18%, pela área de cobertura em projeção horizontal, ou pela área de vedação lateral em projeção vertical, com os acréscimos:

- 5% para coberturas de 18% a 27% de inclinação;
- 8% para coberturas de 28% a 38% de inclinação;
- 12% para coberturas de 39% a 50% de inclinação.

c) Quando curvo, pelo desenvolvimento da curvatura da cobertura.

2) O item remunera o fornecimento das telhas em chapa de cimento reforçado com fio sintético (CRFS), em perfil ondulado com 8 mm de espessura, em qualquer comprimento; referência comercial fabricação Brasilit ou equivalente; materiais acessórios para a fixação das telhas em estrutura de apoio, metálica, ou de madeira e a mão de obra necessária para o transporte interno à obra, içamento e a montagem completa das telhas.

4.5.3. CALHA, RUFO, AFINS EM CHAPA GALVANIZADA Nº 24 - CORTE 0,33 M

1) Será medido por comprimento instalado (m).

2) O item remunera o fornecimento e instalação de calhas ou rufos em chapa galvanizada nº 24, com largura de 33 cm; inclusive materiais acessórios para emendas, junção em outras peças, vedação e fixação.

4.5.4. CALHA, RUFO, AFINS EM CHAPA GALVANIZADA Nº 24 - CORTE 0,50 M

1) Será medido por comprimento instalado (m).

2) O item remunera o fornecimento e instalação de calhas ou rufos em chapa galvanizada nº 24, com largura de 50 cm; inclusive materiais acessórios para emendas, junção em outras peças, vedação e fixação.

4.5.5. TELHAMENTO EM CHAPA DE AÇO PRÉ-PINTADA COM EPÓXI E POLIÉSTER, PERFIL TRAPEZOIDAL, COM ESPESSURA DE 0,50 MM E ALTURA DE 40 MM

1) Será medido pela área de telhamento (m²), sendo:

a) Quando plano, ou inclinado abaixo de 18%, pela área de cobertura em projeção horizontal, ou pela área de vedação lateral em projeção vertical;

b) Quando inclinado a partir de 18%, pela área de cobertura em projeção horizontal, ou pela área de vedação lateral em projeção vertical, com os acréscimos:

- 5% para coberturas de 18% a 27% de inclinação;
- 8% para coberturas de 28% a 38% de inclinação;
- 12% para coberturas de 39% a 50% de inclinação.

2) O item remunera o fornecimento das telhas em chapa de aço zincado, acabamento com primer epóxi e tinta poliéster em ambas as faces, em várias cores, perfil trapezoidal com 0,50 mm de espessura, altura de 40 mm, em qualquer comprimento; referência comercial LR 40, fabricação Perfilor (Perkrom), ou MBP 40 Super, fabricação Metalúrgica Barra do Pirai (MBP) ou equivalente; materiais acessórios para a fixação das telhas, em estrutura, de apoio, metálica, ou de madeira, costura, fechamento e vedação entre as telhas e a mão de obra necessária para o transporte interno à obra, içamento e a montagem completa das telhas.



MUNICÍPIO DE GUAÍRA

Paço Municipal “Messias Cândido Faleiros”

CNPJ: 48.344.014.0001/59 Fone: (17) 3332-5100

Av. Gabriel Garcia Leal nº 676 - CEP - 14.790-000

Guaíra - Estado de São Paulo

www.guaira.sp.gov.br

e-mail: compras@guaira.sp.gov.br



MUNICÍPIO DE GUAÍRA

CNPJ nº. 48.344.014/0001-59

Av. Gabriel Garcia Leal, nº. 676 – Maracá – Guaíra/SP

Fone: (17) 3332-5100

Sítio: www.guaira.sp.gov.br – Correio: prefeitura@guaira.sp.gov.br

12
am

4.6. ESQUADRIAS

4.6.1. RETIRADA DE FOLHA DE ESQUADRIA EM MADEIRA

- 1) Será medido por unidade retirada (un).
- 2) O item remunera o fornecimento de mão de obra necessária para a retirada de folha de esquadria em madeira, a seleção e a guarda das peças reaproveitáveis.

4.6.2. RETIRADA DE GUARNIÇÃO, MOLDURA E PEÇAS LINEARES EM MADEIRA, FIXADAS

- 1) Será medido pelo comprimento total de peças retiradas (m).
- 2) O item remunera o fornecimento de mão de obra necessária para a retirada de guarnições, molduras e peças lineares em madeira, fixadas; remunera também a seleção e a guarda das peças reaproveitáveis.

4.6.3. PORTA LISA COM BATENTE MADEIRA -- 70 X 210 CM

- 1) Será medido por unidade de porta instalada (un).
- 2) O item remunera o fornecimento da folha de porta lisa em madeira sarrafeada, batente e guarnições em madeira para acabamento em pintura ou cera; cimento, areia, acessórios e a mão de obra necessária para a montagem e fixação do batente, da folha e das guarnições nas duas faces.

4.6.4. FERRAGEM COMPLETA COM MAÇANETA TIPO ALAVANCA PARA PORTA INTERNA COM 1 FOLHA

- 1) Será medido por conjunto de ferragem utilizado por porta instalada (cj).
- 2) O item remunera o fornecimento de conjunto completo de ferragem para porta interna de 1 folha composto por: 3 (três) dobradiças de 3 1/2" x 3", em latão cromado; referência La Fonte Dob 90 3 1/2" x 3", 3500 fabricação União Mundial, 346 fabricação Arouca; conjunto de fechadura de embutir cromada com miolo tipo gorges, um par de maçanetas retangulares tipo alavanca e um par de espelhos retangulares, referência 721/01 CR fabricação Pado, 402526/40 fabricação Arouca ou equivalente; remunera também o fornecimento de materiais acessórios e a mão de obra necessária para a montagem e instalação completa da ferragem.

4.6.5. PORTA/PORTÃO TIPO GRADIL, SOB MEDIDA

- 1) Será medido pela área da porta instalada (m²).
- 2) O item remunera o fornecimento de porta ou portão, sob medida, constituído por uma ou duas folhas, tipo gradil, confeccionadas em aço, com ou sem bandeira; batentes em perfil de chapa dobrada em ferro; cadeados em latão, com haste em aço temperado; fecho reforçado de sobrepôr, de fio chato, tipo ferrolho, com porta-cadeado em ferro galvanizado, compatíveis com as dimensões da porta e / ou portão; inclusive cimento, areia, materiais acessórios e a mão de obra necessária para a instalação e fixação da porta; não remunera arremates de acabamento.



MUNICÍPIO DE GUAÍRA

Paço Municipal “Messias Cândido Faleiros”

CNPJ: 48.344.014.0001/59 Fone: (17) 3332-5100

Av. Gabriel Garcia Leal nº 676 - CEP - 14.790-000

Guairá - Estado de São Paulo

www.guaira.sp.gov.br

e-mail: compras@guaira.sp.gov.br



MUNICÍPIO DE GUAÍRA

CNPJ nº. 48.344.014/0001-59

Av. Gabriel Garcia Leal, nº. 676 – Maracá – Guairá/SP

Fone: (17) 3332-5100

Sítio: www.guaira.sp.gov.br – Correio: prefeitura@guaira.sp.gov.br

13
am

4.6.6. PORTA/PORTÃO DE CORRER EM TELA ONDULADA DE AÇO GALVANIZADO, SOB MEDIDA

1) Será medido por área de porta e / ou portão instalado. Desconsiderando-se o acréscimo adicional, quando houver, dos trilhos para a posição aberta (m²).

2) O item remunera o fornecimento e instalação de porta e / ou portão deslizante, com uma ou duas folhas, constituído por: estrutura tubular em aço carbono SAE 1008 / 1010, com dimensões de 100 x 40 mm; duas roldanas superiores e duas inferiores em aço blindadas com rolamento de 5"; requadro em cantoneira de aço carbono SAE 1010 / 1020, bitola 1" x 1/8" e acabamento em barra chata de aço carbono SAE 1008 / 1012, bitola 3/4" x 1/8"; fechamento em tela com malha ondulada artística de 1" (25 x 25 mm) fio BWG 12 (2,77 mm), fabricada em fio de aço doce com tensão média de ruptura de 40 a 60 kg / mm² de acordo com a NBR 5589, galvanizado por imersão em banho de zinco antes de tecer a malha, com uma quantidade mínima de zinco da ordem de 70 g / m² NBR 6331, modelo 1225 do tipo "wave fence", da Universal, Icotela ou da Furametal ou equivalente; batentes em chapa de 3 / 16"; porta-cadeado, ferrolhos, puxadores em barra redonda de aço carbono SAE 1008 / 1012, bitola 1/2"; todo o material metálico deverá ser fornecido com tratamento superficial antioxidante à base de fundo de óxido.

4.7. INSTALAÇÕES HIDRÁULICAS - ÁGUAS PLUVIAIS - CONDUTORES E RALOS

4.7.1. CAIXA DE GORDURA EM ALVENARIA, 60 X 60 X 60 CM

1) Será medido por unidade executada (un).

2) O item remunera o fornecimento dos materiais e mão de obra necessários para execução de caixa de gordura constituída por: alvenaria de tijolo de barro cozido; revestida com chapisco; base e tampa em concreto armado; regularização da base com argamassa de cimento e areia, traço 1:3; tubo de concreto meia seção; escavação, reaterro e apiloamento do terreno.

4.7.2. TUBO DE PVC RÍGIDO BRANCO, P X B COM VIOLA E ANEL DE BORRACHA, LINHA ESGOTO SÉRIE NORMAL, DN= 100 MM, INCLUSIVE CONEXÕES

1) Será medido por comprimento de tubulação executada (m).

a) Nas redes de captação dos sistemas prediais de esgoto e águas pluviais, prumadas, coletores e subcoletores, considerar o comprimento total da tubulação executada.

2) O item remunera o fornecimento de materiais e mão de obra, e instalação de tubos de PVC rígido branco, P x B com viola e anel de borracha, linha esgoto série normal, DN= 100 mm, inclusive conexões. Nos tubos deverão estar gravados marca do fabricante, norma de fabricação e o diâmetro do tubo. Remunera também:

a) Solução limpadora e pasta lubrificante para juntas elásticas, materiais acessórios e eventuais perdas de corte;

b) Abertura e fechamento de rasgos para tubulações embutidas, ou escavação e reaterro apiloado de valas com profundidade média de 60 cm para tubulações enterradas ou fixação por grampos ou presilhas para tubulações aparentes. Normas técnicas: NBR-5688, NBR-8160.



MUNICÍPIO DE GUAÍRA

Paço Municipal “Messias Cândido Faleiros”

CNPJ: 48.344.014.0001/59 Fone: (17) 3332-5100

Av. Gabriel Garcia Leal nº 676 - CEP - 14.790-000

Guaiára - Estado de São Paulo

www.guaira.sp.gov.br

e-mail: compras@guaira.sp.gov.br



MUNICÍPIO DE GUAÍRA

CNPJ nº. 48.344.014/0001-59

Av. Gabriel Garcia Leal, nº. 676 – Maracá – Guaiára/SP

Fone: (17) 3332-5100

Sítio: www.guaira.sp.gov.br – Correio: prefeitura@guaira.sp.gov.br

14.
70

4.8. PISO

4.8.1. PISO COM REQUADRO EM CONCRETO SIMPLES SEM CONTROLE DE FCK

1) Será medido por volume de piso em concreto simples executado, na espessura indicada em projeto (m³).

2) O item remunera o fornecimento de cimento; areia; pedra britada nº 1; ripa de Cupiúba (“*Goupia glabra*”), ou Maçaranduba (“*Manilkara spp*”), conhecida também como Paraju; remunera também o fornecimento de materiais acessórios e a mão de obra necessária para o preparo do concreto, lançamento e a execução do piso com acabamento desempenado, em concreto preparado no local, sem o controle do fck.

4.9. PINTURAS

4.9.1. REMOÇÃO DE PINTURA EM MASSA COM LIXAMENTO

1) Será medido pela área de superfície com tinta removida (m²).

2) O item remunera o fornecimento de materiais e a mão de obra necessária para a remoção da tinta em massa com lixamento.

4.9.2. ACRÍLICO PARA QUADRAS E PISOS CIMENTADOS

1) Será medido pela área de superfície pintada, deduzindo-se toda e qualquer interferência (m²).

2) O item remunera o fornecimento de tinta acrílica, a base de resinas acrílicas, com alta resistência à abrasão, acabamento microtexturizado, lavável, resistente a água, alcalinidade, maresia e intempéries; conforme norma NBR 11702. Referência Suvinil Poliesportiva da Glasurit, ou Metalatex Acrílico com Quartzo da Sherwin Williams, ou Coralpiso da Coral, ou Novacor Piso da Globo, ou Quadracryl Pisos e Paredes da Renner, ou Eucacril para pisos da Eucatex, ou equivalente; materiais acessórios e a mão de obra necessária para a execução dos serviços de: limpeza da superfície, conforme recomendações do fabricante; aplicação da tinta acrílica, uma demão como primer, com a tinta diluída em 40% de água, duas demãos de acabamento, com a tinta diluída em 20% de água, conforme especificações do fabricante; não remunera o preparo de base, quando necessário.

4.9.3. ESMALTE EM SUPERFÍCIE DE MADEIRA, INCLUSIVE PREPARO

1) Será medido por área de superfície preparada e pintada (m²):

a) Em portas, portões, guichês com batente, pela área da peça multiplicada por 3 (três). Não havendo batente, medição pela área da peça multiplicado por 2 (dois);

b) Em janelas e portas com batentes de madeira, com venezianas ou persianas de enrolar, pela área da peça multiplicada por 5 (cinco);

c) Em cercas e gradis, pela área de projeção do conjunto no plano vertical, considerada apenas uma vez.

2) O item remunera o fornecimento de fundo branco fosco, para superfície de madeira, o fornecimento de tinta esmalte sintético Standard, acabamento acetinado ou brilhante ou fosco,



MUNICÍPIO DE GUAÍRA

Paço Municipal “Messias Cândido Faleiros”

CNPJ: 48.344.014.0001/59 Fone: (17) 3332-5100

Av. Gabriel Garcia Leal nº 676 - CEP - 14.790-000

Guairá - Estado de São Paulo

www.guaira.sp.gov.br

e-mail: compras@guaira.sp.gov.br



MUNICÍPIO DE GUAÍRA

CNPJ nº. 48.344.014/0001-59

Av. Gabriel Garcia Leal, nº. 676 – Maracá – Guairá/SP

Fone: (17) 3332-5100

Sítio: www.guaira.sp.gov.br – Correio: prefeitura@guaira.sp.gov.br

15
733

conforme norma NBR 11702; referência comercial tinta esmalte Standard da Sherwin Williams, ou Coralit, ou Coral, ou Suvinil, ou equivalente; diluente aguarrás; materiais acessórios e a mão de obra necessária para a execução dos serviços de: limpeza da superfície, conforme recomendações do fabricante; aplicação da tinta esmalte, em várias demãos (3 ou mais demãos), sendo a primeira demão aplicada como fundo selante, conforme especificações do fabricante.

4.9.4. TINTA ACRÍLICA ANTIMOFO EM MASSA, INCLUSIVE PREPARO

1) Será medido pela área de superfície preparada e pintada, não se descontando vãos de até 2,00 m² e não se considerando espaletas, filetes ou molduras. Os vãos acima de 2,00 m² deverão ser deduzidos na totalidade e as espaletas, filetes ou molduras desenvolvidas (m²).

2) O item remunera o fornecimento de selador de tinta para pintura acrílica; tinta plástica à base de resina acrílica, aditivada com Bacterkill (agente fungicida), solúvel em água, acabamento semibrilho, específica para prevenção da proliferação de fungos e mofo, com resistência à umidade em ambientes frios ou quentes, tais como saunas, lavanderias, câmaras frias e locais com vapores ou condensação de água, referência Metalatex Antimofo da Sherwin Williams, ou equivalente; materiais acessórios e a mão de obra necessária para a execução dos serviços de: limpeza da superfície, lixamento, remoção do pó e aplicação do selador, conforme recomendações do fabricante; aplicação da tinta, em 2 ou 3 demãos sobre superfície revestida com massa, conforme especificações do fabricante e as normas NBR 11702 e NBR 15079.

4.9.5. TINTA LÁTEX ANTIMOFO EM MASSA, INCLUSIVE PREPARO

1) Será medido pela área de superfície preparada e pintada, não se descontando vãos de até 2,00 m² e não se considerando espaletas, filetes ou molduras. Os vãos acima de 2,00 m² deverão ser deduzidos na totalidade e as espaletas, filetes ou molduras desenvolvidas (m²).

2) O item remunera o fornecimento de selador de tinta para pintura látex Standard à base de emulsão acrílica modificada, aditivada com Silthane (silicone e poliuretano), solúvel em água, conforme norma NBR 11702, acabamento fosco aveludado, resistente ao mofo, sol, chuva e maresia, referência Coralmur da Coral, ou equivalente; materiais acessórios e a mão de obra necessária para a execução dos serviços de: limpeza da superfície, lixamento, remoção do pó e aplicação do selador, conforme recomendações do fabricante; aplicação da tinta, em várias demãos (2 ou 3 demãos), conforme especificações do fabricante, sobre superfície revestida com massa.

4.9.6. ESMALTE EM MASSA, INCLUSIVE PREPARO

1) Será medido pela área de superfície preparada e pintada, deduzindo-se toda e qualquer interferência (m²).

2) O item remunera o fornecimento de líquido de fundo para pintura esmalte; tinta esmalte à base de resinas alquídicas, acabamento acetinado ou brilhante, referência tinta esmalte da Sherwin Williams, ou Coralit esmalte sintético da Coral, ou Suvinil, esmalte sintético da Glasurit, ou Eucalux da Eucatex, ou equivalente; diluente aguarrás; materiais acessórios e a mão de obra necessária para a execução dos serviços de: limpeza, lixamento, remoção do pó e aplicação do fundo, conforme recomendações do fabricante; aplicação da tinta esmalte, em 2 ou 3 demãos, sobre superfície revestida com massa conforme especificações do fabricante.



MUNICÍPIO DE GUAÍRA

Paço Municipal “Messias Cândido Faleiros”

CNPJ: 48.344.014.0001/59 Fone: (17) 3332-5100

Av. Gabriel Garcia Leal nº 676 - CEP - 14.790-000

Guaíra - Estado de São Paulo

www.guaira.sp.gov.br

e-mail: compras@guaira.sp.gov.br



MUNICÍPIO DE GUAÍRA

CNPJ nº. 48.344.014/0001-59

Av. Gabriel Garcia Leal, nº. 676 – Maracá – Guaíra/SP

Fone: (17) 3332-5100

Sítio: www.guaira.sp.gov.br – Correio: prefeitura@guaira.sp.gov.br

16
an

4.9.7. ESMALTE EM SUPERFÍCIE METÁLICA, INCLUSIVE PREPARO

1) Será medido por área de superfície preparada e pintada (m²):

a) Em caixilhos vazados, grades ou gradis de ferro, pela área da peça ou projeção do conjunto, no plano vertical ou horizontal, considerada uma só vez, acrescentando-se, mais uma vez, as áreas de vedação superiores a 15% da área inicial;

b) Em portas de ferro onduladas e articuladas de enrolar, portas e caixilhos chapeados, grades articuladas de enrolar e portas pantográficas, pela área da peça multiplicada por 2,5 (dois e meio);

c) Em caixilhos com batentes ou contramarcos metálicos, com venezianas ou persianas, pela área da peça multiplicada por 5 (cinco);

d) Em tubulações, considerando-se os coeficientes, abaixo, multiplicados pela área da face externa da tubulação:

4.9.8. TEXTURA ACRÍLICA PARA USO INTERNO / EXTERNO, INCLUSIVE PREPARO

1) Será medido pela área de superfície pintada, deduzindo-se toda e qualquer interferência (m²).

2) O item remunera o fornecimento de selador para textura acrílica; revestimento texturizado 100% acrílico, cor branca, sem agregados minerais, para uso interno ou externo, referência Texturatto Liso ou Texturatto Clássico da Suvinil, ou equivalente; materiais acessórios; e a mão de obra necessária para os serviços de: limpeza, lixamento e remoção do pó; aplicação do revestimento texturizado acrílico, em uma demão, sem diluição do produto, conforme recomendações do fabricante. Não remunera a tinta de acabamento, que pode ser textura gel envelhedor ou tinta acrílica, conforme norma NBR 11702.

4.10. SERVIÇOS COMPLEMENTARES E FINAIS

4.10.1. ELETRODUTO DE PVC RÍGIDO ROSCÁVEL DE 2" - COM ACESSÓRIOS

1) Será medido pelo comprimento de tubulação instalada (m).

2) O item remunera o fornecimento e instalação de tubos, luvas, curvas e buchas em cloreto de polivinil (PVC) de 2", rígido, tipo pesado, com rosca, cor preta e braçadeiras em "U" para instalações elétricas e de telefonia, embutidas em lajes, paredes ou pisos, aparentes, ou enterradas; remunera também o fornecimento de materiais acessórios e a mão de obra necessária para a execução dos serviços: abertura e fechamento de rasgos em paredes, ou escavação e reaterro apiloado de valas com profundidade média de 0,60 m nas instalações enterradas, ou fixação por meio de braçadeiras quando a tubulação for aparente e a instalação de arame galvanizado para servir de guia à enfição, inclusive nas tubulações secas.

4.10.2. LIMPEZA E REGULARIZAÇÃO DE ÁREAS PARA AJARDINAMENTO (JARDINS E CANTEIROS)

1) Será medido pela área real de terreno onde ocorrer a limpeza e regularização (m²).

2) O item remunera o fornecimento da mão de obra necessária para a limpeza e regularização para a execução de paisagismo, em jardins e canteiros.



MUNICÍPIO DE GUAÍRA

Paço Municipal “Messias Cândido Faleiros”

CNPJ: 48.344.014.0001/59 Fone: (17) 3332-5100

Av. Gabriel Garcia Leal nº 676 - CEP - 14.790-000

Guairá - Estado de São Paulo

www.guaira.sp.gov.br

e-mail: compras@guaira.sp.gov.br



MUNICÍPIO DE GUAÍRA

CNPJ nº. 48.344.014/0001-59

Av. Gabriel Garcia Leal, nº. 676 – Maracá – Guairá/SP

Fone: (17) 3332-5100

Sítio: www.guaira.sp.gov.br – Correio: prefeitura@guaira.sp.gov.br

17
m

4.10.3. PLANTIO DE GRAMA ESMERALDA EM PLACAS (JARDINS E CANTEIROS)

- 1) Será medido pela área real de terreno onde ocorrer o plantio de grama (m²).
- 2) O item remunera o fornecimento de grama Esmeralda em placas, terra vegetal e a mão de obra necessária para a execução dos serviços de: preparo do solo; plantio das placas justapostas, promovendo a completa forração da superfície; irrigação; e cobertura com terra vegetal, em jardins e canteiros. Remunera também a rega e conservação para pega das mudas e a substituição de placas que não pegarem, num prazo de 30 dias.

4.10.4. LIMPEZA FINAL DA OBRA

- 1) Será medido pela área, na projeção horizontal, de obra limpa (m²).
- 2) O item remunera o fornecimento do material e a mão de obra necessários para a limpeza geral de pisos, paredes, vidros, áreas externas, bancadas, louças, metais, etc., inclusive varreção, removendo-se materiais excedentes e resíduos de sujeiras, deixando a obra pronta para a utilização.

5. LEGISLAÇÃO, NORMAS E REGULAMENTOS

A Contratada será responsável pela observância das leis, decretos, regulamentos, portarias e normas federais, estaduais e municipais direta e indiretamente aplicáveis ao objeto do contrato, inclusive por suas subcontratadas.

Na elaboração do objeto contratado deverão ser observados os documentos abaixo, assim como toda a legislação municipal, estadual e federal pertinente, independente de citação:

- Manual de Obras Públicas – Edificações – Práticas da SEAP (Decreto nº. 92100/85);
- Sistema Nacional de Pesquisa de Custos e Índices da Construção Civil – SINAPI;
- Instruções e resoluções dos órgãos do sistema CREA / CONFEA;
- Códigos, Leis, Decretos, Portarias e Normas Federais, Estaduais e Municipais;
- Normas das concessionárias locais de serviços, Corpo de Bombeiros, Vigilância Sanitária, entre outros;
- Normas brasileiras elaboradas pela ABNT (Associação Brasileira de Normas Técnicas), regulamentadas pelo INMETRO (Instituto Nacional de Metrologia);
- Normas regulamentadoras do Ministério do Trabalho e Emprego – MTE;
- Normas internacionais específicas consagradas, se necessário;
- Outras normas aplicáveis ao objeto do Contrato.

6. CONDIÇÕES GERAIS

Para os estritos efeitos deste Memorial Descritivo, são adotadas as seguintes condições gerais:

6.1. Local

A equipe da Contratada trabalhará no seguinte local:

- Rua 4 entre Av. 1A e Av. 3A, nº 150 – Bairro Vivendas do Bom Jardim – Guairá/SP



MUNICÍPIO DE GUAÍRA

Paço Municipal “Messias Cândido Faleiros”

CNPJ: 48.344.014.0001/59 Fone: (17) 3332-5100

Av. Gabriel Garcia Leal nº 676 - CEP - 14.790-000

Guairá - Estado de São Paulo

www.guaira.sp.gov.br

e-mail: compras@guaira.sp.gov.br



MUNICÍPIO DE GUAÍRA

CNPJ nº. 48.344.014/0001-59

Av. Gabriel Garcia Leal, nº. 676 – Maracá – Guairá/SP

Fone: (17) 3332-5100

Sítio: www.guaira.sp.gov.br – Correio: prefeitura@guaira.sp.gov.br

48
3m

6.2. Prazos

O prazo de execução dos serviços contratados será de 3 meses a partir da emissão da primeira Ordem de Serviço. O prazo de vigência do Contrato será de 5 meses de forma a prever compensação sobre atrasos de qualquer natureza e eventuais aditamentos.

6.3. Obrigações

Antes da emissão da primeira Ordem de Serviço, a Contratada deverá apresentar a ART do Antes da emissão da primeira Ordem de Serviço, a Contratada deverá apresentar a ART do engenheiro responsável técnico pela execução dos serviços.

A Contratada deverá manter consigo Ficha de EPI, Atestados de Saúde Ocupacional, e demais documentações de Segurança do Trabalho podendo ser exigida a qualquer momento por parte da Fiscalização.

Para fins faturamento pelos serviços prestados, a Contratada antes de emitir a Nota Fiscal deverá apresentar os seguintes documentos:

- Relatório de medição;
- Relatório de atividades;
- Relatório fotográfico.

Todos os serviços devem ser aprovados e estar compatíveis com a Ordem de Serviço emitida pela Fiscalização. A mesma terá um prazo de 03 (três) dias úteis para manifestação.

Após aprovados os documentos supracitados, será emitida a Nota Fiscal acompanhada da documentação de recolhimento do INSS/FGTS da mão de obra e a devida retenção do ISSQN.

Declaro que sou responsável pela elaboração do presente Termo de Referência para o empreendimento cujas características foram discriminadas anteriormente.

Declaro que sou responsável pela elaboração do presente Memorial Descritivo para o empreendimento cujas características foram discriminadas anteriormente.

Guairá-SP, 04 de abril de 2019.



GASPAR JUNQUEIRA DIAS LELIS
ENGENHEIRO CIVIL
CREA-SP/ 506.994.627-1
ART nº 28027230190409423



MUNICÍPIO DE GUAÍRA

Paço Municipal "Messias Cândido Faleiros"

CNPJ: 48.344.014.0001/59 Fone: (17) 3332-5100

Av. Gabriel Garcia Leal nº 676 - CEP - 14.790-000

Guaíra - Estado de São Paulo

www.guaira.sp.gov.br

e-mail: compras@guaira.sp.gov.br



TOMADA DE PREÇOS Nº 09/2019 EDITAL Nº 77/2019 PROCESSO Nº 77/2019

ANEXO II

MINUTA DO CONTRATO

TOMADA DE PREÇO Nº XXXX/2019

PROCESSO nº XXXX/2019

EDITAL Nº XXXX/2019

CONTRATO nº XXXX/2019

CONTRATADA: XXXX

CNPJ: XXXX

CONTRATO: XXXX

DATA ASSINATURA DO CONTRATO: XXXX DE XXXX DE 2019

VALOR DO CONTRATO: XXXX

VIGÊNCIA: 05 MESES

O MUNICÍPIO DE GUAÍRA/SP, Estado de São Paulo, inscrita no CNPJ sob o nº 48.344.014/0001-59, localizada na Av. Gabriel Garcia Leal nº 676 - Bairro Maracá - Guaíra/SP, neste ato representada pelo Prefeito Municipal Sr. José Eduardo Coscrato Lélis, brasileiro, casado, portador do CPF nº XXXX e RG nº XXXX, doravante denominado simplesmente CONTRATANTE, e a empresa XXXX, inscrita no CNPJ nº XXXX, com sede na XXXX, CEP XXXX, no Município de XXXX, denominada CONTRATADA, neste ato representada pelo Senhor XXXX, portador da Cédula de Identidade nº XXXX e CPF nº XXXX, tendo em vista o que consta no Processo nº XXXX/2019, e o resultado final do Processo de Licitação - Modalidade Tomada de Preços nº XXXX/2019, com fundamento na Lei de Licitações nº 8.666, de 1993, e demais legislações correlatas, resolvem celebrar o presente instrumento, mediante as cláusulas e as condições seguintes:

1 - CLÁUSULA PRIMEIRA - DO OBJETO

1.1 - O objeto desta licitação é a contratação de empresa especializada de engenharia para a prestação de serviços referente a execução de reforma e serviços gerais de manutenções preventiva e corretiva, conservação, reparações e adaptações da Unidade de Saúde da Família "Tarcisio Barini", tudo conforme enunciado nos anexos: Projeto Básico de Engenharia/Arquitetura, Memorial Descritivo e Planilha Orçamentária Básica, todos acompanhando e também fazendo parte integrante deste Edital, mediante regime de empreitada por preço global, conforme especificações constantes no projeto Básico - Anexo I.

1.2 - Caso ocorra a execução parcial do objeto, após ordem de serviço realizado pelo Município de Guaíra/SP, o presente contrato será imediatamente suspenso até a regularização, sendo assegurado a licitante vencedora os direitos em receber o valor conforme proposta vencedora neste certame somente referente a parte da obra executada com autorização do Município de Guaíra/SP, sem a adição de nenhum valor a título de indenização, multa,



MUNICÍPIO DE GUAÍRA

Paço Municipal “Messias Cândido Faleiros”

CNPJ: 48.344.014.0001/59 Fone: (17) 3332-5100

Av. Gabriel Garcia Leal nº 676 - CEP - 14.790-000

Guaíra - Estado de São Paulo

www.guaira.sp.gov.br

e-mail: compras@guaira.sp.gov.br



juros ou qualquer numerário.

2 - CLÁUSULA SEGUNDA - DO REGIME DE EXECUÇÃO

2.1 - Os serviços serão prestados por execução indireta, sob o regime de empreitada por preço global.

3 - CLÁUSULA TERCEIRA - DO LOCAL E FORMA DE EXECUÇÃO

3.1 - Os serviços serão executados nos locais constantes no Projeto Básico e seus anexos.

3.1.1 - O prazo de execução dos serviços terá início a partir da data de emissão da Ordem de Serviço.

4 - CLÁUSULA QUARTA - DAS OBRIGAÇÕES DA CONTRATADA

4.1 - A CONTRATADA, além do fornecimento da mão-de-obra, dos materiais e dos equipamentos, ferramentas e utensílios necessários para a perfeita execução dos serviços e demais atividades correlatas, obriga-se a:

4.1.1 - Providenciar junto ao CREA/SP as Anotações de Responsabilidade Técnica - ART's referentes ao objeto do contrato e especialidades pertinentes, nos termos da Lei nº 6.496, de 1977;

4.1.2 - Obter junto à Prefeitura Municipal, conforme o caso, o alvará de construção e, se necessário, o alvará de demolição e demais documentos e autorizações exigíveis, na forma da legislação aplicável;

4.1.3 - Ceder os direitos patrimoniais relativos ao projeto ou serviço técnico especializado, para que a CONTRATANTE possa utilizá-lo de acordo com o previsto no Projeto Básico, nos termos do Art. 111 da Lei nº 8.666, de 1993;

4.1.4 - Quando o projeto referir-se a obra imaterial de caráter tecnológico, insuscetível de privilégio, a cessão dos direitos incluirá o fornecimento de todos os dados, documentos e elementos de informação pertinentes à tecnologia de concepção, desenvolvimento, fixação em suporte físico de qualquer natureza e aplicação da obra;

4.1.5 - Promover a organização técnica e administrativa dos serviços, de modo a conduzi-los eficaz e eficientemente, de acordo com os documentos e especificações que integram o Contrato, no prazo determinado.

4.1.6 - Conduzir os trabalhos com estrita observância às normas da legislação pertinente, cumprindo as determinações dos Poderes Públicos, mantendo o local dos serviços sempre limpo e nas melhores condições de segurança, higiene e disciplina.

4.1.7 - Atentar, em relação ao material, para todas as disposições e especificações constantes no Projeto Básico.

4.1.8 - Submeter previamente, por escrito, à CONTRATANTE, para análise e aprovação, quaisquer mudanças nos métodos executivos que fujam às especificações do memorial descritivo.

4.1.9 - Elaborar o Diário de Obra, incluindo diariamente, pelo Engenheiro preposto responsável, as informações sobre o andamento da obra, tais como, número de funcionários, de equipamentos, condições de trabalho, condições meteorológicas, serviços executados, registro de ocorrências e outros fatos relacionados, bem como os comunicados à Fiscalização e situação da obra em relação ao cronograma previsto.

4.1.10 - Refazer, às suas expensas, os trabalhos executados em desacordo com o estabelecido



MUNICÍPIO DE GUAÍRA

Paço Municipal “Messias Cândido Faleiros”

CNPJ: 48.344.014.0001/59 Fone: (17) 3332-5100

Av. Gabriel Garcia Leal nº 676 - CEP - 14.790-000

Guairá - Estado de São Paulo

www.guaira.sp.gov.br

e-mail: compras@guaira.sp.gov.br



neste instrumento e as especificações constantes no Projeto Básico e seus anexos, bem como substituir aqueles realizados com materiais defeituosos ou com vício de construção, pelo prazo de 05 (cinco) anos, contado da data de emissão do Termo de Recebimento Definitivo, a qualquer tempo se constatado pelo fiscal da CONTRATANTE.

4.1.11 - Responder por qualquer acidente de trabalho na execução dos serviços, por uso indevido de patentes registradas em nome de terceiros, por danos resultantes de caso fortuito ou de força maior, por qualquer causa de destruição, danificação, defeitos ou incorreções dos serviços ou dos bens da CONTRATANTE, de seus funcionários ou de terceiros, ainda que ocorridos em via pública junto à obra.

4.1.12 - Comunicar ao Fiscal do contrato, no prazo de 24 (vinte e quatro) horas, qualquer ocorrência anormal ou acidente que se verifique no local dos serviços.

4.1.13 - Prestar todo esclarecimento ou informação solicitada pela CONTRATANTE ou por seus prepostos, garantindo-lhes o acesso, a qualquer tempo, ao local dos serviços, bem como aos documentos relativos à execução da reforma.

4.1.14 - Paralisar, por determinação da CONTRATANTE, qualquer trabalho que não esteja sendo executado de acordo com a boa técnica ou que ponha em risco a segurança de pessoas ou bens de terceiros.

4.1.15 - Responsabilizar-se pelos encargos trabalhistas, previdenciários, fiscais e comerciais resultantes da execução do contrato.

4.1.16 - Responder pelo pagamento dos salários devidos aos empregados e encargos trabalhistas, bem como pelos registros, seguros contra riscos de acidentes de trabalho e outras obrigações inerentes à execução dos serviços ora contratados.

4.1.17 - Arcar com todos os tributos incidentes sobre este Contrato, bem como sobre a sua atividade, devendo efetuar os respectivos pagamentos na forma e nos prazos determinados por lei.

4.1.18 - Adotar as providências e precauções necessárias, inclusive consulta nos respectivos órgãos, se necessário for, a fim de que não venham a ser danificadas as redes hidrossanitárias, elétricas e telefônicas.

4.1.19 - Promover a guarda, manutenção e vigilância de materiais, ferramentas, e tudo o que for necessário à execução dos serviços, durante a vigência da obra.

4.1.20 - Manter seu pessoal devidamente identificado através de crachás, com fotografia recente, e provendo-os dos Equipamentos de Proteção Individual - EPI's;

4.1.21 - Manter sediado junto à CONTRATANTE, durante os turnos de trabalho, preposto capaz de tomar decisões compatíveis com os compromissos assumidos;

4.1.22 - Cumprir, além dos postulados legais vigentes de âmbito federal, estadual ou municipal, as normas de segurança vigentes;

4.1.23 - Instruir os seus empregados, quanto à prevenção de incêndios nas áreas da CONTRATANTE;

4.1.24 - Prestar os serviços dentro dos parâmetros e rotinas estabelecidos, fornecendo todos os materiais, equipamentos e utensílios em quantidade, qualidade e tecnologia adequadas, com a observância às recomendações aceitas pela boa técnica, normas e legislação;

4.1.25 - Realizar, conforme o caso, por meio de laboratórios previamente aprovados pela fiscalização e sob suas custas, os testes, ensaios, exames e provas necessárias ao controle de qualidade dos materiais, serviços e equipamentos a serem aplicados nos trabalhos, conforme procedimento previsto no Projeto Básico;

4.1.26 - Regularizar, quando notificada pela CONTRATANTE, sob pena de sofrer as



MUNICÍPIO DE GUAÍRA

Paço Municipal “Messias Cândido Faleiros”

CNPJ: 48.344.014.0001/59 Fone: (17) 3332-5100

Av. Gabriel Garcia Leal nº 676 - CEP - 14.790-000

Guaíra - Estado de São Paulo

www.guaira.sp.gov.br

e-mail: compras@guaira.sp.gov.br



penalidades estabelecidas no contrato, as eventuais falhas na execução dos serviços fora das suas especificações;

4.1.27 - Responder por qualquer prejuízo ou danos causados diretamente à CONTRATANTE ou a terceiros, decorrentes de sua culpa ou dolo na execução do contrato, procedendo imediatamente aos reparos ou indenizações cabíveis e assumindo o ônus decorrente;

4.1.28 - Comunicar ao CONTRATANTE, quaisquer fatos ou circunstâncias detectadas por seus empregados quando da execução dos serviços, que prejudiquem ou possam vir a prejudicar a qualidade dos serviços ou comprometer à integridade do patrimônio público;

4.1.29 - Providenciar, conforme o caso, as ligações definitivas das utilidades previstas no projeto (água, esgoto, gás, energia elétrica, telefone, etc.), bem como agendar, junto aos órgãos federais, estaduais e municipais e concessionárias de serviços públicos, vistorias com vistas à obtenção de licenças e regularização dos serviços e obras concluídos (Habite-se, Licença Ambiental de Operação, etc.);

4.1.30 - Não transferir a terceiros, por qualquer forma, nem mesmo parcialmente, as obrigações assumidas, nem subcontratar qualquer das prestações a que está obrigada, exceto nas condições autorizadas no Edital e seus anexos;

4.1.31 - Não permitir a utilização de qualquer trabalho do menor de 16 (dezesesseis) anos, exceto na condição de aprendiz para os maiores de 14 (quatorze) anos; nem permitir a utilização do trabalho do menor de 18 (dezoito) anos em trabalho noturno, perigoso ou insalubre;

4.1.32 - Manter, durante o período de vigência do contrato, todas as condições que ensejaram a sua habilitação e qualificação no certame licitatório;

4.1.33 - Fornecer mensalmente, ou sempre que solicitados pela CONTRATANTE, os comprovantes do cumprimento das obrigações previdenciárias, do Fundo de Garantia por Tempo de Serviço - FGTS, e do pagamento dos salários e benefícios dos empregados utilizados na execução dos serviços.

5 - CLÁUSULA QUINTA - DA DESCRIÇÃO DO SERVIÇO

5.1 - Os serviços serão executados pela CONTRATADA na forma descrita no Projeto Básico e seus anexos.

5.1.1 - Para a perfeita execução dos serviços, a CONTRATADA deverá disponibilizar os materiais, equipamentos, ferramentas e utensílios necessários, nas quantidades estimadas e qualidades estabelecidas no Projeto Básico e de acordo com os termos da proposta, promovendo, quando requerido, sua substituição.

6 - CLÁUSULA SEXTA - DAS OBRIGAÇÕES DA CONTRATANTE

6.1 - A CONTRATANTE obriga-se a:

6.1.1 - Cumprir fielmente as disposições do Contrato;

6.1.2 - Exercer a fiscalização dos serviços por servidores especialmente designados, na forma prevista na Lei nº 8.666/93;

6.1.3 - Responsabilizar-se pela comunicação, em tempo hábil, de qualquer fato que acarrete em interrupção na execução do Contrato;

6.1.4 - Efetuar o pagamento nas condições e preços pactuados no Contrato;

6.1.5 - Notificar a CONTRATADA, por escrito, sobre imperfeições, falhas ou irregularidades constatadas na execução do serviço para que sejam adotadas as medidas corretivas



MUNICÍPIO DE GUAÍRA

Paço Municipal “Messias Cândido Faleiros”

CNPJ: 48.344.014.0001/59 Fone: (17) 3332-5100

Av. Gabriel Garcia Leal nº 676 - CEP - 14.790-000

Guairá - Estado de São Paulo

www.guaira.sp.gov.br

e-mail: compras@guaira.sp.gov.br



necessárias;

6.1.6 - Fornecer por escrito as informações necessárias para o desenvolvimento dos serviços objeto do contrato;

6.1.7 - Exigir o cumprimento de todas as obrigações assumidas pela CONTRATADA, de acordo com as cláusulas contratuais e os termos de sua proposta;

6.1.8 - Zelar pelo cumprimento das obrigações da CONTRATADA relativas à observância das normas ambientais vigentes;

6.1.9 - Proporcionar todas as condições para que a CONTRATADA possa desempenhar seus serviços de acordo com as determinações do Contrato, do Edital, especialmente do Projeto Básico e seus anexos;

6.1.10 - Zelar para que durante toda a vigência do contrato sejam mantidas, em compatibilidade com as obrigações assumidas pela CONTRATADA, todas as condições de habilitação e qualificação exigidas na licitação.

7 - CLÁUSULA SÉTIMA - DO VALOR DO CONTRATO

7.1 - O valor do contrato é de R\$ **XXXX (XXXX)**.

7.1.1 - No valor acima estão incluídas todas as despesas ordinárias diretas e indiretas decorrentes da execução contratual, inclusive tributos e/ou impostos, encargos sociais, trabalhistas, previdenciários, fiscais e comerciais incidentes, taxa de administração, materiais de consumo, seguro e outros necessários ao cumprimento integral do objeto contratado.

8 - CLÁUSULA OITAVA - DA GARANTIA

8.1 - Não será necessário apresentar garantia contratual.

9 - CLÁUSULA NONA - DA VIGÊNCIA DO CONTRATO E PRAZO DE EXECUÇÃO

9.1 - O prazo de vigência do Contrato será de **05 (cinco) meses** a partir da data da assinatura do Contrato, podendo tal prazo ser prorrogado nas hipóteses elencadas no parágrafo primeiro do Art. 57 da Lei de Licitações nº 8.666, de 1993.

9.1.1 - Se por ventura, a vigência poderá ultrapassar o exercício financeiro, desde que as despesas referentes à contratação sejam integralmente empenhadas até 31 de dezembro, para fins de inscrição em restos a pagar.

9.1.2 - O prazo de execução dos serviços é de **03 (três) meses**, terá início a partir da data de emissão da Ordem de Serviço ou documento equivalente.

10 - CLÁUSULA DÉCIMA - DO PAGAMENTO

10.1 O pagamento será efetuado pela Contratante no prazo de até 15 (quinze) dias, contados da apresentação da Nota Fiscal/Fatura.

10.2. A emissão da Nota Fiscal/Fatura será precedida do atesto do gestor/fiscal do contrato acerca da execução dos serviços previstos.

10.3. A Nota Fiscal/Fatura será emitida pela Contratada de acordo com os seguintes procedimentos:



MUNICÍPIO DE GUAÍRA

Paço Municipal “Messias Cândido Faleiros”

CNPJ: 48.344.014.0001/59 Fone: (17) 3332-5100

Av. Gabriel Garcia Leal nº 676 - CEP - 14.790-000

Guaíra - Estado de São Paulo

www.guaira.sp.gov.br

e-mail: compras@guaira.sp.gov.br



- 10.3.1. Ao final da execução contratual, conforme previsto no memorial descritivo, a Contratada apresentará ao Gestor/Fiscal do Contrato a medição prévia dos serviços executados no período, através de planilha e memória de cálculo detalhada.
- 10.3.2. A Contratada também apresentará, a cada medição, os documentos comprobatórios da procedência legal dos produtos e subprodutos florestais utilizados naquela etapa da execução contratual, quando for o caso.
- 10.4. A fiscalização/gestor contratual elaborará, no prazo de até 03 (três) dias, contados da apresentação da medição pela Contratada, em consonância com as suas atribuições, relatório circunstanciado contendo o registro, a análise e a conclusão acerca das ocorrências na execução do contrato e demais documentos que julgar necessários com manifestação conclusivamente sobre o atesto da execução da etapa.
- 10.5. Aprovados os serviços, o gestor do contrato emitirá termo circunstanciado para efeito de atesto da etapa do cronograma físico-financeiro, comunicando a contratada para que emita a Nota Fiscal/Fatura no valor da medição definitiva aprovada, acompanhada da planilha de medição de serviços e de memória de cálculo detalhada.
- 10.6. A aprovação da medição prévia apresentada pela Contratada não a exime de qualquer das responsabilidades contratuais, nem implica aceitação definitiva dos serviços executados.
- 10.7. A Contratada deverá manter durante toda a vigência contratual as condições de habilitação, razão pela qual, deverá apresentar todas as certidões atualizadas de regularidade, para com as fazendas nacional, estadual, municipal, FGTS, INSS, conforme constou na fase de habilitação, anexada ao Nota Fiscal.
- 10.8. Será considerada data do pagamento o dia em que constar como emitida a ordem bancária para pagamento.
- 10.9. A Contratada regularmente optante pelo Simples Nacional não sofrerá a retenção tributária quanto aos impostos e contribuições abrangidos por aquele regime. No entanto, o pagamento ficará condicionado à apresentação de comprovação, por meio de documento oficial, de que faz jus ao tratamento tributário favorecido previsto na referida Lei Complementar.
- 10.10. Quanto ao Imposto sobre Serviços de Qualquer Natureza (ISSQN), será observado o disposto na Lei Complementar nº 116, de 2003, e legislação municipal aplicável.
- 10.11. Nos casos de eventuais atrasos de pagamento, desde que a Contratada não tenha concorrido, de alguma forma, para tanto, fica convencionado que a taxa de compensação financeira devida pela Contratante, entre a data do vencimento e o efetivo adimplemento da parcela, é calculada mediante a aplicação da seguinte fórmula:



MUNICÍPIO DE GUAÍRA

Paço Municipal “Messias Cândido Faleiros”

CNPJ: 48.344.014.0001/59 Fone: (17) 3332-5100

Av. Gabriel Garcia Leal nº 676 - CEP - 14.790-000

Guaiara - Estado de São Paulo

www.guaira.sp.gov.br

e-mail: compras@guaira.sp.gov.br



EM = $I \times N \times VP$, sendo:

EM = Encargos moratórios;

N = Número de dias entre a data prevista para o pagamento e a do efetivo pagamento;

VP = Valor da parcela a ser paga.

I = Índice de compensação financeira = 0,00016438, assim apurado:

$$I = (TX)$$

$$I = \frac{(6/100)}{365}$$

$$I = 0,00016438$$

365

TX = Percentual da taxa anual = 6%.

11 - CLÁUSULA DÉCIMA PRIMEIRA - DO RECEBIMENTO DO OBJETO

11.1. Quando as obras e/ou serviços contratados forem concluídos, caberá à Contratada apresentar comunicação escrita informando o fato à fiscalização da Contratante, a qual competirá, no prazo de até 15 (quinze) dias, a verificação dos serviços executados, para fins de recebimento provisório.

11.1.1. O recebimento provisório também ficará sujeito, quando cabível, à conclusão de todos os testes de campo e à entrega dos Manuais e Instruções exigíveis.

11.2. A Contratante realizará inspeção minuciosa de todos os serviços e obras executadas, por meio de profissionais técnicos competentes, acompanhados dos profissionais encarregados pela obra, com a finalidade de verificar a adequação dos serviços e constatar e relacionar os arremates, retoques e revisões finais que se fizerem necessários.

11.2.1. Após tal inspeção, será lavrado Termo de Recebimento Provisório, em 02 (duas) vias de igual teor e forma, ambas assinadas pela fiscalização, relatando as eventuais pendências verificadas.

11.2.2. A Contratada fica obrigada a reparar, corrigir, remover, reconstruir ou substituir, às suas expensas, no todo ou em parte, o objeto em que se verificarem vícios, defeitos ou incorreções resultantes da execução ou materiais empregados, cabendo à fiscalização não atestar a última e/ou única medição de serviços até que sejam sanadas todas as eventuais pendências que possam vir a ser apontadas no Termo de Recebimento Provisório.

11.3. O Termo de Recebimento Definitivo das obras e/ou serviços contratados será lavrado em até 90 (noventa) dias após a lavratura do Termo de Recebimento Provisório, por servidor ou comissão designada pela autoridade competente, desde



MUNICÍPIO DE GUAÍRA

Paço Municipal “Messias Cândido Faleiros”

CNPJ: 48.344.014.0001/59 Fone: (17) 3332-5100

Av. Gabriel Garcia Leal nº 676 - CEP - 14.790-000

Guaíra - Estado de São Paulo

www.guaira.sp.gov.br

e-mail: compras@guaira.sp.gov.br



que tenham sido devidamente atendidas todas as exigências da fiscalização quanto às pendências observadas, e somente após solucionadas todas as reclamações porventura feitas quanto à falta de pagamento a operários ou fornecedores de materiais e prestadores de serviços empregados na execução do contrato.

11.3.1. Na hipótese de a verificação a que se refere este subitem não ser procedida tempestivamente, reputar-se-á como realizada, consumando-se o recebimento definitivo no dia do esgotamento do prazo, desde que o fato seja comunicado à Contratante nos 15 (quinze) dias anteriores à exaustão do prazo.

11.3.2. O recebimento definitivo do objeto licitado não exige a Contratada, em qualquer época, das garantias concedidas e das responsabilidades assumidas em contrato e por força das disposições legais em vigor (Lei nº 10.406, de 2002).

12 - CLÁUSULA DÉCIMA SEGUNDA - DOS PREÇOS

12.1 - Os preços são fixos e irrevogáveis, admitida a revisão no caso de desequilíbrio da equação econômica financeira inicial do contrato, desde que tal se dê em razão de fato imprevisível e superveniente.

12.1.1 - A revisão a que se trata o parágrafo anterior, só poderá ser efetuada na hipótese de ocorrer comprovadamente, desequilíbrio econômico financeiro que possa comprometer a relação contratual, sempre com o parecer circunstanciado da Assessoria Técnica, mediante solicitação do licitante.

12.2 - O pedido de revisão deverá estar acompanhado de documentos que comprovem a variação de preços do mercado (atual e a da época da proposta).

13 - CLÁUSULA DÉCIMA TERCEIRA - DA DOTAÇÃO ORÇAMENTÁRIA

13.1. - Os recursos financeiros para execução do objeto desta licitação serão provenientes, consignados no orçamento vigente, na seguinte dotação orçamentária:

13.1.1. Gestão/Unidade: 010703 - Departamento de Atenção Básica

13.1.2. Fonte: 0 0500 Transferências e Convênios Federais Vinculados

13.1.3. Programa de Trabalho: 2067

13.1.4. Elemento de Despesa: 3.3.90.39.00

13.1.5. Funcional: 10.301.0012.2067.0000 - Manutenção da Atenção Básica

13.2 - Caso a vigência do contrato ultrapasse o exercício financeiro, as despesas do exercício subsequente correrão à conta das dotações orçamentárias indicadas em termo aditivo ou apostilamento.

14 - CLÁUSULA DÉCIMA QUARTA - DA FISCALIZAÇÃO

14.1 - A execução dos serviços ora contratados será objeto de acompanhamento, controle, fiscalização e avaliação por representante da CONTRATANTE, Sr. Gaspar Junqueira Dias Lelis, para este fim especialmente designado, com as atribuições específicas determinadas no



MUNICÍPIO DE GUAÍRA

Paço Municipal “Messias Cândido Faleiros”

CNPJ: 48.344.014.0001/59 Fone: (17) 3332-5100

Av. Gabriel Garcia Leal nº 676 - CEP - 14.790-000

Guaíra - Estado de São Paulo

www.guaira.sp.gov.br

e-mail: compras@guaira.sp.gov.br



Art. 67 da Lei nº 8.666, de 1993, conforme detalhado no Projeto Básico.

14.1.1 - O representante da CONTRATANTE deverá ser profissional habilitado e com a experiência técnica necessária para o acompanhamento e controle da execução da obra.

14.2 - O acompanhamento, o controle, a fiscalização e avaliação de que trata este item não excluem a responsabilidade da CONTRATADA e nem confere à CONTRATANTE responsabilidade solidária, inclusive perante terceiros, por quaisquer irregularidades ou danos na execução dos serviços contratados.

14.3 - A CONTRATANTE se reserva o direito de rejeitar, no todo ou em parte, os serviços ora contratados, prestados em desacordo com o presente Edital e seus Anexos e com o contrato.

14.4 - As determinações e as solicitações formuladas pelo representante da CONTRATANTE encarregado da fiscalização do contrato deverão ser prontamente atendidas pela CONTRATADA, ou, nesta impossibilidade, justificadas por escrito.

15 - CLÁUSULA DÉCIMA QUINTA - DAS ALTERAÇÕES DO CONTRATO

15.1 - Nos termos do Art. 65, §1º, da Lei nº 8.666, de 1993, a Contratada ficará obrigada a aceitar, nas mesmas condições contratuais, os acréscimos ou supressões que se fizerem necessários, até o limite de 25% (vinte e cinco por cento) do valor inicial atualizado do contrato, e no caso particular de reforma de edifício ou de equipamentos, até o limite de 50% (cinquenta por cento) para os seu acréscimos.

15.2 - O conjunto de acréscimos e o conjunto de supressões serão calculados sobre o valor original do contrato, aplicando-se a cada um desses conjuntos, individualmente e sem nenhum tipo de compensação entre eles, os limites de alteração acima estabelecidos.

15.3 - Uma vez formalizada a alteração contratual, não se aplicam, para efeito de execução, medição, monitoramento, fiscalização e auditoria, os custos unitários da planilha de formação do preço do edital.

16 - CLÁUSULA DÉCIMA SEXTA - DAS INFRAÇÕES E DAS SANÇÕES ADMINISTRATIVAS

16.1 - O atraso injustificado na execução do contrato sujeitará a licitante vencedora, após regular processo administrativo, à penalidade de:

A) Multa moratória de até 0,2% (dois décimos percentuais) por dia de atraso injustificado sobre o valor da contratação, até o limite de 30 (trinta) dias.

16.1.1 - A aplicação da multa moratória não impede que a Prefeitura Municipal rescinda unilateralmente o Contrato e aplique as outras sanções cabíveis.

16.2 - A inexecução total ou parcial do contrato, ou o descumprimento de qualquer dos deveres elencados no Edital e no contrato, sujeitará a licitante vencedora, garantida a prévia defesa, sem prejuízo da responsabilidade civil e criminal, às penalidades de:

A) Advertência por faltas leves, assim entendidas como aquelas que não acarretarem prejuízos significativos ao objeto da contratação;

B) Multa compensatória de até 10% (dez por cento) sobre o valor total da contratação;

C) Suspensão de licitar e impedimento de contratar com o Município de Guaíra/SP pelo prazo de até 02 (dois) anos;

D) Declaração de inidoneidade para licitar ou contratar com a Administração Pública enquanto perdurarem os motivos determinantes da punição ou até que seja promovida a



MUNICÍPIO DE GUAÍRA

Paço Municipal “Messias Cândido Faleiros”

CNPJ: 48.344.014.0001/59 Fone: (17) 3332-5100

Av. Gabriel Garcia Leal nº 676 - CEP - 14.790-000

Guaíra - Estado de São Paulo

www.guaira.sp.gov.br

e-mail: compras@guaira.sp.gov.br



reabilitação perante a própria autoridade que aplicou a penalidade, que será concedida sempre que a licitante vencedora ressarcir a Administração pelos prejuízos resultantes e depois de decorrido o prazo da penalidade de suspensão do subitem anterior.

16.2.1 - A recusa injustificada da Adjudicatária em assinar o Contrato, após devidamente convocada, dentro do prazo estabelecido pelo Município de Guaíra/SP, equivale à inexecução total do contrato, sujeitando-a às penalidades acima estabelecidas.

16.2.2 - A aplicação de qualquer penalidade não exclui a aplicação da multa.

16.3 - Também ficam sujeitas às penalidades de suspensão de licitar e impedimento de contratar e de declaração de inidoneidade, previstas no subitem anterior, as empresas ou profissionais que, em razão do contrato decorrente desta licitação:

16.3.1 - Tenham sofrido condenações definitivas por praticarem, por meio dolosos, fraude fiscal no recolhimento de tributos;

16.3.2 - Tenham praticado atos ilícitos visando a frustrar os objetivos da licitação;

16.3.3 - Demonstrem não possuir idoneidade para contratar com a Administração em virtude de atos ilícitos praticados.

16.4 - A aplicação de qualquer das penalidades previstas realizar-se-á em processo administrativo que assegurará o contraditório e a ampla defesa observando-se o procedimento previsto na Lei de Licitações nº 8.666, de 1993, e subsidiariamente na Lei nº 9.784, de 1999.

16.5 - A autoridade competente, na aplicação das sanções, levará em consideração a gravidade da conduta do infrator, o caráter educativo da pena, bem como o dano causado a Prefeitura Municipal, observado o princípio da proporcionalidade.

16.6 - As multas devidas e/ou prejuízos causados a Prefeitura Municipal serão deduzidos dos valores a serem pagos, ou deduzidos da garantia, ou ainda, quando for o caso, serão inscritos na Dívida Ativa e cobrados judicialmente.

16.6.1 - Caso a Prefeitura Municipal determine, a multa deverá ser recolhida no prazo máximo de 10 (dez) dias, a contar da data do recebimento da comunicação enviada pela autoridade competente.

16.7 - As sanções aqui previstas são independentes entre si, podendo ser aplicadas isoladas ou, no caso das multas, cumulativamente, sem prejuízo de outras medidas cabíveis.

17 - CLÁUSULA DÉCIMA SÉTIMA - MEDIDAS ACAUTELADORAS

17.1 - A CONTRATANTE poderá motivadamente adotar providências acauteladoras, inclusive retendo o pagamento, como forma de prevenir a ocorrência de dano de difícil ou impossível reparação.

18 - CLÁUSULA DÉCIMA OITAVA - DA RESCISÃO CONTRATUAL

18.1 - São motivos para a rescisão do presente Contrato, nos termos do Art. 78 da Lei nº 8.666, de 1993:

I - O não cumprimento de cláusulas contratuais, especificações, projetos ou prazos;

II - O cumprimento irregular de cláusulas contratuais, especificações, projetos e prazos;

III - A lentidão do seu cumprimento, levando a CONTRATANTE a comprovar a impossibilidade da conclusão do serviço, nos prazos estipulados;

IV - O atraso injustificado no início do serviço;

V - A paralisação do serviço, sem justa causa e prévia comunicação à CONTRATANTE;

VI - A subcontratação total ou parcial do seu objeto, a associação da CONTRATADA com



MUNICÍPIO DE GUAÍRA

Paço Municipal “Messias Cândido Faleiros”

CNPJ: 48.344.014.0001/59 Fone: (17) 3332-5100

Av. Gabriel Garcia Leal nº 676 - CEP - 14.790-000

Guaíra - Estado de São Paulo

www.guaira.sp.gov.br

e-mail: compras@guaira.sp.gov.br



outrem, a cessão ou transferência, total ou parcial, bem como a fusão, cisão ou incorporação, não admitidas no Contrato;

VII - O desatendimento às determinações regulares da autoridade designada para acompanhar e fiscalizar a sua execução, assim como as de seus superiores;

VIII - O cometimento reiterado de faltas na sua execução, anotadas na forma do §1º do Art. 67 da Lei de Licitações nº 8.666, de 1993;

IX - A decretação de falência, ou a instauração de insolvência civil;

X - A dissolução da sociedade, ou falecimento da CONTRATADA;

XI - A alteração social ou a modificação da finalidade ou da estrutura da CONTRATADA, que prejudique a execução do Contrato;

XII - Razões de interesse público, de alta relevância e amplo conhecimento, justificado e determinado pela máxima autoridade da esfera administrativa a que está subordinada a CONTRATANTE e exaradas no processo administrativo a que se refere o Contrato;

XIII - A supressão, por parte da CONTRATANTE, de serviços, acarretando modificação do valor inicial do Contrato além do limite permitido no §1º do Art. 65 da Lei de Licitações nº 8.666, de 1993;

XIV - A suspensão de sua execução, por ordem escrita da CONTRATANTE, por prazo superior a 120 (cento e vinte) dias, salvo em caso de calamidade pública, grave perturbação da ordem interna, guerra, ou ainda por repetidas suspensões que totalizem o mesmo prazo, independentemente do pagamento obrigatório de indenização pelas sucessivas e contratualmente imprevistas desmobilizações, mobilizações e outras previstas, assegurada à CONTRATADA, nesses casos, o direito de optar pela suspensão do cumprimento das obrigações assumidas, até que seja normalizada a situação;

XV - O atraso superior a 90 (noventa) dias dos pagamentos devidos pela CONTRATANTE, decorrentes de serviços, fornecimento, ou parcelas destes, já recebidos ou executados, salvo em caso de calamidade pública, grave perturbação da ordem interna ou guerra, assegurada à CONTRATADA o direito de optar pela suspensão de cumprimento de suas obrigações, até que seja normalizada a situação;

XVI - A não liberação, por parte da CONTRATANTE, do objeto para execução do serviço, nos prazos contratuais;

XVII - A ocorrência de caso fortuito ou de força maior, regularmente comprovada, impeditiva da execução do Contrato;

XVIII - O descumprimento do disposto no inciso V do Art. 27 da Lei de Licitações nº 8.666, de 1993, sem prejuízo das sanções penais cabíveis.

18.2 - Os casos da rescisão contratual serão formalmente motivados nos autos, assegurado o contraditório e a ampla defesa.

18.3 - A rescisão deste Contrato poderá ser:

18.3.1 - Determinada por ato unilateral e escrito da CONTRATANTE, nos casos enumerados nos incisos I a XII, XVII, XVIII E XIX desta cláusula;

18.3.2 - Amigável, por acordo entre as partes, reduzida a termo no processo, desde que haja conveniência para a CONTRATANTE;

18.3.3 - Judicial, nos termos da legislação.

18.4 - A rescisão administrativa ou amigável deverá ser precedida de autorização escrita e fundamentada da autoridade competente.

18.5 - Quando a rescisão ocorrer com base nos incisos XIII a XVI desta cláusula, sem que haja culpa da CONTRATADA, será esta ressarcida dos prejuízos regularmente comprovados



MUNICÍPIO DE GUAÍRA

Paço Municipal “Messias Cândido Faleiros”

CNPJ: 48.344.014.0001/59 Fone: (17) 3332-5100

Av. Gabriel Garcia Leal nº 676 - CEP - 14.790-000

Guaíra - Estado de São Paulo

www.guaira.sp.gov.br

e-mail: compras@guaira.sp.gov.br



que houver sofrido, tendo ainda direito a:

18.5.1 - Devolução da garantia;

18.5.2 - Pagamentos devidos pela execução do Contrato até a data da rescisão.

18.6 - A rescisão por descumprimento das cláusulas contratuais acarretará a execução da garantia contratual, para ressarcimento da CONTRATANTE, e dos valores das multas e indenizações a ela devidos, bem como a retenção dos créditos decorrentes do Contrato, até o limite dos prejuízos causados à CONTRATANTE, além das sanções previstas neste instrumento.

18.7 - O termo de rescisão deverá indicar, conforme o caso:

18.7.1 - Balanço dos eventos contratuais já cumpridos ou parcialmente cumpridos;

18.7.2 - Relação dos pagamentos já efetuados e ainda devidos;

18.7.3 - Indenizações e multas.

19 - DÉCIMA NONA - DOS CASOS OMISSOS

19.1 - Os casos omissos ou situações não explicitadas nas cláusulas deste Contrato serão decididos pela CONTRATANTE, segundo as disposições contidas na Lei 8.666/93 e suas alterações, Lei Complementar nº 123/2006, bem como nos demais regulamentos e normas administrativas, que fazem parte integrante deste Contrato, independentemente de suas transcrições.

20 - CLÁUSULA VIGÉSIMA - DA PUBLICAÇÃO

20.1 - Incumbirá à CONTRATANTE providenciar a publicação do extrato deste Contrato na Imprensa Oficial, até o 5º (quinto) dia útil do mês seguinte ao de sua assinatura, para ocorrer no prazo de 20 (vinte) dias daquela data.

21 - CLÁUSULA VIGÉSIMA PRIMEIRA - DO FORO

21.1 - Fica eleito o foro da Comarca de Guaíra/SP com exclusão de qualquer outro, por mais privilegiado que seja para dirimir quaisquer questões oriundas do presente Contrato.

E assim, por estarem de acordo, ajustados e contratados, após lido e achado conforme, as partes a seguir firmam o presente Contrato em 03 (três) vias, de igual teor.

Guaíra/SP, **XXXX** de **XXXX** de 2018

PELA CONTRATANTE
JOSÉ EDUARDO COSCRATO LELIS
PREFEITO MUNICIPAL

PELA CONTRATADA
NOME: _____
RG nº : _____
CPF nº : _____



MUNICÍPIO DE GUAÍRA
Paço Municipal "Messias Cândido Faleiros"
CNPJ: 48.344.014.0001/59 Fone: (17) 3332-5100
Av. Gabriel Garcia Leal nº 676 - CEP - 14.790-000
Guairá - Estado de São Paulo



www.guaira.sp.gov.br

e-mail: compras@guaira.sp.gov.br

TOMADA DE PREÇOS Nº 09/2019
EDITAL Nº 77/2019 PROCESSO Nº 77/2019
ANEXO III - PLANILHA ORÇAMENTÁRIA

PLANILHA ORÇAMENTÁRIA							
ITEM	DESCRIÇÃO	CÓDIGO FONTE	UNID.	QUANTID.	PREÇO UNIT. SEM BDI	PREÇO UNIT. COM BDI	PREÇO TOTAL
1 SERVIÇOS PRELIMINARES E DEMOLIÇÕES							
R\$ 1.706,77							
1.1	Placa de identificação para obra	02.08.020	m²	2,50	R\$ 357,83	R\$ 449,51	R\$ 1.123,78
1.2	Demolição manual de alvenaria de elevação ou elemento vazado, incluindo revestimento	03.02.040	m³	1,80	R\$ 51,96	R\$ 65,27	R\$ 117,49
1.3	Escavação manual em solo de 1ª e 2ª categoria em campo	06.01.020	m³	6,50	R\$ 32,48	R\$ 40,80	R\$ 265,20
1.4	Escavação manual em solo de 1ª e 2ª categoria em vala	06.02.020	m³	1,25	R\$ 38,97	R\$ 48,95	R\$ 61,19
1.5	Demolição mecanizada de pavimento ou piso em concreto, inclusive fragmentação e acomodação do material	03.01.250	m²	2,50	R\$ 6,50	R\$ 8,17	R\$ 20,43
1.6	Demolição manual de revestimento cerâmico, incluindo a base	03.04.020	m²	1,20	R\$ 7,79	R\$ 9,79	R\$ 11,75
1.7	Reaterro manual para simples regularização sem compactação	06.11.020	m³	1,50	R\$ 5,59	R\$ 7,02	R\$ 10,53
1.8	Regularização e compactação mecanizada de superfície, sem controle do proctor normal	54.01.010	m²	40,00	R\$ 1,92	R\$ 2,41	R\$ 96,40
2 ESTRUTURAS E ALVENARIA							
R\$ 7.420,39							
2.1	Alvenaria de bloco cerâmico de vedação, uso revestido, de 9 cm	14.04.200	m²	2,50	R\$ 42,18	R\$ 52,99	R\$ 132,48
2.2	Lastro de pedra britada	11.18.040	m³	0,10	R\$ 107,37	R\$ 134,88	R\$ 13,49
2.3	Forma em madeira comum para fundação	09.01.020	m²	6,80	R\$ 57,15	R\$ 71,79	R\$ 488,17
2.4	Concreto usinado, fck = 25,0 MPa	11.01.130	m³	1,00	R\$ 258,97	R\$ 325,32	R\$ 325,32
2.5	Lançamento e adensamento de concreto ou massa em fundação	11.16.040	m³	1,00	R\$ 109,56	R\$ 137,63	R\$ 137,63
2.6	Armadura em barra de aço CA-50 (A ou B) fyk = 500 MPa	10.01.040	kg	45,00	R\$ 6,61	R\$ 8,30	R\$ 373,50
2.7	Fornecimento e montagem de estrutura em aço ASTM-A36, sem pintura	15.03.030	kg	355,00	R\$ 13,34	R\$ 16,76	R\$ 5.949,80
3 IMPERMEABILIZAÇÕES							
R\$ 3.770,28							
3.1	Impermeabilização em manta asfáltica tipo III-B, espessura de 3 mm, face exposta em geotêxtil, com membrana acrílica	32.15.080	m²	15,00	R\$ 105,60	R\$ 132,65	R\$ 1.989,75
3.2	Impermeabilização em membrana à base de polímeros acrílicos, na cor branca	32.16.050	m²	38,80	R\$ 36,53	R\$ 45,89	R\$ 1.780,53
4 REVESTIMENTO							
R\$ 934,52							
4.1	Chapisco	17.02.020	m²	75,00	R\$ 4,41	R\$ 5,54	R\$ 415,50
4.2	Emboço desempenado com espuma de poliéster	17.02.140	m²	20,00	R\$ 16,82	R\$ 21,13	R\$ 422,60
4.3	Revestimento em placa cerâmica esmaltada de 20x20 cm, tipo monocolor, assentado e rejuntado	18.11.042	m²	1,20	R\$ 63,96	R\$ 80,35	R\$ 96,42
5 COBERTURA E PROTEÇÕES							
R\$ 4.261,12							
5.1	Retirada de telhamento perfil e material qualquer, exceto barro	04.03.040	m²	25,00	R\$ 5,20	R\$ 6,53	R\$ 163,25
5.2	Telhamento em cimento reforçado com fio sintético CRFS perfil ondulado de 8 mm	16.03.020	m²	25,00	R\$ 43,67	R\$ 54,86	R\$ 1.371,50
5.3	Calha, rufo, alíeis em chapa galvanizada nº 24 - corte 0,33 m	16.33.022	m²	5,00	R\$ 48,38	R\$ 60,77	R\$ 303,85
5.4	Calha, rufo, alíeis em chapa galvanizada nº 24 - corte 0,50 m	16.33.052	m²	5,00	R\$ 81,54	R\$ 102,43	R\$ 512,15
5.5	Telhamento em chapa de aço pré-pintada com epóxi e poliéster, perfil trapezoidal, com espessura de 0,50 mm e altura de 40 mm	16.12.060	m²	21,00	R\$ 72,42	R\$ 90,97	R\$ 1.910,37
6 ESQUADRIAS							
R\$ 7.736,38							
6.1	Retirada de folha de esquadria em madeira	04.08.020	m²	3,78	R\$ 14,41	R\$ 18,10	R\$ 68,42
6.2	Retirada de guarnição, moldura e peças lineares em madeira, fixadas	04.08.040	m	15,30	R\$ 1,11	R\$ 1,39	R\$ 21,27
6.3	Porta lisa com batente madeira - 90 x 210 cm	23.09.030	un.	2,00	R\$ 356,09	R\$ 447,32	R\$ 894,64
6.4	Ferragem completa com maçaneta tipo alavanca, para porta interna com 1 folha	28.01.040	cj	3,00	R\$ 163,81	R\$ 205,78	R\$ 617,34
6.5	Porta/portão de correr em tela ondulada de aço galvanizado, sob medida	24.02.280	m²	8,75	R\$ 558,12	R\$ 701,11	R\$ 6.134,71
7 INSTALAÇÕES HIDRÁULICAS - ÁGUAS PLUVIAIS - CONDUTORES E RALOS							
R\$ 1.712,34							
7.1	Caixa de gordura em alvenaria, 60 x 60 x 60 cm	49.03.020	un	3,00	R\$ 206,68	R\$ 259,63	R\$ 778,89
7.2	Tubo de PVC rígido branco PxB com virola e anel de borracha, linha esgoto série normal, DN= 100 mm,	46.02.070	m	15,00	R\$ 49,54	R\$ 62,23	R\$ 933,45
8 PISO E PAVIMENTAÇÕES							
R\$ 12.831,27							
8.1	Piso com requadro em concreto simples sem controle de fck	17.05.020	m³	19,00	R\$ 537,60	R\$ 675,33	R\$ 12.831,27
9 PINTURAS							
R\$ 42.400,87							
9.1	Remoção de pintura em massa com lixamento	03.10.140	m²	110,00	R\$ 3,52	R\$ 4,42	R\$ 486,20
9.2	Acrílico para quadras e pisos cimentados	33.06.020	m²	162,00	R\$ 15,03	R\$ 18,88	R\$ 3.058,56
9.3	Verniz em superfície de madeira	33.05.330	m²	75,60	R\$ 15,74	R\$ 19,77	R\$ 1.494,61
9.4	Tinta acrílica antimofa em massa, inclusive preparo	33.10.030	m²	358,46	R\$ 18,98	R\$ 23,84	R\$ 8.545,69
9.5	Tinta látex antimofa em massa, inclusive preparo	33.10.010	m²	537,91	R\$ 16,58	R\$ 20,83	R\$ 11.204,56
9.6	Esmalte em massa, inclusive preparo	33.10.040	m²	550,77	R\$ 19,61	R\$ 24,63	R\$ 13.566,47
9.7	Esmalte em superfície metálica, inclusive preparo	33.11.020	m²	77,33	R\$ 27,97	R\$ 35,14	R\$ 2.717,38
9.8	Textura acrílica para uso interno / externo, inclusive preparo	33.10.100	m²	39,82	R\$ 26,56	R\$ 33,36	R\$ 1.328,40
10 SERVIÇOS COMPLEMENTARES E FINAIS							
R\$ 4.463,86							
10.1	Limpeza e regularização de áreas para ajardinamento (jardins e canteiros)	34.01.020	m²	70,00	R\$ 1,30	R\$ 1,63	R\$ 114,10
10.2	Plantio de grama esmeralda em placas (jardins e canteiros)	34.02.100	m²	70,00	R\$ 8,50	R\$ 10,68	R\$ 747,60
10.3	Limpeza final da obra	55.01.020	m²	315,15	R\$ 9,10	R\$ 11,43	R\$ 3.602,16
TOTAL / INVESTIMENTO							R\$ 87.237,80

GUAIRÁ-SP, 04 DE ABRIL DE 2019



MUNICÍPIO DE GUAÍRA

Paço Municipal “Messias Cândido Faleiros”

CNPJ: 48.344.014.0001/59 Fone: (17) 3332-5100

Av. Gabriel Garcia Leal nº 676 - CEP - 14.790-000

Guairá - Estado de São Paulo

www.guaira.sp.gov.br

e-mail: compras@guaira.sp.gov.br



TOMADA DE PREÇOS Nº 09/2019 EDITAL Nº 77/2019 PROCESSO Nº 77/2019 ANEXO IV QUADRO COMPOSIÇÃO BDI

BENEFÍCIOS E DESPESAS INDIRETAS

CONTRATANTE: PREFEITURA DO MUNICÍPIO DE GUAÍRA-SP

OBJETO: REFORMA DA U. S. F. TARCÍSIO BARINI

LOCAL: RUA 4 ENTRE AS AVENIDAS 1A E 3A, Nº. 150 - VIVENDAS - GUAÍRA - SP

ITEM	DESCRIÇÃO	SIGLAS	PESO ADOTADO	SITUAÇÃO	INTERVALO ADMISSÍVEL	
					MÍNIMO	MÁXIMO
1	ADMINISTRAÇÃO CENTRAL	AC	3,10%	OK	3,00%	5,50%
2	GARANTIA	G	0,80%	OK	0,80%	1,00%
3	RISCO	R	1,10%	OK	0,97%	1,27%
4	DESPESAS FINANCEIRAS	DF	0,85%	OK	0,59%	1,39%
5	LUCRO**	L	7,00%	OK	6,16%	8,96%
6	TRIBUTOS (COFINS 3% E PIS 0,65%)	CP	3,65%	OK	3,65%	3,65%
	TRIBUTOS (ISS DE 0-5%)	ISS	1,65%	OK	0,00%	5,00%
	TRIBUTOS (CPRB 2%)	CPRB	4,50%	OK	4,50%	4,50%
TOTAL PADRÃO [(1+AC+G+R)*(1+DF)*(1+L)/(1-(CP+ISS))-1]		BDI PAD	19,65%	OK	19,60%	24,23%
TOTAL DESONERADO [(1+AC+G+R)*(1+DF)*(1+L)/(1-(CP+ISS+CPRB))-1]		BDI DES	25,62%	OK		

Referência: Acórdão nº. 2622/2013 e alterações posteriores do TCU

ISS: 3% com Base de Cálculo de 55%

Guairá/SP, 04 de Abril de 2019.



MUNICÍPIO DE GUAÍRA

Paço Municipal “Messias Cândido Faleiros”

CNPJ: 48.344.014.0001/59 Fone: (17) 3332-5100

Av. Gabriel Garcia Leal nº 676 - CEP - 14.790-000

Guairá - Estado de São Paulo

www.guaira.sp.gov.br

e-mail: compras@guaira.sp.gov.br



PROGRAMA
CIDADES
SUSTENTÁVEIS

TOMADA DE PREÇOS Nº 09/2019 EDITAL Nº 77/2019 PROCESSO Nº 77/2019 ANEXO V - PROJETO EXECUTIVO - REFORMA E GARAGEM

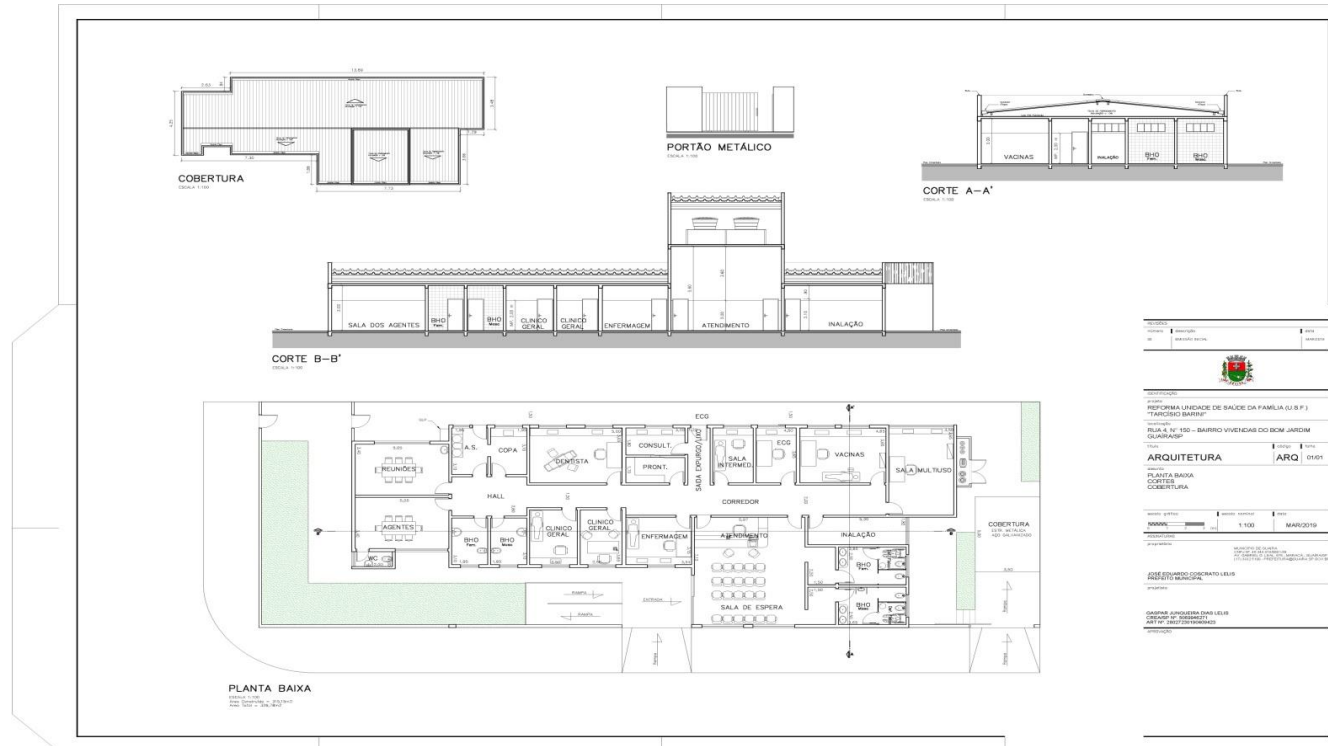



MUNICÍPIO DE GUAÍRA

Paço Municipal “Messias Cândido Faleiros”

CNPJ: 48.344.014.0001/59 Fone: (17) 3332-5100

Av. Gabriel Garcia Leal nº 676 - CEP - 14.790-000

Guairá - Estado de São Paulo

www.guaira.sp.gov.br

e-mail: compras@guaira.sp.gov.br



PROGRAMA
CIDADES
SUSTENTÁVEIS

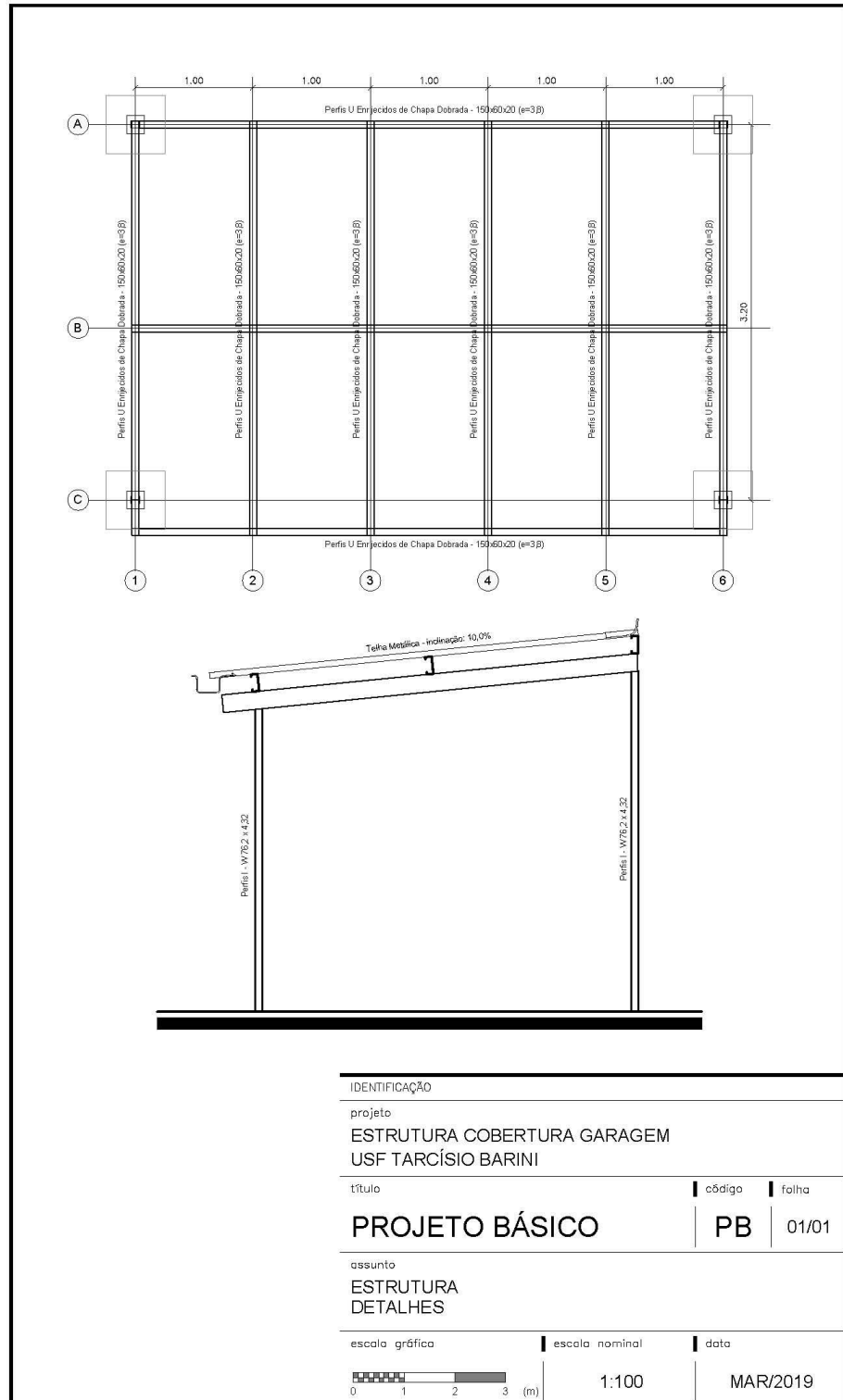



MUNICÍPIO DE GUAÍRA

Paço Municipal “Messias Cândido Faleiros”

CNPJ: 48.344.014.0001/59 Fone: (17) 3332-5100

Av. Gabriel Garcia Leal nº 676 - CEP - 14.790-000

Guairá - Estado de São Paulo

www.guaira.sp.gov.br

e-mail: compras@guaira.sp.gov.br



TOMADA DE PREÇOS Nº 09/2019 EDITAL Nº 77/2019 PROCESSO Nº 77/2019 ANEXO VI

MODELO DE DECLARAÇÃO DE CUMPRIMENTO AO DISPOSTO NO INCISO XXXIII DO ART. 7º, DA CONSTITUIÇÃO FEDERAL

A _____ empresa
devidamente inscrita no C.N.P.J./MF sob Nº _____ via
de seu(ua) representante legal Sr.(a) _____,
possuidor da Cédula de Identidade RG Nº _____ e do CPF Nº
_____. Declara, para os fins do disposto no inciso V do Art. 27 da
Lei de Licitações nº 8.666, de 1993, acrescido pela Lei Nº 9.854/1999, que a proponente não
emprega menor de 18 (dezoito) anos em trabalho noturno, perigoso ou insalubre e, ainda, não
emprega menor de 16 (dezesesseis) anos.

Por ser verdade, firma a presente.

LOCAL, **XXXX** DE **XXXX** DE 2019.

assinatura(s) do(s) dirigente(s)

NOME: _____

RG nº : _____

CPF nº : _____



MUNICÍPIO DE GUAÍRA

Paço Municipal “Messias Cândido Faleiros”

CNPJ: 48.344.014.0001/59 Fone: (17) 3332-5100

Av. Gabriel Garcia Leal nº 676 - CEP - 14.790-000

Guaíra - Estado de São Paulo

www.guaira.sp.gov.br

e-mail: compras@guaira.sp.gov.br



TOMADA DE PREÇOS Nº 09/2019 EDITAL Nº 77/2019 PROCESSO Nº 77/2019

ANEXO VII ATESTADO DE VISTORIA VISTORIA FACULTATIVA

(SERÁ EMITIDO PELA PREFEITURA POR OCASIÃO DA VISTORIA TÉCNICA – QUE É FACULTADA AOS INTERESSADOS)
(APRESENTAR NO CREDENCIAMENTO)

O Município de Guaíra/SP DECLARA que a empresa **XXXX**, inscrita no CNPJ nº **XXXX**, Inscrição Estadual nº, situada à **XXXX**, Fone: **XXXX**, email **XXXX** - por intermédio do seu representante legal, o Sr. **XXXX**, portador do RG nº **XXXX** e CPF nº **XXXX**, juntamente com o representante do Município de Guaíra/SP, devidamente designado, o Sr. **XXXX**, portador do RG nº **XXXX** e CPF nº **XXXX**, realizou a vistoria necessária nos locais que serão realizados os serviços.

O representante técnico da empresa licitante DECLARA neste ato que tomou ciência de todas as condições necessárias para a prestação dos serviços descritos no Edital em referência e que todas as suas dúvidas e/ou questionamentos foram totalmente esclarecidos satisfatoriamente estando apto portanto a formular sua proposta.

Em hipótese alguma, o desconhecimento das condições operacionais poderá ser alegado como justificativa para inexecução ou execução irregular do serviço a ser prestado, não se admitindo alegações futuras quanto ao desconhecimento de detalhes dos equipamentos, aplicativos, condições de acesso, condições de execução e serviços afins.

Guaíra/SP, **XXXX** DE **XXXX** DE 2019

(representante da Prefeitura)

NOME: _____

RG nº : _____

CPF nº : _____

(representante da Empresa)

NOME: _____

RG nº : _____

CPF nº : _____



MUNICÍPIO DE GUAÍRA

Paço Municipal “Messias Cândido Faleiros”

CNPJ: 48.344.014.0001/59 Fone: (17) 3332-5100

Av. Gabriel Garcia Leal nº 676 - CEP - 14.790-000

Guairá - Estado de São Paulo

www.guaira.sp.gov.br

e-mail: compras@guaira.sp.gov.br



TOMADA DE PREÇOS Nº 09/2019 EDITAL Nº 77/2019 PROCESSO Nº 77/2019 ANEXO VIII - MODELO DE PROPOSTA

PROPOSTA DE PREÇOS

(Observação: a proposta deverá ser apresentada em papel timbrado da empresa)

Em apenas uma via, datilografada ou impressa, em um só lado do papel, sem rasuras, borrões, emendas, ressalvas ou omissões e devidamente assinada pelo representante legal da empresa, com indicação do seu subscritor, a indicação do número desta licitação, a razão social, endereço completo e CNPJ do proponente.

- a) Identificação da empresa (Razão Social), endereço, número do CNPJ, Número de telefone e o endereço eletrônico.
- b) Indicação do Número da Licitação e do Processo, especificação do objeto.
- c) Preço total de cada trecho e preço global dos serviços ora licitados, incluindo todos os custos de material, mão de obra, equipamentos necessários aos serviços solicitados, serviços em geral, impostos, etc.
- d) Prazo de execução total dos serviços (prazo máximo de 03 (três) meses).
- e) Validade da Proposta (não inferior a 60 (sessenta) dias).
- f) Indicação expressa na proposta dos dados da pessoa que será responsável pela assinatura do contrato originado por esta licitação, caso a empresa seja a vencedora (nome completo, cargo/função exercida na empresa [diretor, sócio, procurador, etc.], número da cédula de identidade - RG e da Inscrição no Cadastro Nacional de Pessoa Física - CPF).
- g) Data.
- h) Identificação e assinatura do responsável pela proposta de preços.
- i) Apresentar Anexo à proposta:
 - 1) Planilhas Orçamentárias, de cada trecho, devidamente assinadas.

INSERIR A PLANILHA DE PREÇOS

LOCAL, **XXXX** DE **XXXX** DE 2019

NOME: _____

RG nº : _____

CPF nº : _____



MUNICÍPIO DE GUAÍRA

Paço Municipal “Messias Cândido Faleiros”

CNPJ: 48.344.014.0001/59 Fone: (17) 3332-5100

Av. Gabriel Garcia Leal nº 676 - CEP - 14.790-000

Guaíra - Estado de São Paulo

www.guaira.sp.gov.br

e-mail: compras@guaira.sp.gov.br



TOMADA DE PREÇOS Nº 09/2019
EDITAL Nº 77/2019 PROCESSO Nº 77/2019

ANEXO IX

MODELO DE DECLARAÇÃO DE ELABORAÇÃO INDEPENDENTE DE PROPOSTA

_____ (*representante do licitante*), portador da Cédula de Identidade RG nº _____ e do CPF nº _____, como representante devidamente constituído de _____ (*identificação do licitante*), inscrita no CNPJ nº _____, doravante denominado Licitante, para fins do disposto no Edital da presente Licitação, declara, sob as penas da lei, em especial o art. 299 do Código Penal Brasileiro, que:

- (a) a proposta apresentada para participar da presente Licitação foi elaborada de maneira independente pelo Licitante, e o conteúdo da proposta não foi, no todo ou em parte, direta ou indiretamente, informado, discutido ou recebido de qualquer outro participante potencial ou de fato da presente Licitação, por qualquer meio ou por qualquer pessoa;
- (b) a intenção de apresentar a proposta elaborada para participar da presente Licitação não foi informada, discutida ou recebida de qualquer outro participante potencial ou de fato da presente Licitação, por qualquer meio ou por qualquer pessoa;
- (c) que não tentou, por qualquer meio ou por qualquer pessoa, influir na decisão de qualquer outro participante potencial ou de fato da presente Licitação quanto a participar ou não da referida licitação;
- (d) que o conteúdo da proposta apresentada para participar da presente Licitação não será, no todo ou em parte, direta ou indiretamente, comunicado ou discutido com qualquer outro participante potencial ou de fato da presente Licitação antes da adjudicação do objeto da referida licitação;
- (e) que o conteúdo da proposta apresentada para participar da presente Licitação não foi, no todo ou em parte, direta ou indiretamente, informado, discutido ou recebido de qualquer integrante do órgão licitante antes da abertura oficial das propostas; e
- (f) que está plenamente ciente do teor e da extensão desta declaração e que detém plenos poderes e informações para firmá-la.

Município de _____, em ____ de _____ de _____

(*assinatura do representante legal do Licitante*)



MUNICÍPIO DE GUAÍRA

Paço Municipal “Messias Cândido Faleiros”

CNPJ: 48.344.014.0001/59 Fone: (17) 3332-5100

Av. Gabriel Garcia Leal nº 676 - CEP - 14.790-000

Guaiára - Estado de São Paulo

www.guaira.sp.gov.br

e-mail: compras@guaira.sp.gov.br



TOMADA DE PREÇOS Nº 09/2019 EDITAL Nº 77/2019 PROCESSO Nº 77/2019 ANEXO X

Modelo de Declaração de inexistência de fato superveniente impeditivo da habilitação;

Eu _____ (nome completo), portador(a) do RG nº _____ e do CPF nº _____, representante credenciado da firma _____ (denominação da pessoa Jurídica), CNPJ nº _____, DECLARO, sob as penas da lei, que a empresa cumpre plenamente as exigências e os requisitos de habilitação previstos no instrumento convocatório do Tomada de Preços nº 09/2019, realizado pelo município Guaiára/SP, inexistindo qualquer fato impeditivo de sua participação neste certame.

_____, **XXXX** de **XXXX** de 2019

Nome e assinatura da Licitante



MUNICÍPIO DE GUAÍRA

Paço Municipal “Messias Cândido Faleiros”

CNPJ: 48.344.014.0001/59 Fone: (17) 3332-5100

Av. Gabriel Garcia Leal nº 676 - CEP - 14.790-000

Guaíra - Estado de São Paulo

www.guaira.sp.gov.br

e-mail: compras@guaira.sp.gov.br



TOMADA DE PREÇOS Nº 09/2019 EDITAL Nº 77/2019 PROCESSO Nº 77/2019 ANEXO XI

MODELO DE DECLARAÇÃO (ME / EPP)

(APRESENTAR NO ATO DE CREDENCIAMENTO)

A empresa _____, pessoa Jurídica de Direito Privado, inscrita no CNPJ sob o nº _____, inscrição estadual nº _____, com sede _____ (endereço completo), no Município de _____, representada pelo seu representante legal, e atendendo as formalidades constantes do Edital Completo da Tomada de Preços nº 09 /2019, do Município de Guaíra/SP, Estado de São Paulo, **DECLARAM**, que a empresa acima citada, e sob as penas da lei, que:

A) enquadra-se na situação de microempresa ou empresa de pequeno porte;

B) o valor da receita bruta anual da sociedade, no último exercício, não excedeu o limite fixado nos incisos I e II, Art. 3º, da Lei Complementar nº 123/2006 alterada pela 147/2014 ;

C) não se enquadra em quaisquer das hipóteses de exclusão relacionadas no Art. 3º, §4º, incisos I a X, da mesma da Lei Complementar nº 123/2006, alterada pela 147/2014.

Por ser expressão da verdade, firmamos a presente.

LOCAL, **XXXX** de **XXXX** de 2019

Nome completo e assinatura do responsável legal da empresa



MUNICÍPIO DE GUAÍRA

Paço Municipal “Messias Cândido Faleiros”

CNPJ: 48.344.014.0001/59 Fone: (17) 3332-5100

Av. Gabriel Garcia Leal nº 676 - CEP - 14.790-000

Guairá - Estado de São Paulo

www.guaira.sp.gov.br

e-mail: compras@guaira.sp.gov.br



TOMADA DE PREÇOS Nº 09/2019 EDITAL Nº 77/2019 PROCESSO Nº 77/2019 ANEXO XII - CRONOGRAMA FÍSICO FINANCEIRO



PREFEITURA DO MUNICÍPIO DE GUAÍRA-SP

SECRETARIA MUNICIPAL DE PLANEJAMENTO E GESTÃO DA ADMINISTRAÇÃO GERAL

INFRAESTRUTURA, ENGENHARIA E OBRAS

CRONOGRAMA FÍSICO - FINANCEIRO

Nº DO CT:	CONTRATANTE: PREFEITURA DO MUNICÍPIO DE GUAÍRA-SP	MUNICÍPIO/UF: GUAIRA-SP	EMPREENDIMENTO: REFORMA DA U. S. F. TARCÍSIO BARINI
RECURSO: SECRETÁRIA DA SAÚDE	APROVAÇÃO (DATA):	PARCELA Nº:	MÊS CRONOGRAMA: 07/2019

ITEM	DISCRIMINAÇÃO	VALOR R\$	PESO %	PARCELA 01		PARCELA 02		PARCELA 03		PARCELA 04		PARCELA 05	
				SIMPLES	ACUM	SIMPLES	ACUM	SIMPLES	ACUM	SIMPLES	ACUM	SIMPLES	ACUM
1	SERVIÇOS PRELIMINARES E DEMOLIÇÕES	1.706,77	1,96%	100,00	100,00	-	100,00	-	100,00	-	100,00	-	100,00
2	ESTRUTURAS E ALVENARIA	7.420,39	8,51%	100,00	100,00	-	100,00	-	100,00	-	100,00	-	100,00
3	IMPERMEABILIZAÇÕES	3.770,28	4,32%	100,00	100,00	-	100,00	-	100,00	-	100,00	-	100,00
4	REVESTIMENTO	934,52	1,07%	100,00	100,00	-	100,00	-	100,00	-	100,00	-	100,00
5	COBERTURA E PROTEÇÕES	4.261,12	4,88%	70,00	70,00	30,00	100,00	-	100,00	-	100,00	-	100,00
6	ESQUADRIAS	7.736,38	8,87%	70,00	70,00	30,00	100,00	-	100,00	-	100,00	-	100,00
7	INSTALAÇÕES HIDRÁULICAS - ÁGUAS PLUVIAIS	1.712,34	1,96%	70,00	70,00	30,00	100,00	-	100,00	-	100,00	-	100,00
8	PISO E PAVIMENTAÇÕES	12.831,27	14,71%	-	-	70,00	70,00	30,00	100,00	-	100,00	-	100,00
9	PINTURAS	42.400,87	48,60%	-	-	50,00	50,00	50,00	100,00	-	100,00	-	100,00
10	SERVIÇOS COMPLEMENTARES E FINAIS	4.463,86	5,12%	-	-	-	-	100,00	100,00	-	100,00	-	100,00
				-	-	-	-	-	-	-	-	-	-
				-	-	-	-	-	-	-	-	-	-
	TOTAL (%):			26,86	26,86	39,31	66,17	33,83	100,00	-	100,00	-	100,00
	TOTAL (R\$):	87.237,80	100,00%	23.428,85	23.428,85	34.295,28	57.724,12	29.513,68	87.237,80	-	87.237,80	-	87.237,80

GUAIRA-SP
04/04/2019



MUNICÍPIO DE GUAÍRA

Paço Municipal “Messias Cândido Faleiros”

CNPJ: 48.344.014.0001/59 Fone: (17) 3332-5100

Av. Gabriel Garcia Leal nº 676 - CEP - 14.790-000

Guairá - Estado de São Paulo

www.guaira.sp.gov.br

e-mail: compras@guaira.sp.gov.br



ANEXO XIII - INFORMAÇÕES COMPLEMENTARES PARA AUDESP/TRIBUNAL DE CONTAS APRESENTAR NO CREDENCIAMENTO (ITEM NÃO DESCLASSIFICATÓRIO)

DADOS DA EMPRESA

RAZÃO SOCIAL:	
CNPJ:	INSCRIÇÃO ESTADUAL:
ENDEREÇO COMPLETO E ATUALIZADO:	
FONE/FAX:	CELULAR:
E-MAIL:	
DATA DE REGISTRO DO CONTRATO SOCIAL:	
NÚMERO DO REGISTRO:	
TIPO DE REGISTRO: <input type="checkbox"/> CARTÓRIO DE REGISTRO, TÍTULOS E DOCUMENTOS <input type="checkbox"/> JUNTA COMERCIAL <input type="checkbox"/> OAB <input type="checkbox"/> PORTAL DO EMPREENDEDOR	

SÓCIO(S) DA EMPRESA

NOME COMPLETO:	
CPF:	RG: DATA DE EXPEDIÇÃO: ÓRGÃO EMISSOR:
ENDEREÇO COMPLETO E ATUALIZADO:	
CARGO DO SÓCIO NA EMPRESA: <input type="checkbox"/> REPRESENTANTE LEGAL <input type="checkbox"/> DEMAIS MEMBROS DO QUADRO SOCIETÁRIO <input type="checkbox"/> MICRO EMPREENDEDOR INDIVIDUAL	
NACIONALIDADE / PROFISSÃO:	
TELEFONE/CELULAR:	
E-MAIL PARTICULAR:	E-MAIL INSTITUCIONAL:

ADMINISTRADOR(ES) DA EMPRESA

NOME COMPLETO:	
CPF:	RG: DATA DE EXPEDIÇÃO: ÓRGÃO EMISSOR:
ENDEREÇO COMPLETO E ATUALIZADO:	
CARGO DO SÓCIO NA EMPRESA: <input type="checkbox"/> REPRESENTANTE LEGAL <input type="checkbox"/> DEMAIS MEMBROS DO QUADRO SOCIETÁRIO <input type="checkbox"/> MICRO EMPREENDEDOR INDIVIDUAL	
NACIONALIDADE / PROFISSÃO:	
TELEFONE/CELULAR:	
E-MAIL PARTICULAR:	E-MAIL INSTITUCIONAL: