



MUNICÍPIO DE GUAÍRA
Paço Municipal "Messias Cândido Faleiros"
DIRETORIA DE COMPRAS E LICITAÇÕES
CNPJ: 48.344.014/0001-59 - Fone: (17) 3332-5100
Av. Gabriel Garcia Leal nº 676 - CEP - 14.790-000
Guaira - Estado de São Paulo
www.guaira.sp.gov.br e-mail: compras@guaira.sp.gov.br



CONCORRÊNCIA 10/2024

Processo nº 173/2024

Edital nº 96/2024

**CONTRATANTE:
MUNICÍPIO DE GUAÍRA/SP**

OBJETO

CONTRATAÇÃO DE EMPRESA ESPECIALIZADA EM ENGENHARIA PARA CONSTRUÇÃO DE RESERVATÓRIO METÁLICO APOIADO DE 1.500M³ NO BAIRRO ANTONIO GARCIA, objeto do Termo de Convênio nº 615/2019 – Processo nº 2039563/2019.

VALOR TOTAL DA CONTRATAÇÃO

R\$ 1.296.035,21

DATA DA SESSÃO PÚBLICA

Dia 15/10/2024 às 09h (horário de Brasília)

CRITÉRIO DE JULGAMENTO:

Menor preço global

MODO DE DISPUTA:

Aberto e fechado

PREFERÊNCIA ME/EPP/EQUIPARADAS

NÃO



Sumário

1. DO OBJETO	3
2. DA PARTICIPAÇÃO NA LICITAÇÃO	4
3. DA APRESENTAÇÃO DA PROPOSTA E DOS DOCUMENTOS DE HABILITAÇÃO	6
4. DO PREENCHIMENTO DA PROPOSTA	7
5. DA ABERTURA DA SESSÃO, CLASSIFICAÇÃO DAS PROPOSTAS E FORMULAÇÃO DE LANCES	8
6. DA FASE DE JULGAMENTO	11
7. DA FASE DE HABILITAÇÃO	14
8. DOS RECURSOS	19
9. DA ADJUDICAÇÃO E HOMOLOGAÇÃO	20
10. DA DOTAÇÃO ORÇAMENTÁRIA	20
11. CRITÉRIOS DE MEDIÇÃO E FATURAMENTO	21
12. DAS INFRAÇÕES ADMINISTRATIVAS E SANÇÕES	23
13. DA IMPUGNAÇÃO AO EDITAL E DO PEDIDO DE ESCLARECIMENTO	25
14. DA CAUÇÃO / GARANTIA	25
15. DAS DISPOSIÇÕES GERAIS	26
16. COMUNICAÇÃO COM A EMPRESA	27



CONCORRÊNCIA 10/2024

Processo nº 173/2024

Edital nº 96/2024

CONTRATANTE: MUNICIPIO DE GUAÍRA/SP

O MUNICIPIO DE GUAIRA/SP inscrita sob CNPJ nº 48.344.014/0001-59, sediado(a) Avenida Gabriel Garcia Leal, 676 – Bairro Maracá – Guairá/SP torna público, para o conhecimento das empresas interessadas, que por meio do(a) Departamento de Compras e Licitações, realizará licitação, na modalidade CONCORRÊNCIA, na forma ELETRÔNICA, nos termos da [Lei nº 14.133, de 2021](#), e demais legislação aplicável e, ainda, de acordo com as condições estabelecidas neste Edital.

A CONCORRÊNCIA (recebimento das propostas, abertura e disputa de preços) será realizada em sessão pública, exclusivamente por meio eletrônico, mediante condições de segurança (criptografia e autenticação) em todas as suas fases através da Plataforma de Licitações Eletrônicas Licita Mais Brasil. O acesso ao sistema será realizado através do link — <https://licitamaisbrasil.com.br>.

Início do recebimento das propostas iniciais:

A partir das 8h do dia 26 de setembro de 2024 até 08h50 do dia 15 de outubro de 2024.

Início da Disputa de Preços:

Dia 15 de outubro de 2024 às 9h00.

O interessado em participar deverá observar as datas e os horários limites previstos no presente edital para o credenciamento junto ao provedor do sistema para participação da licitação, bem como cadastramento e a abertura da proposta, atentando também para a data e horário para início da disputa.

Até 3 (três) dias úteis antes da data fixada para a abertura e avaliação das propostas, qualquer interessado poderá solicitar esclarecimentos sobre a concorrência, requerer providências ou formular impugnação escrita contra cláusulas ou condições deste edital, diretamente através da Plataforma Licita Mais Brasil no link: <https://licitamaisbrasil.com.br>.

As respostas da Comissão de Contratação as dúvidas e questionamentos suscitados serão publicadas em campo específico da Plataforma Licita Mais Brasil.

1. DO OBJETO

1.1. O objeto da presente licitação é a **CONTRATAÇÃO DE EMPRESA ESPECIALIZADA EM ENGENHARIA PARA CONSTRUÇÃO DE RESERVATÓRIO METÁLICO APOIADO DE 1.500M³ NO BAIRRO ANTONIO GARCIA, objeto do Termo de Convênio nº 615/2019 – Processo nº 2039563/2019** conforme condições, quantidades e exigências estabelecidas neste Edital e seus anexos.



1.2. A licitação será realizada em grupo único, formados por 02 itens, conforme tabela constante no Projeto Básico/Termo de Referência, devendo o licitante oferecer proposta para todos os itens que o compõem.

1.3. A realização do Contrato Administrativo após o presente certame, bem como, a execução deste, está condicionada ao recebimento pelo órgão Licitante dos valores constantes no **Termo de Convênio nº 615/2019 celebrado com o Governo do Estado de São Paulo através da Secretaria de Governo e Relações Institucionais**. Caso os valores não sejam repassados à Prefeitura do Município de Guairá a obra não será executada, não sendo devido à empresa vencedora e contratada nenhum valor a título de indenização, multa, juros ou qualquer numerário.

1.4. Caso ocorra a execução parcial do objeto, após ordem de serviço realizada pela Prefeitura Municipal (frente ao repasse da parte inicial dos recursos **Termo de Convênio nº 615/2019 celebrado com o Governo do Estado de São Paulo através da Secretaria de Governo e Relações Institucionais**, e posteriormente, este órgão concedente do repasse, não dê continuidade às transferências à Prefeitura Municipal das parcelas subsequentes constantes do respectivo Convênio, Projeto Básico, Cronograma desembolso e demais anexos deste Edital, a execução do presente contrato será imediatamente suspensa até a regularização desses repasses, sendo assegurados à licitante vencedora os direitos em receber o valor conforme proposta vencedora neste certame somente referente à parte da obra executada, com autorização da Prefeitura Municipal acompanhada da prestação de contas/Medições devidamente aprovada pelo Fiscal/Gestor Contratual e ainda da Fiscalização da Secretaria de Governo e Relações Institucionais – conforme – Termo de Convênio 615/20249 celebrado com o Governo do Estado de São Paulo, sem a adição de nenhum valor a título de indenização, multa, juros ou qualquer numerário.

1.5. Os pagamentos dos serviços executados, mesmo que parcialmente executados, somente serão efetuados após a aprovação das medições pela fiscalização da *Diretoria de obras e aceitabilidade da Secretaria de Governo e Relações Institucionais*, sem a adição de nenhum valor a título de indenização, multa, juros ou qualquer numerário.

2. DA PARTICIPAÇÃO NA LICITAÇÃO

2.1. Poderão participar desta CONCORRENCIA os interessados que estiverem previamente credenciados na Plataforma de Licitações da LICITA MAIS BRASIL (<https://licitamaisbrasil.com.br/>), que atenderem a todas as exigências, inclusive quanto à documentação, constantes deste Edital e seus ANEXOS.

2.1.1. **Os interessados deverão se atentar ao prazo de até 24 horas úteis, necessários para aprovação do cadastro do licitante na Plataforma de Licitações Licita Mais Brasil, evitando a perda de prazos do processo.**

2.2. O licitante responsabiliza-se exclusiva e formalmente pelas transações efetuadas em seu nome, assume como firmes e verdadeiras suas propostas e seus lances, inclusive os atos praticados diretamente ou por seu representante, excluída a responsabilidade do provedor do sistema ou do órgão ou entidade promotora da licitação por eventuais danos decorrentes de uso indevido das credenciais de acesso, ainda que por terceiros.

2.3. É de responsabilidade do cadastrado conferir a exatidão dos seus dados cadastrais nos Sistemas relacionados no item anterior e mantê-los atualizados junto aos órgãos responsáveis pela informação, devendo proceder, imediatamente, à correção ou à alteração dos registros tão logo identifique incorreção ou aqueles se tornem desatualizados.

2.4. A não observância do disposto no item anterior poderá ensejar desclassificação no momento da habilitação.

2.5. Será concedido tratamento favorecido para as microempresas e empresas de pequeno porte, para as sociedades cooperativas mencionadas no [artigo 16 da Lei nº 14.133, de 2021](#), para o agricultor familiar, o produtor rural pessoa física e para o microempreendedor individual - MEI, nos limites previstos da [Lei Complementar nº 123, de 2006](#) e do Decreto n.º 8.538, de 2015.



2.6. Não poderão disputar esta licitação:

- 2.6.1. aquele que não atenda às condições deste Edital e seu(s) anexo(s);
 - 2.6.2. autor do anteprojeto, do projeto básico ou do projeto executivo, pessoa física ou jurídica, quando a licitação versar sobre serviços ou fornecimento de bens a ele relacionados;
 - 2.6.3. empresa, isoladamente ou em consórcio, responsável pela elaboração do projeto básico ou do projeto executivo, ou empresa da qual o autor do projeto seja dirigente, gerente, controlador, acionista ou detentor de mais de 5% (cinco por cento) do capital com direito a voto, responsável técnico ou subcontratado, quando a licitação versar sobre serviços ou fornecimento de bens a ela necessários;
 - 2.6.4. pessoa física ou jurídica que se encontre, ao tempo da licitação, impossibilitada de participar da licitação em decorrência de sanção que lhe foi imposta;
 - 2.6.5. aquele que mantenha vínculo de natureza técnica, comercial, econômica, financeira, trabalhista ou civil com dirigente do órgão ou entidade contratante ou com agente público que desempenhe função na licitação ou atue na fiscalização ou na gestão do contrato, ou que deles seja cônjuge, companheiro ou parente em linha reta, colateral ou por afinidade, até o terceiro grau;
 - 2.6.6. empresas controladoras, controladas ou coligadas, nos termos da Lei nº 6.404, de 15 de dezembro de 1976, concorrendo entre si;
 - 2.6.7. pessoa física ou jurídica que, nos 5 (cinco) anos anteriores à divulgação do edital, tenha sido condenada judicialmente, com trânsito em julgado, por exploração de trabalho infantil, por submissão de trabalhadores a condições análogas às de escravo ou por contratação de adolescentes nos casos vedados pela legislação trabalhista;
 - 2.6.8. agente público do órgão ou entidade licitante;
 - 2.6.9. *peçoas jurídicas reunidas em consórcio;*
 - 2.6.10. Organizações da Sociedade Civil de Interesse Público - OSCIP, atuando nessa condição;
 - 2.6.11. Não poderá participar, direta ou indiretamente, da licitação ou da execução do contrato agente público do órgão ou entidade contratante, devendo ser observadas as situações que possam configurar conflito de interesses no exercício ou após o exercício do cargo ou emprego, nos termos da legislação que disciplina a matéria, conforme [§ 1º do art. 9º da Lei nº 14.133, de 2021](#).
- 2.7.** O impedimento de que trata o item 2.6.4 será também aplicado ao licitante que atue em substituição a outra pessoa, física ou jurídica, com o intuito de burlar a efetividade da sanção a ela aplicada, inclusive a sua controladora, controlada ou coligada, desde que devidamente comprovado o ilícito ou a utilização fraudulenta da personalidade jurídica do licitante.
- 2.8.** A critério da Administração e exclusivamente a seu serviço, o autor dos projetos e a empresa a que se referem os itens 2.6.2 e 2.6.3 poderão participar no apoio das atividades de planejamento da contratação, de execução da licitação ou de gestão do contrato, desde que sob supervisão exclusiva de agentes públicos do órgão ou entidade.
- 2.9.** Equiparam-se aos autores do projeto as empresas integrantes do mesmo grupo econômico.
- 2.10.** O disposto nos itens 2.6.2 e 2.6.3 não impede a licitação ou a contratação de serviço que inclua como encargo do contratado a elaboração do projeto básico e do projeto executivo, nas contratações integradas, e do projeto executivo, nos demais regimes de execução.
- 2.11.** Em licitações e contratações realizadas no âmbito de projetos e programas parcialmente financiados por agência oficial de cooperação estrangeira ou por organismo financeiro internacional com recursos do financiamento ou da contrapartida nacional, não poderá participar pessoa física ou jurídica que integre o rol de pessoas sancionadas por essas entidades ou que seja declarada inidônea nos termos da [Lei nº 14.133/2021](#).



2.12. A vedação de que trata o item 2.6.8 estende-se a terceiro que auxilie a condução da contratação na qualidade de integrante de equipe de apoio, profissional especializado ou funcionário ou representante de empresa que preste assessoria técnica.

3. DA APRESENTAÇÃO DA PROPOSTA E DOS DOCUMENTOS DE HABILITAÇÃO

3.1. *Na presente licitação, a fase de habilitação sucederá as fases de apresentação de propostas e lances e de julgamento.*

3.2. Os licitantes encaminharão, exclusivamente por meio do sistema eletrônico, a proposta com o preço ou o percentual de desconto, conforme o critério de julgamento adotado neste Edital, até a data e o horário estabelecidos para abertura da sessão pública.

3.3. Caso a fase de habilitação anteceda as fases de apresentação de propostas e lances, os licitantes encaminharão, na forma e no prazo estabelecidos no item anterior, simultaneamente os documentos de habilitação e a proposta com o preço ou o percentual de desconto, observado o disposto nos itens 7.22.1 deste Edital.

3.4. No cadastramento da proposta inicial, o licitante declarará, em campo próprio do sistema, que:

3.4.1. está ciente e concorda com as condições contidas no edital e seus anexos, bem como de que a proposta apresentada compreende a integralidade dos custos para atendimento dos direitos trabalhistas assegurados na Constituição Federal, nas leis trabalhistas, nas normas infra legais, nas convenções coletivas de trabalho e nos termos de ajustamento de conduta vigentes na data de sua entrega em definitivo e que cumpre plenamente os requisitos de habilitação definidos no instrumento convocatório;

3.4.2. não emprega menor de 18 anos em trabalho noturno, perigoso ou insalubre e não emprega menor de 16 anos, salvo menor, a partir de 14 anos, na condição de aprendiz, nos termos do [artigo 7º, XXXIII, da Constituição](#);

3.4.3. não possui empregados executando trabalho degradante ou forçado, observando o disposto nos [incisos III e IV do art. 1º e no inciso III do art. 5º da Constituição Federal](#);

3.5. cumpre as exigências de reserva de cargos para pessoa com deficiência e para reabilitado da Previdência Social, previstas em lei e em outras normas específicas.

3.6. O licitante organizado em cooperativa deverá declarar, ainda, em campo próprio do sistema eletrônico, que cumpre os requisitos estabelecidos no [artigo 16 da Lei nº 14.133, de 2021](#).

3.7. O fornecedor enquadrado como microempresa, empresa de pequeno porte ou sociedade cooperativa deverá declarar, ainda, em campo próprio do sistema eletrônico, que cumpre os requisitos estabelecidos no [artigo 3º da Lei Complementar nº 123, de 2006](#), estando apto a usufruir do tratamento favorecido estabelecido em seus [arts. 42 a 49](#), observado o disposto nos [§§ 1º ao 3º do art. 4º, da Lei n.º 14.133, de 2021](#).

3.7.1. no item exclusivo para participação de microempresas e empresas de pequeno porte, a assinalação do campo “não” impedirá o prosseguimento no certame, para aquele item;

3.7.2. nos itens em que a participação não for exclusiva para microempresas e empresas de pequeno porte, a assinalação do campo “não” apenas produzirá o efeito de o licitante não ter direito ao tratamento favorecido previsto na [Lei Complementar nº 123, de 2006](#), mesmo que microempresa, empresa de pequeno porte ou sociedade cooperativa.

3.8. A falsidade da declaração de que trata os itens 3.4 ou 3.7 sujeitará o licitante às sanções previstas na [Lei nº 14.133, de 2021](#), e neste Edital.

3.9. Os licitantes poderão retirar ou substituir a proposta ou, na hipótese de a fase de habilitação anteceder as fases de apresentação de propostas e lances e de julgamento, os documentos de habilitação anteriormente inseridos no sistema, até a abertura da sessão pública.



- 3.10.** Não haverá ordem de classificação na etapa de apresentação da proposta e dos documentos de habilitação pelo licitante, o que ocorrerá somente após os procedimentos de abertura da sessão pública e da fase de envio de lances.
- 3.11.** Serão disponibilizados para acesso público os documentos que compõem a proposta dos licitantes convocados para apresentação de propostas, após a fase de envio de lances.
- 3.12.** Desde que disponibilizada a funcionalidade no sistema, o licitante poderá parametrizar o seu valor final mínimo ou o seu percentual de desconto máximo quando do cadastramento da proposta e obedecerá às seguintes regras:
- 3.12.1. a aplicação do intervalo mínimo de diferença de valores ou de percentuais entre os lances, que incidirá tanto em relação aos lances intermediários quanto em relação ao lance que cobrir a melhor oferta; e
 - 3.12.2. os lances serão de envio automático pelo sistema, respeitado o valor final mínimo, caso estabelecido, e o intervalo de que trata o subitem acima.
- 3.13.** O valor final mínimo ou o percentual de desconto final máximo parametrizado no sistema poderá ser alterado pelo fornecedor durante a fase de disputa, sendo vedado:
- 3.13.1. valor superior a lance já registrado pelo fornecedor no sistema, quando adotado o critério de julgamento por menor preço; e
 - 3.13.2. percentual de desconto inferior a lance já registrado pelo fornecedor no sistema, quando adotado o critério de julgamento por maior desconto.
- 3.14.** O valor final mínimo ou o percentual de desconto final máximo parametrizado na forma do item 3.12 possuirá caráter sigiloso para os demais fornecedores e para o órgão ou entidade promotora da licitação, podendo ser disponibilizado estrita e permanentemente aos órgãos de controle externo e interno.
- 3.15.** Caberá ao licitante interessado em participar da licitação acompanhar as operações no sistema eletrônico durante o processo licitatório e se responsabilizar pelo ônus decorrente da perda de negócios diante da inobservância de mensagens emitidas pela Administração ou de sua desconexão.
- 3.16.** O licitante deverá comunicar imediatamente ao provedor do sistema qualquer acontecimento que possa comprometer o sigilo ou a segurança, para imediato bloqueio de acesso.

4. DO PREENCHIMENTO DA PROPOSTA

- 4.1.** O licitante deverá enviar sua proposta mediante o preenchimento, no sistema eletrônico, dos seguintes campos:
- 4.1.1. *Valor unitário de cada item que compõem a planilha orçamentaria assim como o valor global da proposta;*
- 4.2.** Todas as especificações do objeto contidas na proposta vinculam o licitante.
- 4.2.1. O licitante poderá oferecer proposta em quantitativo inferior ao máximo previsto para contratação.
- 4.3.** Nos valores propostos estarão inclusos todos os custos operacionais, encargos previdenciários, trabalhistas, tributários, comerciais e quaisquer outros que incidam direta ou indiretamente na execução do objeto.
- 4.4.** Os preços ofertados, tanto na proposta inicial, quanto na etapa de lances, serão de exclusiva responsabilidade do licitante, não lhe assistindo o direito de pleitear qualquer alteração, sob alegação de erro, omissão ou qualquer outro pretexto.
- 4.5.** Se o regime tributário da empresa implicar o recolhimento de tributos em percentuais variáveis, a cotação adequada será a que corresponde à média dos efetivos recolhimentos da empresa nos últimos doze meses.



- 4.6. Independentemente do percentual de tributo inserido na planilha, no pagamento serão retidos na fonte os percentuais estabelecidos na legislação vigente.
- 4.7. *Na presente licitação, a Microempresa e a Empresa de Pequeno Porte poderão se beneficiar do regime de tributação pelo Simples Nacional.*
- 4.8. A apresentação das propostas implica obrigatoriedade do cumprimento das disposições nelas contidas, em conformidade com o que dispõe o Projeto Básico/Termo de Referência, assumindo o proponente o compromisso de executar o objeto licitado nos seus termos, bem como de fornecer os materiais, equipamentos, ferramentas e utensílios necessários, em quantidades e qualidades adequadas à perfeita execução contratual, promovendo, quando requerido, sua substituição.
- 4.9. O prazo de validade da proposta não será inferior a **90 (noventa)** dias, a contar da data de sua apresentação.
- 4.10. Os licitantes devem respeitar os preços máximos estabelecidos nas normas de regência de contratações públicas federais, quando participarem de licitações públicas;
- 4.10.1. Caso o critério de julgamento seja o de maior desconto, o preço já decorrente da aplicação do desconto ofertado deverá respeitar os preços máximos previstos no item 4.9.
- 4.11. O descumprimento das regras supramencionadas pela Administração por parte dos contratados pode ensejar a responsabilização pelo Tribunal de Contas da União e, após o devido processo legal, gerar as seguintes consequências: assinatura de prazo para a adoção das medidas necessárias ao exato cumprimento da lei, nos termos do [art. 71, inciso IX, da Constituição](#); ou condenação dos agentes públicos responsáveis e da empresa contratada ao pagamento dos prejuízos ao erário, caso verificada a ocorrência de superfaturamento por sobrepreço na execução do contrato.
- 5. DA ABERTURA DA SESSÃO, CLASSIFICAÇÃO DAS PROPOSTAS E FORMULAÇÃO DE LANCES**
- 5.1. A abertura da presente licitação dar-se-á automaticamente em sessão pública, por meio de sistema eletrônico, na data, horário e local indicados neste Edital.
- 5.2. Os licitantes poderão retirar ou substituir a proposta ou os documentos de habilitação, quando for o caso, anteriormente inseridos no sistema, até a abertura da sessão pública.
- 5.3. O sistema disponibilizará campo próprio para troca de mensagens entre o Agente de Contratação/Comissão e os licitantes.
- 5.4. Iniciada a etapa competitiva, os licitantes deverão encaminhar lances exclusivamente por meio de sistema eletrônico, sendo imediatamente informados do seu recebimento e do valor consignado no registro.
- 5.5. **O lance deverá ser ofertado pelo valor global.**
- 5.6. Os licitantes poderão oferecer lances sucessivos, observando o horário fixado para abertura da sessão e as regras estabelecidas no Edital.
- 5.7. O licitante somente poderá oferecer lance *de valor inferior* ao último por ele ofertado e registrado pelo sistema.
- 5.8. O intervalo mínimo de diferença de valores ou percentuais entre os lances, que incidirá tanto em relação aos lances intermediários quanto em relação à proposta que cobrir a melhor oferta deverá ser **de 300,00 (trezentos reais)**.
- 5.9. O licitante poderá, uma única vez, excluir seu último lance ofertado, no intervalo de quinze segundos após o registro no sistema, na hipótese de lance inconsistente ou inexequível.
- 5.10. O procedimento seguirá de acordo com o modo de disputa adotado.



5.11. Caso seja adotado para o envio de lances na licitação o modo de disputa “aberto”, os licitantes apresentarão lances públicos e sucessivos, com prorrogações.

5.11.1. A etapa de lances da sessão pública terá duração de dez minutos e, após isso, será prorrogada automaticamente pelo sistema quando houver lance ofertado nos últimos dois minutos do período de duração da sessão pública.

5.11.2. A prorrogação automática da etapa de lances, de que trata o subitem anterior, será de dois minutos e ocorrerá sucessivamente sempre que houver lances enviados nesse período de prorrogação, inclusive no caso de lances intermediários.

5.11.3. Não havendo novos lances na forma estabelecida nos itens anteriores, a sessão pública encerrar-se-á automaticamente, e o sistema ordenará e divulgará os lances conforme a ordem final de classificação.

5.11.4. Definida a melhor proposta, se a diferença em relação à proposta classificada em segundo lugar for de pelo menos 5% (cinco por cento), o Agente de contratação/Comissão, auxiliado pela equipe de apoio, poderá admitir o reinício da disputa aberta, para a definição das demais colocações.

5.11.5. Após o reinício previsto no item supra, os licitantes serão convocados para apresentar lances intermediários.

5.12. Caso seja adotado para o envio de lances na licitação o modo de disputa “aberto e fechado”, os licitantes apresentarão lances públicos e sucessivos, com lance final e fechado.

5.12.1. A etapa de lances da sessão pública terá duração inicial de quinze minutos. Após esse prazo, o sistema encaminhará aviso de fechamento iminente dos lances, após o que transcorrerá o período de até dez minutos, aleatoriamente determinado, findo o qual será automaticamente encerrada a recepção de lances.

5.12.2. Encerrado o prazo previsto no subitem anterior, o sistema abrirá oportunidade para que o autor da oferta de valor mais baixo e os das ofertas com preços até 10% (dez por cento) superiores àquela possam ofertar um lance final e fechado em até cinco minutos, o qual será sigiloso até o encerramento deste prazo.

5.12.3. No procedimento de que trata o subitem supra, o licitante poderá optar por manter o seu último lance da etapa aberta, ou por ofertar melhor lance.

5.12.4. Não havendo pelo menos três ofertas nas condições definidas neste item, poderão os autores dos melhores lances subsequentes, na ordem de classificação, até o máximo de três, oferecer um lance final e fechado em até cinco minutos, o qual será sigiloso até o encerramento deste prazo.

5.12.5. Após o término dos prazos estabelecidos nos itens anteriores, o sistema ordenará e divulgará os lances segundo a ordem crescente de valores.

5.13. Caso seja adotado para o envio de lances na licitação o modo de disputa “fechado e aberto”, poderão participar da etapa aberta somente os licitantes que apresentarem a proposta de menor preço/ maior percentual de desconto e os das propostas até 10% (dez por cento) superiores/inferiores àquela, em que os licitantes apresentarão lances públicos e sucessivos, até o encerramento da sessão e eventuais prorrogações.

5.13.1. Não havendo pelo menos 3 (três) propostas nas condições definidas no item 5.13, poderão os licitantes que apresentaram as três melhores propostas, consideradas as empatadas, oferecer novos lances sucessivos.

5.13.2. A etapa de lances da sessão pública terá duração de dez minutos e, após isso, será prorrogada automaticamente pelo sistema quando houver lance ofertado nos últimos dois minutos do período de duração da sessão pública.

5.13.3. A prorrogação automática da etapa de lances, de que trata o subitem anterior, será de dois minutos e ocorrerá sucessivamente sempre que houver lances enviados nesse período de prorrogação, inclusive no caso de lances intermediários.



- 5.13.4. Não havendo novos lances na forma estabelecida nos itens anteriores, a sessão pública encerrar-se-á automaticamente, e o sistema ordenará e divulgará os lances conforme a ordem final de classificação.
- 5.13.5. Definida a melhor proposta, se a diferença em relação à proposta classificada em segundo lugar for de pelo menos 5% (cinco por cento), o Agente de Contratação/Comissão, auxiliado pela equipe de apoio, poderá admitir o reinício da disputa aberta, para a definição das demais colocações.
- 5.13.6. Após o reinício previsto no subitem supra, os licitantes serão convocados para apresentar lances intermediários.
- 5.14.** Após o término dos prazos estabelecidos nos subitens anteriores, o sistema ordenará e divulgará os lances segundo a ordem crescente de valores.
- 5.15.** Não serão aceitos dois ou mais lances de mesmo valor, prevalecendo aquele que for recebido e registrado em primeiro lugar.
- 5.16.** Durante o transcurso da sessão pública, os licitantes serão informados, em tempo real, do valor do menor lance registrado, vedada a identificação do licitante.
- 5.17.** No caso de desconexão com o Agente de Contratação/Comissão, no decorrer da etapa competitiva da licitação, o sistema eletrônico poderá permanecer acessível aos licitantes para a recepção dos lances.
- 5.18.** Quando a desconexão do sistema eletrônico para o Agente de Contratação/Comissão persistir por tempo superior a dez minutos, a sessão pública será suspensa e reiniciada somente após decorridas vinte e quatro horas da comunicação do fato pelo Agente de Contratação/Comissão aos participantes, no sítio eletrônico utilizado para divulgação.
- 5.19.** Caso o licitante não apresente lances, concorrerá com o valor de sua proposta.
- 5.20.** Em relação a itens não exclusivos para participação de microempresas e empresas de pequeno porte, uma vez encerrada a etapa de lances, será efetivada a verificação automática, junto à Receita Federal, do porte da entidade empresarial. O sistema identificará em coluna própria as microempresas e empresas de pequeno porte participantes, procedendo à comparação com os valores da primeira colocada, se esta for empresa de maior porte, assim como das demais classificadas, para o fim de aplicar-se o disposto nos [arts. 44 e 45 da Lei Complementar nº 123, de 2006](#), regulamentada pelo [Decreto nº 8.538, de 2015](#).
- 5.20.1. Nessas condições, as propostas de microempresas e empresas de pequeno porte que se encontrarem na faixa de até 10% (dez por cento) acima da melhor proposta ou melhor lance serão consideradas empatadas com a primeira colocada.
- 5.20.2. A melhor classificada nos termos do subitem anterior terá o direito de encaminhar uma última oferta para desempate, obrigatoriamente em valor inferior ao da primeira colocada, no prazo de 5 (cinco) minutos controlados pelo sistema, contados após a comunicação automática para tanto.
- 5.20.3. Caso a microempresa ou a empresa de pequeno porte melhor classificada desista ou não se manifeste no prazo estabelecido, serão convocadas as demais licitantes microempresa e empresa de pequeno porte que se encontrem naquele intervalo de 10% (dez por cento), na ordem de classificação, para o exercício do mesmo direito, no prazo estabelecido no subitem anterior.
- 5.20.4. No caso de equivalência dos valores apresentados pelas microempresas e empresas de pequeno porte que se encontrem nos intervalos estabelecidos nos subitens anteriores, será realizado sorteio entre elas para que se identifique aquela que primeiro poderá apresentar melhor oferta.
- 5.21.** Só poderá haver empate entre propostas iguais (não seguidas de lances), ou entre lances finais da fase fechada do modo de disputa aberto e fechado.
- 5.21.1. Havendo eventual empate entre propostas ou lances, o critério de desempate será aquele previsto no [art. 60 da Lei nº 14.133, de 2021](#), nesta ordem:



- 5.21.1.1. disputa final, hipótese em que os licitantes empatados poderão apresentar nova proposta em ato contínuo à classificação;
- 5.21.1.2. avaliação do desempenho contratual prévio dos licitantes, para a qual deverão preferencialmente ser utilizados registros cadastrais para efeito de atesto de cumprimento de obrigações previstos nesta Lei;
- 5.21.1.3. desenvolvimento pelo licitante de ações de equidade entre homens e mulheres no ambiente de trabalho, conforme regulamento;
- 5.21.1.4. desenvolvimento pelo licitante de programa de integridade, conforme orientações dos órgãos de controle.

5.21.2. Persistindo o empate, será assegurada preferência, sucessivamente, aos bens e serviços produzidos ou prestados por:

- 5.21.2.1. empresas estabelecidas no território do Estado ou do Distrito Federal do órgão ou entidade da Administração Pública estadual ou distrital licitante ou, no caso de licitação realizada por órgão ou entidade de Município, no território do Estado em que este se localize;
- 5.21.2.2. empresas brasileiras;
- 5.21.2.3. empresas que invistam em pesquisa e no desenvolvimento de tecnologia no País;
- 5.21.2.4. empresas que comprovem a prática de mitigação, nos termos da [Lei nº 12.187, de 29 de dezembro de 2009](#).

5.22. Encerrada a etapa de envio de lances da sessão pública, na hipótese da proposta do primeiro colocado permanecer acima do preço máximo ou inferior ao desconto definido para a contratação, o Agente de Contratação/Comissão poderá negociar condições mais vantajosas, após definido o resultado do julgamento.

- 5.22.1. A negociação poderá ser feita com os demais licitantes, segundo a ordem de classificação inicialmente estabelecida, quando o primeiro colocado, mesmo após a negociação, for desclassificado em razão de sua proposta permanecer acima do preço máximo definido pela Administração.
- 5.22.2. A negociação será realizada por meio do sistema, podendo ser acompanhada pelos demais licitantes.
- 5.22.3. O resultado da negociação será divulgado a todos os licitantes e anexado aos autos do processo licitatório.
- 5.22.4. O Agente de Contratação/Comissão solicitará ao licitante mais bem classificado que, no prazo de **2 (duas) horas**, envie a proposta adequada ao último lance ofertado após a negociação realizada, acompanhada, se for o caso, dos documentos complementares, quando necessários à confirmação daqueles exigidos neste Edital e já apresentados.
- 5.22.5. É facultado ao Agente de Contratação/Comissão prorrogar o prazo estabelecido, a partir de solicitação fundamentada feita no chat pelo licitante, antes de findo o prazo.

5.23. Após a negociação do preço, o Agente de Contratação/Comissão iniciará a fase de aceitação e julgamento da proposta.

6. DA FASE DE JULGAMENTO

6.1. Encerrada a etapa de negociação, o Agente de contratação/Comissão verificará se o licitante provisoriamente classificado em primeiro lugar atende às condições de participação no certame, conforme previsto no [art. 14 da Lei nº 14.133/2021](#), legislação correlata e no item 2.6 do edital, especialmente quanto à existência de sanção que impeça a participação no certame ou a futura contratação, mediante a consulta aos seguintes cadastros:



- 6.1.1. Cadastro Nacional de Empresas Inidôneas e Suspensas - CEIS, mantido pela Controladoria-Geral da União (<https://www.portaltransparencia.gov.br/sancoes/ceis>); e
- 6.1.2. Cadastro Nacional de Empresas Punidas – CNEP, mantido pela Controladoria-Geral da União (<https://www.portaltransparencia.gov.br/sancoes/cnep>).
- 6.2.** A consulta aos cadastros será realizada em nome da empresa licitante e também de seu sócio majoritário, por força da vedação de que trata o [artigo 12 da Lei nº 8.429, de 1992](#).
- 6.3.** Caso conste na Consulta de Situação do licitante a existência de Ocorrências Impeditivas Indiretas, o Agente de Contratação/Comissão diligenciará para verificar se houve fraude por parte das empresas apontadas no Relatório de Ocorrências Impeditivas Indiretas. ([IN nº 3/2018, art. 29, caput](#))
- 6.3.1. A tentativa de burla será verificada por meio dos vínculos societários, linhas de fornecimento similares, dentre outros. ([IN nº 3/2018, art. 29, §1º](#)).
- 6.3.2. O licitante será convocado para manifestação previamente a uma eventual desclassificação. ([IN nº 3/2018, art. 29, §2º](#)).
- 6.3.3. Constatada a existência de sanção, o licitante será reputado inabilitado, por falta de condição de participação.
- 6.4.** Na hipótese de inversão das fases de habilitação e julgamento, caso atendidas as condições de participação, será iniciado o procedimento de habilitação.
- 6.5.** Caso o licitante provisoriamente classificado em primeiro lugar tenha se utilizado de algum tratamento favorecido às ME/EPPs, o Agente de Contratação/Comissão verificará se faz jus ao benefício, em conformidade com os itens **Erro! Fonte de referência não encontrada.** e 3.7 deste edital.
- 6.6.** Verificadas as condições de participação e de utilização do tratamento favorecido, o Agente de Contratação/Comissão examinará a proposta classificado em primeiro lugar quanto à adequação ao objeto e à compatibilidade do preço em relação ao máximo estipulado para contratação neste Edital e em seus anexos, observado o disposto no [artigo 29 a 35 da IN SEGES nº 73, de 30 de setembro de 2022](#).
- 6.7.** Será desclassificada a proposta vencedora que:
- 6.7.1. contiver vícios insanáveis;
- 6.7.2. não obedecer às especificações técnicas contidas no Projeto Básico/Termo de Referência;
- 6.7.3. apresentar preços inexequíveis ou permanecerem acima do preço máximo definido para a contratação;
- 6.7.4. não tiverem sua exequibilidade demonstrada, quando exigido pela Administração;
- 6.7.5. apresentar desconformidade com quaisquer outras exigências deste Edital ou seus anexos, desde que insanável.
- 6.8.** No caso de bens e serviços em geral, é indício de inexequibilidade das propostas valores inferiores a 50% (cinquenta por cento) do valor orçado pela Administração.
- 6.8.1. A inexequibilidade, na hipótese de que trata o **caput**, só será considerada após diligência do Agente de Contratação/Comissão, que comprove:
- 6.8.1.1. que o custo do licitante ultrapassa o valor da proposta; e
- 6.8.1.2. inexistirem custos de oportunidade capazes de justificar o vulto da oferta.
- 6.9.** Em contratação de serviços de engenharia, além das disposições acima, a análise de exequibilidade e sobrepreço considerará o seguinte:



- 6.9.1. Nos regimes de execução por tarefa, empreitada por preço global ou empreitada integral, semi-integrada ou integrada, a caracterização do sobrepreço se dará pela superação do valor global estimado;
- 6.9.2. No regime de empreitada por preço unitário, a caracterização do sobrepreço se dará pela superação do valor global estimado e *pela superação de custo unitário tido como relevante, conforme planilha anexa ao edital;*
- 6.9.3. No caso de serviços de engenharia, serão consideradas inexequíveis as propostas cujos valores forem inferiores a 75% (setenta e cinco por cento) do valor orçado pela Administração, independentemente do regime de execução.
- 6.9.4. Será exigida garantia adicional do licitante vencedor cuja proposta for inferior a 85% (oitenta e cinco por cento) do valor orçado pela Administração, equivalente à diferença entre este último e o valor da proposta, sem prejuízo das demais garantias exigíveis de acordo com a Lei.
- 6.10.** Se houver indícios de inexequibilidade da proposta de preço, ou em caso da necessidade de esclarecimentos complementares, poderão ser efetuadas diligências, para que a empresa comprove a exequibilidade da proposta.
- 6.10.1. **Como comprovação da exequibilidade da proposta a licitante cuja proposta apresentar indícios de inexequibilidade deverá apresentar a COMPOSIÇÃO DE PREÇOS UNITÁRIOS de todos os itens que fazem parte da Planilha Orçamentária anexo a este edital.**
- 6.10.2. **Na composição dos preços unitários, o licitante deverá apresentar discriminadamente as parcelas relativas à mão de obra, materiais, equipamentos e serviços.**
- 6.11.** Caso o custo global estimado do objeto licitado tenha sido decomposto em seus respectivos custos unitários por meio de Planilha de Custos e Formação de Preços elaborada pela Administração, o licitante classificado em primeiro lugar será convocado para apresentar Planilha por ele elaborada, com os respectivos valores adequados ao valor final da sua proposta, sob pena de não aceitação da proposta.
- 6.11.1. Em se tratando de serviços de engenharia, o licitante vencedor será convocado a apresentar à Administração, por meio eletrônico, as planilhas com indicação dos quantitativos e dos custos unitários, seguindo o modelo elaborado pela Administração, bem como com detalhamento das Bonificações e Despesas Indiretas (BDI) e dos Encargos Sociais (ES), com os respectivos valores adequados ao valor final da proposta vencedora, admitida a utilização dos preços unitários, no caso de empreitada por preço global, empreitada integral, contratação semi-integrada e contratação integrada, exclusivamente para eventuais adequações indispensáveis no cronograma físico-financeiro e para balizar excepcional aditamento posterior do contrato.
- 6.12.** Erros no preenchimento da planilha não constituem motivo para a desclassificação da proposta. A planilha poderá ser ajustada pelo fornecedor, no prazo indicado pelo sistema, desde que não haja majoração do preço e que se comprove que este é o bastante para arcar com todos os custos da contratação;
- 6.12.1. O ajuste de que trata este dispositivo se limita a sanar erros ou falhas que não alterem a substância das propostas;
- 6.12.2. Considera-se erro no preenchimento da planilha passível de correção a indicação de recolhimento de impostos e contribuições na forma do Simples Nacional, quando não cabível esse regime.
- 6.13.** Para fins de análise da proposta quanto ao cumprimento das especificações do objeto, poderá ser colhida a manifestação escrita do setor requisitante do serviço ou da área especializada no objeto.
- 6.14.** Caso o Projeto Básico/Termo de Referência exija a apresentação de amostra, o licitante classificado em primeiro lugar deverá apresentá-la, sob pena de não aceitação da proposta.
- 6.15.** Por meio de mensagem no sistema, será divulgado o local e horário de realização do procedimento para a avaliação das amostras, cuja presença será facultada a todos os interessados, incluindo os demais licitantes.



- 6.16.** Os resultados das avaliações serão divulgados por meio de mensagem no sistema.
- 6.17.** No caso de não haver entrega da amostra ou ocorrer atraso na entrega, sem justificativa aceita pelo Agente de Contratação/Comissão, ou havendo entrega de amostra fora das especificações previstas neste Edital, a proposta do licitante será recusada.
- 6.18.** Se a(s) amostra(s) apresentada(s) pelo primeiro classificado não for(em) aceita(s), o Agente de Contratação/Comissão analisará a aceitabilidade da proposta ou lance ofertado pelo segundo classificado. Seguir-se-á com a verificação da(s) amostra(s) e, assim, sucessivamente, até a verificação de uma que atenda às especificações constantes no Projeto Básico/Termo de Referência.

7. DA FASE DE HABILITAÇÃO

- 7.1.** Os documentos previstos no Projeto Básico/Termo de Referência, necessários e suficientes para demonstrar a capacidade do licitante de realizar o objeto da licitação, serão exigidos para fins de habilitação, nos termos dos [arts. 62 a 70 da Lei nº 14.133, de 2021](#), conforme descrito abaixo:

7.2. HABILITAÇÃO JURÍDICA:

- 7.2.1. No caso de Empresário Individual: inscrição no Registro Público de Empresas Mercantis, a cargo da Junta Comercial da respectiva sede.
- 7.2.2. Em se tratando de Microempreendedor Individual - MEI: Certificado da Condição de Microempreendedor Individual - CCMEI, cuja aceitação ficará condicionada à verificação da autenticidade no sítio www.portaldoempreendedor.gov.br;
- 7.2.3. No caso de Sociedade Empresária ou Empresa Individual de Responsabilidade Limitada - EIRELI: Ato Constitutivo, Estatuto ou Contrato Social em vigor, devidamente registrado na Junta Comercial da respectiva sede, acompanhado de documento comprobatório de seus administradores;
- 7.2.4. No caso de Sociedade Simples: Ato Constitutivo devidamente inscrito no Registro Civil das Pessoas Jurídicas do local de sua sede, acompanhada de prova da indicação dos seus administradores;
- 7.2.5. No caso de ME/EPP: certidão expedida pela Junta Comercial ou pelo Registro Civil das Pessoas Jurídicas, conforme o caso, que comprove a condição de ME/EPP segundo determinado pelo Departamento de Registro Empresarial e Integração - DREI;
- 7.2.6. No caso de Empresa ou Sociedade Estrangeira em funcionamento no País: decreto de autorização;
- 7.2.7. No caso de Cooperativa: Ata de Fundação e Estatuto Social em vigor, com a ata da assembleia que o aprovou, devidamente arquivado na Junta Comercial ou inscrito no Registro Civil das Pessoas Jurídicas da respectiva sede, bem como o registro de que trata o Art. 107 da Lei nº 5.764/1971;
- 7.2.8. No caso de empresa ou sociedade estrangeira em funcionamento no País: decreto de autorização; (Caso o licitante seja dispensado de tal registro, por força de dispositivo legal, deverá apresentar o documento comprobatório ou declaração correspondente, sob as penas da lei).
- 7.2.9. Os documentos acima deverão estar acompanhados de todas as alterações ou da consolidação respectiva.

7.3. HABILITAÇÃO FISCAL, SOCIAL E TRABALHISTA:

- 7.3.1. Prova de Inscrição no Cadastro de Pessoas Físicas (CPF) ou no Cadastro Nacional da Pessoa Jurídica (CNPJ);
- 7.3.2. Prova de Inscrição no cadastro de contribuintes (municipal e/ou estadual), relativo ao domicílio ou sede do licitante, pertinente ao seu ramo de atividade e compatível com o objeto contratual;



- 7.3.3. Prova de regularidade fiscal perante a Fazenda Nacional, mediante apresentação de certidão expedida conjuntamente pela Secretaria da Receita Federal do Brasil (RFB) e pela Procuradoria-Geral da Fazenda Nacional (PGFN), referente a todos os créditos tributários federais e à Dívida Ativa da União (DAU) por elas administrados, inclusive aqueles relativos à Seguridade Social, nos termos da Portaria Conjunta nº 1.751, de 02/10/2014, do Secretário da Receita Federal do Brasil e da Procuradora-Geral da Fazenda Nacional.
- 7.3.4. Prova de regularidade para com a (Fazenda Municipal e/ou Estadual), do domicílio ou sede do licitante, pertinente ao seu ramo de atividade e compatível com o objeto contratual;
- 7.3.5. Prova de regularidade relativa ao Fundo de Garantia do Tempo de Serviço (FGTS), a regularidade relativa à Seguridade Social e ao FGTS, que demonstre cumprimento dos encargos sociais instituídos por lei;
- 7.3.6. Prova de regularidade perante a Justiça do Trabalho, mediante Certidão Negativa de Débitos Trabalhistas (CNDT), ou certidão positiva com efeitos de negativa.
- 7.3.7. O cumprimento do disposto no inciso XXXIII do art. 7º da Constituição Federal (Modelo declaração não emprega menor **Anexo III**)
- 7.3.8. Caso o licitante seja considerado isento dos Tributos Estaduais ou Municipais relacionados ao objeto contratual, deverá comprovar tal condição mediante a apresentação de declaração da Fazenda respectiva do seu domicílio ou sede, ou outra equivalente, na forma da lei.
- 7.3.9. O licitante ME/EPP/MEI, deverá apresentar toda a documentação exigida para efeito de comprovação de regularidade fiscal, mesmo que esta apresente alguma restrição, sob pena de ser inabilitado.

7.4. QUALIFICAÇÃO ECONOMICA E FINANCEIRA:

- 7.4.1. Certidão negativa de insolvência civil expedida pelo distribuidor do domicílio ou sede do licitante, caso se trate de pessoa física, desde que admitida a sua participação na licitação ou de sociedade simples;
- 7.4.2. Certidão Negativa de Falência e Recuperação Judicial expedida pelo distribuidor da sede do licitante (expedida no prazo de 90 (noventa) dias a contar da sessão).
- 7.4.3. Balanço patrimonial e demonstrações contábeis dos **02 (dois) últimos** exercícios sociais, já exigíveis e apresentados na forma da lei, deverá ser apresentado com Livro diário contendo: Termo de Abertura, Termo de Encerramento, o Balanço Patrimonial e DRE. **Deverá ser autenticado na Junta Comercial ou Cartório, ou livro protocolado no Sistema SPED;**
- 7.4.4. No caso de empresa constituída no exercício social vigente, admite-se a apresentação de balanço patrimonial e demonstrações contábeis referentes ao período de existência da sociedade;
- 7.4.5. A comprovação da situação financeira da empresa será constatada mediante obtenção de índices de Liquidez Geral (LG), Solvência Geral (SG) e Liquidez Corrente (LC), resultantes da aplicação das fórmulas:

$$LG = \frac{\text{Ativo Circulante} + \text{Realizável a longo prazo}}{\text{Passivo Circulante} + \text{Passivo não circulante}}$$

$$SG = \frac{\text{Ativo total}}{\text{Passivo Circulante} + \text{Passivo não circulante}}$$

$$LC = \frac{\text{Ativo Circulante}}{\text{Passivo Circulante}}$$



7.4.6. As empresas, que apresentarem resultado inferior ou igual a 1 (um) em qualquer dos índices de Liquidez Geral (LG), Solvência Geral (SG) e Liquidez Corrente (LC), deverão comprovar patrimônio líquido de 10 (dez) por cento do valor estimado da contratação ou item pertinente.

7.4.7. O atendimento dos índices econômicos previstos neste item deverá ser atestado mediante declaração assinada por profissional habilitado da área contábil, apresentada pelo fornecedor.

7.4.7.1. Os parâmetros dos índices econômicos/financeiro solicitados serão analisados por técnico contábil que verificará sua veracidade e emitirá devido parecer técnico.

7.5. QUALIFICAÇÃO TÉCNICA

7.5.1. Comprovação de aptidão através de atestados de capacidade técnica para execução de serviços similares de complexidade tecnológica e operacional que comprove sua Capacidade Operacional e sua Capacidade Profissional, conforme Art. 67 da Lei nº 14.133/21, será exigido o seguinte:

7.5.2. Registro ou inscrição no CREA (Conselho Regional de Engenharia e Agronomia) e/ou CAU (Conselho de Arquitetura e Urbanismo), da empresa licitante e de seu(s) responsável(is) técnico(s), da região a que estiverem vinculados.

7.5.2.1. No caso de a empresa licitante ou o responsável técnico não serem registrados ou inscritos no CREA ou no CAU do Estado de São Paulo, deverão ser providenciados os respectivos vistos deste órgão regional por ocasião da assinatura do contrato.

7.5.3. Quanto à **capacidade técnico-profissional**: mediante apresentação de Certidão de Acervo Técnico - CAT, expedida pelo CREA ou CAU da região pertinente, nos termos da legislação aplicável, em nome do(s) responsável(is) técnico(s) e/ou membros da equipe técnica que participarão da obra, que demonstre a Anotação de Responsabilidade Técnica - ART ou o Registro de Responsabilidade Técnica - RRT, relativo à execução dos serviços que compõem as parcelas de maior relevância técnica e valor significativo da contratação; que correspondem a 50% do objeto a ser contratado.

7.5.3.1. Os responsáveis técnicos e/ou membros da equipe técnica acima elencados deverão pertencer ao quadro permanente da empresa licitante, na data prevista para entrega da proposta, entendendo-se como tal, para fins deste certame, o sócio que comprove seu vínculo por intermédio de contrato social/estatuto social; o administrador ou o diretor; o empregado devidamente registrado em Carteira de Trabalho e Previdência Social; e o prestador de serviços com contrato escrito firmado com o licitante, ou com declaração de compromisso de vinculação contratual futura, caso o licitante se sagre vencedor do certame.

7.5.3.2. No decorrer da execução da obra, os profissionais de que trata este subitem poderão ser substituídos, nos termos do artigo 67 §6, da Lei nº 14.133/21, por profissionais de experiência equivalente ou superior, desde que a substituição seja aprovada pela Administração.

7.6. Quanto à **capacitação técnico-operacional**: possuir aptidão para a execução dos serviços, mediante a apresentação de Atestado, confirmando que a Empresa Licitante executou a qualquer tempo, obras/serviços de engenharia semelhantes na complexidade tecnológica e operacional, observando-se as seguintes parcelas de maior relevância, que correspondem a 50% do objeto a ser contratado.

7.7. Para atendimento das qualificações previstas nos incisos I e II do artigo 67 da Lei nº 14.133/21 a licitante deverá considerar os itens descritos abaixo para comprovação da qualificação técnica das parcelas de maior relevância ou valor significativo do objeto da licitação, considerando a serviços da planilha orçamentária:



Item da planilha	Descrição	Unid.	Quantidade total	Quant. 50%
15.03.131	Fornecimento e montagem de estrutura em aço ASTM-A572 – Grau 50	kg	38.561	19.280,5

7.8. Os atestados devem conter, no mínimo:

- a) dados da empresa licitante: nome, CNPJ;
- b) dados da empresa cliente: nome, razão social, CNPJ, endereço;
- c) descrição dos serviços realizados com dados que permitam o amplo entendimento dos trabalhos realizados e que permitam identificar a compatibilidade e semelhança com o objeto da licitação;
- d) dados do emissor do atestado: nome e contato; e) local, data de emissão e assinatura do emissor.

7.9. Será admitida, para fins de comprovação de quantitativo mínimo, a apresentação e o somatório de diferentes atestados executados de forma concomitante.

7.10. Os atestados de capacidade técnica poderão ser apresentados em nome da matriz ou da filial do fornecedor;

7.11. O fornecedor disponibilizará todas as informações necessárias à comprovação da legitimidade dos atestados, apresentando, quando solicitado pela Administração, cópia do contrato que deu suporte a contratação, endereço atual da contratante e local em que foi executado o objeto contratado, nota fiscal referente ao atestado apresentado, dentre outros documentos.

7.12. Quando permitida a participação de empresas estrangeiras que não funcionem no País, as exigências de habilitação serão atendidas mediante documentos equivalentes, inicialmente apresentados em tradução livre.

7.12.1. Na hipótese de o licitante vencedor ser empresa estrangeira que não funcione no País, para fins de assinatura do contrato ou da ata de registro de preços, os documentos exigidos para a habilitação serão traduzidos por tradutor juramentado no País e apostilados nos termos do disposto no [Decreto nº 8.660, de 29 de janeiro de 2016](#), ou de outro que venha a substituí-lo, ou consularizados pelos respectivos consulados ou embaixadas.

7.13. Quando permitida a participação de consórcio de empresas, a habilitação técnica, quando exigida, será feita por meio do somatório dos quantitativos de cada consorciado e, para efeito de habilitação econômico-financeira, quando exigida, será observado o somatório dos valores de cada consorciado.

7.13.1. Se o consórcio não for formado integralmente por microempresas ou empresas de pequeno porte e o projeto básico/termo de referência exigir requisitos de habilitação econômico-financeira, haverá um acréscimo de 30 %, para o consórcio em relação ao valor exigido para os licitantes individuais.

7.14. Os documentos exigidos para fins de habilitação poderão ser apresentados em original, por cópia ou por processo digital de autenticação.

7.15. Os documentos exigidos para fins de habilitação poderão ser substituídos por registro cadastral emitido por órgão ou entidade pública, desde que o registro tenha sido feito em obediência ao disposto na Lei nº 14.133/2021.

7.16. Será verificado se o licitante apresentou ***declaração de que atende aos requisitos de habilitação, e o declarante responderá pela veracidade das informações prestadas***, na forma da lei ([art. 63, I, da Lei nº 14.133/2021](#)).

7.17. Será verificado se o licitante apresentou no sistema, sob pena de inabilitação, ***a declaração de que cumpre as exigências de reserva de cargos para pessoa com deficiência e para reabilitado da Previdência Social***, previstas em lei e em outras normas específicas.



7.18. O licitante deverá apresentar, sob pena de desclassificação, **declaração de que suas propostas econômicas compreendem a integralidade dos custos para atendimento dos direitos trabalhistas assegurados na Constituição Federal**, nas leis trabalhistas, nas normas infra legais, nas convenções coletivas de trabalho e nos termos de ajustamento de conduta vigentes na data de entrega das propostas.

7.19. *Considerando que na presente contratação a avaliação prévia do local de execução é imprescindível para o conhecimento pleno das condições e peculiaridades do objeto a ser contratado, o licitante deve atestar, sob pena de inabilitação, que conhece o local e as condições de realização do serviço, assegurado a ele o direito de realização de vistoria prévia.*

7.19.1. *O licitante que optar por realizar vistoria prévia terá disponibilizado pela Administração data e horário exclusivos, a ser agendado junto a DIRETORIA DE OBRAS localizado na Rua 02 nº 700 – Centro, telefone de contato (17) 3331-8858 de modo que seu agendamento não coincida com o agendamento de outros licitantes.*

7.19.2. *Caso o licitante opte por não realizar vistoria, poderá substituir a declaração exigida no presente item por declaração formal assinada pelo seu responsável técnico acerca do conhecimento pleno das condições e peculiaridades da contratação.*

7.20. A habilitação será verificada por meio da Plataforma de Licitações LICITA MAIS BRASIL, no link: www.licitamaisbrasil.com.br, nos documentos por ele abrangidos.

7.20.1. Somente haverá a necessidade de comprovação do preenchimento de requisitos mediante apresentação dos documentos originais não-digitais quando houver dúvida em relação à integridade do documento digital ou quando a lei expressamente o exigir. ([IN nº 3/2018, art. 4º, §1º, e art. 6º, §4º](#)).

7.21. É de responsabilidade do licitante conferir a exatidão dos seus dados cadastrais no Sicaf e mantê-los atualizados junto aos órgãos responsáveis pela informação, devendo proceder, imediatamente, à correção ou à alteração dos registros tão logo identifique incorreção ou aqueles se tornem desatualizados. ([IN nº 3/2018, art. 7º, caput](#)).

7.21.1. A não observância do disposto no item anterior poderá ensejar desclassificação no momento da habilitação. ([IN nº 3/2018, art. 7º, parágrafo único](#)).

7.22. A verificação pelo Agente de Contratação/Comissão, em sítios eletrônicos oficiais de órgãos e entidades emissores de certidões constitui meio legal de prova, para fins de habilitação.

7.22.1. Os documentos exigidos para habilitação que não estejam contemplados no LICITA MAIS BRASIL serão enviados por meio do sistema, em formato digital, no prazo de **2 (duas) horas**, prorrogável por igual período, contado da solicitação do Agente de Contratação/Comissão.

7.22.2. Na hipótese de a fase de habilitação anteceder a fase de apresentação de propostas e lances, os licitantes encaminharão, por meio do sistema, simultaneamente os documentos de habilitação e a proposta com o preço ou o percentual de desconto, observado o disposto no [§ 1º do art. 36 e no § 1º do art. 39 da Instrução Normativa SEGES nº 73, de 30 de setembro de 2022](#).

7.23. A verificação no LICITA MAIS BRASIL ou a exigência dos documentos nele não contidos somente será feita em relação ao licitante vencedor.

7.23.1. Os documentos relativos à regularidade fiscal que constem do Projeto Básico/Termo de Referência somente serão exigidos, em qualquer caso, em momento posterior ao julgamento das propostas, e apenas do licitante mais bem classificado.

7.23.2. Respeitada a exceção do subitem anterior, relativa à regularidade fiscal, quando a fase de habilitação anteceder as fases de apresentação de propostas e lances e de julgamento, a verificação ou exigência do presente subitem ocorrerá em relação a todos os licitantes.



7.24. Após a entrega dos documentos para habilitação, não será permitida a substituição ou a apresentação de novos documentos, salvo em sede de diligência, para ([Lei 14.133/21, art. 64](#), e [IN 73/2022, art. 39, §4º](#)):

7.24.1. complementação de informações acerca dos documentos já apresentados pelos licitantes e desde que necessária para apurar fatos existentes à época da abertura do certame; e

7.24.2. atualização de documentos cuja validade tenha expirado após a data de recebimento das propostas;

7.25. Na análise dos documentos de habilitação, a comissão de contratação poderá sanar erros ou falhas, que não alterem a substância dos documentos e sua validade jurídica, mediante decisão fundamentada, registrada em ata e acessível a todos, atribuindo-lhes eficácia para fins de habilitação e classificação.

7.26. Na hipótese de o licitante não atender às exigências para habilitação, o Agente de Contratação/Comissão examinará a proposta subsequente e assim sucessivamente, na ordem de classificação, até a apuração de uma proposta que atenda ao presente edital, observado o prazo disposto no subitem 7.22.1.

7.27. Somente serão disponibilizados para acesso público os documentos de habilitação do licitante cuja proposta atenda ao edital de licitação, após concluídos os procedimentos de que trata o subitem anterior.

7.28. A comprovação de regularidade fiscal e trabalhista das microempresas e das empresas de pequeno porte somente será exigida para efeito de contratação, e não como condição para participação na licitação ([art. 4º do Decreto nº 8.538/2015](#)).

7.29. Quando a fase de habilitação anteceder a de julgamento e já tiver sido encerrada, não caberá exclusão de licitante por motivo relacionado à habilitação, salvo em razão de fatos supervenientes ou só conhecidos após o julgamento.

8. DOS RECURSOS

8.1. A interposição de recurso referente ao julgamento das propostas, à habilitação ou inabilitação de licitantes, à anulação ou revogação da licitação, observará o disposto no [art. 165 da Lei nº 14.133, de 2021](#).

8.2. O prazo recursal é de 3 (três) dias úteis, contados da data de intimação ou de lavratura da ata.

8.3. Quando o recurso apresentado impugnar o julgamento das propostas ou o ato de habilitação ou inabilitação do licitante:

8.3.1. a intenção de recorrer deverá ser manifestada imediatamente, sob pena de preclusão;

8.3.2. o prazo para a manifestação da intenção de recorrer será de 20 (vinte) minutos.

8.3.3. o prazo para apresentação das razões recursais será iniciado na data de intimação ou de lavratura da ata de habilitação ou inabilitação;

8.3.4. na hipótese de adoção da inversão de fases prevista no [§ 1º do art. 17 da Lei nº 14.133, de 2021](#), o prazo para apresentação das razões recursais será iniciado na data de intimação da ata de julgamento.

8.4. Os recursos deverão ser encaminhados em campo próprio do sistema.

8.5. O recurso será dirigido à autoridade que tiver editado o ato ou proferido a decisão recorrida, a qual poderá reconsiderar sua decisão no prazo de 3 (três) dias úteis, ou, nesse mesmo prazo, encaminhar recurso para a autoridade superior, a qual deverá proferir sua decisão no prazo de 10 (dez) dias úteis, contado do recebimento dos autos.

8.6. Os recursos interpostos fora do prazo não serão conhecidos.

8.7. O prazo para apresentação de contrarrazões ao recurso pelos demais licitantes será de 3 (três) dias úteis, contados da data da intimação pessoal ou da divulgação da interposição do recurso, assegurada a vista imediata dos elementos indispensáveis à defesa de seus interesses.



- 8.8.** O recurso e o pedido de reconsideração terão efeito suspensivo do ato ou da decisão recorrida até que sobrevenha decisão final da autoridade competente.
- 8.9.** O acolhimento do recurso invalida tão somente os atos insuscetíveis de aproveitamento.
- 8.10.** Os autos do processo permanecerão com vista franqueada aos interessados no sítio eletrônico www.licitamaisbrasil.com.br ou no site oficial do município no link: <https://www.guaira.sp.gov.br/licitacao/categoria/15/concorrenca-publica/>

9. DA ADJUDICAÇÃO E HOMOLOGAÇÃO

- 9.1.** Conforme art. 71 da Lei nº 14.133/2021, encerradas as fases de julgamento e habilitação, e exauridos os recursos administrativos, o processo licitatório será encaminhado à autoridade superior, que poderá:
- 9.1.1. Determinar o retorno dos autos para saneamento de irregularidades;
 - 9.1.2. Revogar a licitação por motivo de conveniência e oportunidade;
 - 9.1.3. Proceder à anulação da licitação, de ofício ou mediante provocação de terceiros, sempre que presente ilegalidade insanável;
 - 9.1.4. Adjudicar o objeto e homologar a licitação
- 9.2.** Ao pronunciar a nulidade, a autoridade indicará expressamente os atos com vícios insanáveis, tornando sem efeito todos os subsequentes que deles dependam, e dará ensejo à apuração de responsabilidade de quem lhes tenha dado causa (art. 71, § 1º da Lei nº 14.133/2021).
- 9.3.** O motivo determinante para a revogação do processo licitatório deverá ser resultante de fato superveniente devidamente comprovado (art. 71, § 2º da Lei nº 14.133/2021).
- 9.4.** Nos casos de anulação e revogação, será assegurada a prévia manifestação dos interessados (art. 71, § 3º da Lei nº 14.133/2021).
- 9.5.** A anulação do processo licitatório induz à do contrato.
- 9.6.** Os licitantes não terão direito a indenização em decorrência da anulação do processo licitatório, ressalvado o direito do contratado de boa-fé de ser ressarcido pelos encargos que tiver suportado no cumprimento do contrato.

10. DA DOTAÇÃO ORÇAMENTÁRIA

- 10.1.** Para o caso de ser contratado a prestação de serviços objeto deste certame, as despesas decorrentes serão suportadas por recursos de dotação própria na vigente lei orçamentária, com a seguinte classificação contábil:

Unidade: 010704 Departamento de Obras e Manutenção de Próprios
Funcional: 15.451.0011.1016.0000 Obras e Infraestrutura urbana
Cat. Econômica: 4.4.90.51.00 Obras e Instalações Reserva Orçamentaria nº 1067
Código Aplicação: 110 000 Fonte de Recurso: 0 01 00 Ficha 1007

Unidade: 010704 Departamento de Obras e Manutenção de Próprios
Funcional: 15.451.0011.1016.0000 Obras e Infraestrutura urbana
Cat. Econômica: 4.4.90.51.00 Obras e Instalações Reserva Orçamentaria nº 1100
Código Aplicação: 100 066 Fonte de Recurso: 0 02 00 Ficha 1006

- 10.2.** A dotação relativa aos exercícios financeiros subsequentes será indicada após aprovação da Lei Orçamentária respectiva e liberação dos créditos correspondentes, mediante apostilamento



11. CRITÉRIOS DE MEDIÇÃO E FATURAMENTO

11.1. O pagamento será realizado por meio de ordem bancária, para crédito em banco, agência e conta corrente indicados pelo contratado PREFERENCIALMENTE nas AGENCIAS do BANCO DO BRASIL E CAIXA ECONOMICA FEDERAL.

11.2. O prazo para pagamento será de **20 (vinte) dias**, contados a partir da data da apresentação da Nota Fiscal / Fatura, acompanhada dos demais documentos comprobatórios do cumprimento das obrigações da Contratada, bem como autorização da fiscalização e medição da prefeitura do Município de Guaiara/SP e ainda da Secretaria de Governo e Relações Institucionais através do Termo de Convênio 615/2019.

11.3. *A realização do Contrato Administrativo após o presente certame, bem como, a execução deste, está condicionada ao recebimento pelo órgão Licitante dos valores constantes no Termo de Convênio 615/2019 celebrado com o Governo do Estado de São Paulo através da Secretaria de Governo e Relações Institucionais. Caso os valores não sejam repassados à Prefeitura do Município de Guaiara a obra não será executada, não sendo devido à empresa vencedora e contratada nenhum valor a título de indenização, multa, juros ou qualquer numerário.*

11.4. *Caso ocorra a execução parcial do objeto, após ordem de serviço realizada pela Prefeitura Municipal (frente ao repasse da parte inicial dos recursos Termo de Convênio 615/2019 celebrado com o Estado de São Paulo através da Secretaria de Governo e Relações Institucionais, e posteriormente, este órgão concedente do repasse, não dê continuidade às transferências à Prefeitura Municipal das parcelas subsequentes constantes do respectivo Convênio, Projeto Básico, Cronograma desembolso e demais anexos deste Edital, a execução do presente contrato será imediatamente suspensa até a regularização desses repasses, sendo assegurados à licitante vencedora os direitos em receber o valor conforme proposta vencedora neste certame somente referente à parte da obra executada, com autorização da Prefeitura Municipal acompanhada da prestação de contas/Medições devidamente aprovada pelo Fiscal/Gestor Contratual e ainda da Fiscalização da Secretaria de Governo e Relações Institucionais – conforme – Termo de Convênio 615/2019 celebrado com o Governo do Estado de São Paulo, sem a adição de nenhum valor a título de indenização, multa, juros ou qualquer numerário.*

11.5. *Os pagamentos dos serviços executados, mesmo que parcialmente executados, somente serão efetuados após a aprovação das medições pela fiscalização da prefeitura do Município de Guaiara/SP e ainda da Secretaria de Governo e Relações Institucionais através do Termo de Convênio 615/2019, sem a adição de nenhum valor a título de indenização, multa, juros ou qualquer numerário.*

11.6. A Nota Fiscal/Fatura será emitida pela Contratada de acordo com os seguintes procedimentos:

11.6.1. Ao final de cada etapa da execução contratual, conforme previsto no Cronograma Físico-Financeiro, a Contratada apresentará à fiscalização contratual a medição prévia dos serviços executados no período, através de planilha e memória de cálculo detalhada.

11.6.2. Uma etapa será considerada efetivamente concluída quando os serviços previstos para aquela etapa, no Cronograma Físico-Financeiro, estiverem executados em sua totalidade e devidamente atestados pelo gestor do contrato.

11.6.3. Juntamente com a primeira medição de serviços, a Contratada deverá apresentar comprovação de matrícula da obra junto à Previdência Social, conforme o caso.

11.6.4. A Contratada também apresentará, a cada medição, os documentos comprobatórios da procedência legal dos produtos e subprodutos florestais utilizados naquela etapa da execução contratual, quando for o caso.

11.7. A fiscalização contratual elaborará, no prazo de até 03 (três) dias, contados da apresentação da medição pela Contratada, em consonância com as suas atribuições, relatório circunstanciado contendo o registro, a análise e a conclusão acerca das ocorrências na execução do contrato e demais documentos que julgarem necessários, devendo encaminhá-lo ao gestor do contrato para manifestação conclusiva sobre o atesto da execução da etapa.



11.8. O gestor do contrato terá o prazo de até 03 (três) dias, contados a partir da data do relatório circunstanciado da fiscalização, para realizar a análise dos relatórios e de toda a documentação apresentada pela fiscalização técnica e administrativa e, caso haja irregularidades que impeçam a liquidação e o pagamento da despesa, indicar as cláusulas contratuais pertinentes, solicitando à contratada, por escrito, as respectivas correções.

11.9. Aprovados os serviços, o gestor do contrato emitirá termo circunstanciado para efeito de atesto da etapa do cronograma físico-financeiro, comunicando a contratada para que emita a Nota Fiscal/Fatura no valor da medição definitiva aprovada, acompanhada da planilha de medição de serviços e de memória de cálculo detalhada.

11.9.1. A aprovação da medição prévia apresentada pela Contratada não a exime de qualquer das responsabilidades contratuais, nem implica aceitação definitiva dos serviços executados

11.10. Será considerada data do pagamento o dia em que constar como emitida a ordem bancária para pagamento.

11.11. Quando do pagamento, será efetuada a retenção tributária prevista na legislação aplicável.

11.11.1. Nos termos da Instrução Normativa RFB 2.145/2023, que altera a Instrução Normativa 1.234/2012, poderá incidir a Retenção na Fonte do Imposto de Renda no momento do pagamento a PESSOAS JURÍDICAS PELO FORNECIMENTO DE BENS OU PRESTAÇÃO DE SERVIÇOS EM GERAL, INCLUSIVE OBRAS DE CONSTRUÇÃO CIVIL.

11.11.2. Tal Retenção do Importo de Renda não se aplica as empresas optantes pelo SIMPLES NACIONAL E MICROEMPREENDEDORES INDIVIDUAIS, ou seja, somente haverá retenção do Imposto de Renda nas empresas enquadradas no Regime de Tributação pelo Lucro Real ou Lucro Presumido.

11.11.3. A pessoa jurídica fornecedora do bem ou prestado do serviço amparado por isenção, não incidência ou alíquota zero, deve informar o enquadramento legal de tal benefício no respectivo documento fiscal, sob pena de a retenção do imposto sobre a renda ser efetuado sobre o valor total do documento fiscal, no percentual correspondente a natureza do bem ou do serviço prestado de acordo com o Anexo I da Instrução Normativa 1.234/12.

11.11.4. Independentemente do percentual de tributo inserido na planilha, quando houver, serão retidos na fonte, quando da realização do pagamento, os percentuais estabelecidos na legislação vigente.

11.12. Os serviços executados e os pagamentos serão apurados mensalmente, com a emissão de medições mensais, e após a apresentação e conferência da Nota Fiscal, e estas deverão estar acompanhadas dos documentos e procedimentos abaixo listados:

11.12.1. Medição

11.12.2. Relatório de serviços devidamente aprovado pelo Gestor do Contrato;

11.12.3. Nota Fiscal ou Fatura contendo as especificações detalhadas do valor a ser pago, com a descrição exata dos serviços efetivamente prestados, com o destaque para os valores dos impostos retidos e com o valor exato dimensionado pela fiscalização;

11.12.4. Certificado de Regularidade perante ao FGTS – Fundo de Garantia do Tempo de Serviço (CRF)

11.12.5. Prova de regularidade com a Fazenda Nacional, compreendendo os seguintes documentos:

11.12.5.1. Certidão Conjunta Negativa de Débitos relativos a Tributos Federais e a Dívida Ativa da União, ou Certidão Conjunta Positiva com efeito negativo, expedida pela Secretaria da Receita Federal do Brasil (RFB) e Procuradoria Geral da Fazenda Nacional (PGFN), da sede do LICITANTE;

11.12.5.2. A certidão a que se refere a alínea anterior abrange inclusive os créditos tributários relativos às contribuições sociais previstas nas alíneas "a" a "d" do parágrafo único do art. 11 da Lei nº 8.212, de 24 de julho de 1991, às contribuições instituídas a título de substituição, e às contribuições devidas, por lei, a terceiros, inclusive inscritas em Dívida Ativa da União (DAU).



11.13. Relativo aos serviços executados, objeto deste edital, e aos encargos trabalhistas e previdenciários procedentes destes serviços, a cada emissão de Nota Fiscal ou Fatura deverão ser apresentados os documentos a seguir:

- 11.13.1. Folha de registro de ponto, consignando detalhadamente as datas e horários de prestação dos serviços;
- 11.13.2. Comprovante de pagamento do salário do mês, discriminando separadamente, as parcelas relativas ao salário normal e horas extras e 13.º salário na época própria;
- 11.13.3. Comprovantes de fornecimento do Ticket-refeição e cesta básica, quando couber;
- 11.13.4. Comprovantes de pagamento dos demais benefícios previstos em CCT ou equivalente;
- 11.13.5. Guia da Previdência Social – GPS
- 11.13.6. Guia de recolhimento do FGTS e Informações à Previdência Social – GFIP (caso o pagamento da GFIP seja efetuado através de meio magnético, obrigatoriamente deverá ser fornecido além de cópia da guia de pagamento, cópia da REC (Relação de Estabelecimentos Centralizados) e da RE (Relação dos trabalhadores constantes do arquivo SEFIP);
- 11.13.7. Comprovante do pagamento do FGTS sobre o 13.º salário.

12. DAS INFRAÇÕES ADMINISTRATIVAS E SANÇÕES

12.1. Comete infração administrativa, nos termos da lei, o licitante que, com dolo ou culpa:

- 12.1.1. deixar de entregar a documentação exigida para o certame ou não entregar qualquer documento que tenha sido solicitado pelo Agente de Contratação/Comissão durante o certame;
- 12.1.2. Salvo em decorrência de fato superveniente devidamente justificado, não mantiver a proposta em especial quando:
 - 12.1.2.1. não enviar a proposta adequada ao último lance ofertado ou após a negociação;
 - 12.1.2.2. recusar-se a enviar o detalhamento da proposta quando exigível;
 - 12.1.2.3. pedir para ser desclassificado quando encerrada a etapa competitiva;
 - 12.1.2.4. deixar de apresentar amostra; ou
 - 12.1.2.5. apresentar proposta ou amostra em desacordo com as especificações do edital;
- 12.1.3. não celebrar o contrato ou não entregar a documentação exigida para a contratação, quando convocado dentro do prazo de validade de sua proposta;
 - 12.1.3.1. recusar-se, sem justificativa, a assinar o contrato ou a ata de registro de preço, ou a aceitar ou retirar o instrumento equivalente no prazo estabelecido pela Administração;
- 12.1.4. apresentar declaração ou documentação falsa exigida para o certame ou prestar declaração falsa durante a licitação
- 12.1.5. fraudar a licitação
- 12.1.6. comportar-se de modo inidôneo ou cometer fraude de qualquer natureza, em especial quando:
 - 12.1.6.1. induzir deliberadamente a erro no julgamento;
 - 12.1.6.2. apresentar amostra falsificada ou deteriorada;
- 12.1.7. praticar atos ilícitos com vistas a frustrar os objetivos da licitação
- 12.1.8. praticar ato lesivo previsto no [art. 5º da Lei n.º 12.846, de 2013](#).



12.2. Com fulcro na [Lei nº 14.133, de 2021](#), a Administração poderá, garantida a prévia defesa, aplicar aos licitantes e/ou adjudicatários as seguintes sanções, sem prejuízo das responsabilidades civil e criminal:

- 12.2.1. advertência;
- 12.2.2. multa;
- 12.2.3. impedimento de licitar e contratar; e
- 12.2.4. declaração de inidoneidade para licitar ou contratar, enquanto perdurarem os motivos determinantes da punição ou até que seja promovida sua reabilitação perante a própria autoridade que aplicou a penalidade.

12.3. Na aplicação das sanções serão considerados:

- 12.3.1. a natureza e a gravidade da infração cometida.
- 12.3.2. as peculiaridades do caso concreto;
- 12.3.3. as circunstâncias agravantes ou atenuantes;
- 12.3.4. os danos que dela provierem para a Administração Pública;
- 12.3.5. a implantação ou o aperfeiçoamento de programa de integridade, conforme normas e orientações dos órgãos de controle.

12.4. A multa será recolhida em percentual de 0,5% a 30% incidente sobre o valor do contrato licitado, recolhida no prazo máximo de **30 (trinta) dias**, a contar da comunicação oficial.

- 12.4.1. Para as infrações previstas nos itens 12.1.1, 12.1.2 e 12.1.3, a multa será de **0,5% a 15%** do valor do contrato licitado.
- 12.4.2. Para as infrações previstas nos itens 12.1.4, 12.1.5, 12.1.6, 12.1.7 e 12.1.8, a multa será de **15% a 30%** do valor do contrato licitado.

12.5. As sanções de advertência, impedimento de licitar e contratar e declaração de inidoneidade para licitar ou contratar poderão ser aplicadas, cumulativamente ou não, à penalidade de multa.

12.6. Na aplicação da sanção de multa será facultada a defesa do interessado no prazo de 15 (quinze) dias úteis, contado da data de sua intimação.

12.7. A sanção de impedimento de licitar e contratar será aplicada ao responsável em decorrência das infrações administrativas relacionadas nos itens 12.1.1, 12.1.2 e 12.1.3, quando não se justificar a imposição de penalidade mais grave, e impedirá o responsável de licitar e contratar no âmbito da Administração Pública direta e indireta do ente federativo a qual pertencer o órgão ou entidade, pelo prazo máximo de 3 (três) anos.

12.8. Poderá ser aplicada ao responsável a sanção de declaração de inidoneidade para licitar ou contratar, em decorrência da prática das infrações dispostas nos itens 12.1.4, 12.1.5, 12.1.6, 12.1.7 e 12.1.8, bem como pelas infrações administrativas previstas nos itens 12.1.1, 12.1.2 e 12.1.3 que justifiquem a imposição de penalidade mais grave que a sanção de impedimento de licitar e contratar, cuja duração observará o prazo previsto no [art. 156, §5º, da Lei n.º 14.133/2021](#).

12.9. A recusa injustificada do adjudicatário em assinar o contrato ou a ata de registro de preço, ou em aceitar ou retirar o instrumento equivalente no prazo estabelecido pela Administração, descrita no item 12.1.3, caracterizará o descumprimento total da obrigação assumida e o sujeitará às penalidades e à imediata perda da garantia de proposta em favor do órgão ou entidade promotora da licitação, nos termos do [art. 45, §4º da IN SEGES/ME n.º 73, de 2022](#).

12.10. A apuração de responsabilidade relacionadas às sanções de impedimento de licitar e contratar e de declaração de inidoneidade para licitar ou contratar demandará a instauração de processo de responsabilização a ser conduzido por comissão composta por 2 (dois) ou mais servidores estáveis, que avaliará fatos e circunstâncias



conhecidos e intimará o licitante ou o adjudicatário para, no prazo de 15 (quinze) dias úteis, contado da data de sua intimação, apresentar defesa escrita e especificar as provas que pretenda produzir.

12.11. Caberá recurso no prazo de 15 (quinze) dias úteis da aplicação das sanções de advertência, multa e impedimento de licitar e contratar, contado da data da intimação, o qual será dirigido à autoridade que tiver proferido a decisão recorrida, que, se não a reconsiderar no prazo de 5 (cinco) dias úteis, encaminhará o recurso com sua motivação à autoridade superior, que deverá proferir sua decisão no prazo máximo de 20 (vinte) dias úteis, contado do recebimento dos autos.

12.12. Caberá a apresentação de pedido de reconsideração da aplicação da sanção de declaração de inidoneidade para licitar ou contratar no prazo de 15 (quinze) dias úteis, contado da data da intimação, e decidido no prazo máximo de 20 (vinte) dias úteis, contado do seu recebimento.

12.13. O recurso e o pedido de reconsideração terão efeito suspensivo do ato ou da decisão recorrida até que sobrevenha decisão final da autoridade competente.

12.14. A aplicação das sanções previstas neste edital não exclui, em hipótese alguma, a obrigação de reparação integral dos danos causados.

13. DA IMPUGNAÇÃO AO EDITAL E DO PEDIDO DE ESCLARECIMENTO

13.1. Qualquer pessoa é parte legítima para impugnar este Edital por irregularidade na aplicação da [Lei nº 14.133, de 2021](#), devendo protocolar o pedido até 3 (três) dias úteis antes da data da abertura do certame.

13.2. A resposta à impugnação ou ao pedido de esclarecimento será divulgado em sítio eletrônico oficial no prazo de até 3 (três) dias úteis, limitado ao último dia útil anterior à data da abertura do certame.

13.3. 14.3. A impugnação e o pedido de esclarecimento poderão ser realizados por forma eletrônica, em campo específico da Plataforma Licita Mais Brasil. O acesso a Plataforma, para a consulta dos processos, solicitação de esclarecimentos e impugnação é gratuito para todos os usuários

13.4. As impugnações e pedidos de esclarecimentos não suspendem os prazos previstos no certame.

13.5. A concessão de efeito suspensivo à impugnação é medida excepcional e deverá ser motivada pelo agente de contratação, nos autos do processo de licitação.

13.6. Acolhida a impugnação, será definida e publicada nova data para a realização do certame.

14. DA CAUÇÃO / GARANTIA

14.1. Nos termos do Art. 96 e 98 da Lei 14.133/21 será exigida da empresa contratada a prestação de garantia, no percentual de 5% (cinco por cento) do valor inicial do contrato, que deverá ser apresentada junto ao Departamento De Compras e Licitações da Prefeitura Municipal de Guairá/SP, no prazo de 07 (sete) dias úteis após a homologação da licitação, como condição prévia para celebração do contrato, sob pena de aplicação das sanções cabíveis, o não cumprimento desta condição.

14.1.1. Podendo tal prazo ser prorrogado desde que justificado e aprovado pela Administração.

14.2. A garantia poderá ser prestada nas seguintes modalidades:

14.2.1. Caução em dinheiro ou em títulos da dívida pública emitidos sob a forma escritural, mediante registro em sistema centralizado de liquidação e de custódia autorizado pelo Banco Central do Brasil, e avaliados por seus valores econômicos, conforme definido pelo Ministério da Economia;

14.2.2. Seguro-garantia;

14.2.3. Fiança bancária emitida por banco ou instituição financeira devidamente autorizada a operar no País pelo Banco Central do Brasil.



14.2.4. Título de capitalização custeado por pagamento único, com resgate pelo valor total. (Incluído pela Lei nº 14.770, de 2023)

15. DAS DISPOSIÇÕES GERAIS

- 15.1. Será divulgada ata da sessão pública no sistema eletrônico.
- 15.2. Não havendo expediente ou ocorrendo qualquer fato superveniente que impeça a realização do certame na data marcada, a sessão será automaticamente transferida para o primeiro dia útil subsequente, no mesmo horário anteriormente estabelecido, desde que não haja comunicação em contrário, pelo Agente de Contratação/ Comissão.
- 15.3. Todas as referências de tempo no Edital, no aviso e durante a sessão pública observarão o horário de Brasília - DF.
- 15.4. A homologação do resultado desta licitação não implicará direito à contratação.
- 15.5. As normas disciplinadoras da licitação serão sempre interpretadas em favor da ampliação da disputa entre os interessados, desde que não comprometam o interesse da Administração, o princípio da isonomia, a finalidade e a segurança da contratação.
- 15.6. Os licitantes assumem todos os custos de preparação e apresentação de suas propostas e a Administração não será, em nenhum caso, responsável por esses custos, independentemente da condução ou do resultado do processo licitatório.
- 15.7. Na contagem dos prazos estabelecidos neste Edital e seus Anexos, excluir-se-á o dia do início e incluir-se-á o do vencimento. Só se iniciam e vencem os prazos em dias de expediente na Administração.
- 15.8. O desatendimento de exigências formais não essenciais não importará o afastamento do licitante, desde que seja possível o aproveitamento do ato, observados os princípios da isonomia e do interesse público.
- 15.9. Em caso de divergência entre disposições deste Edital e de seus anexos ou demais peças que compõem o processo, prevalecerá as deste Edital.
- 15.10. O Edital e seus anexos estão disponíveis, na íntegra, no Portal Nacional de Contratações Públicas (PNCP), no site da Prefeitura www.guaira.sp.gov.br/licitacoes e no site da Plataforma de Licitações Licita Mais Brasil – www.licitamaisbrasil.com.br.
- 15.11. Integram este Edital, para todos os fins e efeitos, os seguintes anexos:
- 15.11.1. ANEXO I – Projeto Básico/Termo de Referência
 - 15.11.1.1. Apêndice do Anexo I – Estudo Técnico Preliminar
 - 15.11.2. ANEXO II – Minuta de Termo de Contrato
 - 15.11.3. **ANEXO III – MODELO DE DECLARAÇÕES;**
 - 15.11.4. **ANEXO IV - MODELO DE DECLARAÇÃO DE ENQUADRAMENTO**
 - 15.11.5. **ANEXO V – COMPOSIÇÃO DE BDI**
 - 15.11.6. **ANEXO VI - PLANILHA ORÇAMENTARIA**
 - 15.11.7. **ANEXO VII – CRONOGRAMA FISICO E FINANCEIRO**
 - 15.11.8. **ANEXO VIII – PROJETOS**
 - 15.11.9. **ANEXO IX – MODELO DE PROPOSTA DE PREÇOS**
 - 15.11.10. **ANEXO X – MODELO ELABORAÇÃO INDEPENDENTE DE PROPOSTA**



MUNICÍPIO DE GUAÍRA
Paço Municipal "Messias Cândido Faleiros"
DIRETORIA DE COMPRAS E LICITAÇÕES
CNPJ: 48.344.014/0001-59 - Fone: (17) 3332-5100
Av. Gabriel Garcia Leal nº 676 - CEP - 14.790-000
Guaira - Estado de São Paulo
www.guaira.sp.gov.br e-mail: compras@guaira.sp.gov.br



16. COMUNICAÇÃO COM A EMPRESA

16.1. Após o término do Certame, toda comunicação (envio de Contrato / Ata Fornecedor / Notificação / Comunicado) entre o Município de Guaiára/SP e a Licitante Vencedora será feito através de e-mail/telefone. Favor manter os dados atualizados.

Guaiára/SP, 25 de setembro de 2024.

Antônio Manoel da Silva Junior
Prefeito



MUNICÍPIO DE GUAÍRA
Paço Municipal "Messias Cândido Faleiros"
DIRETORIA DE COMPRAS E LICITAÇÕES
CNPJ: 48.344.014/0001-59 - Fone: (17) 3332-5100
Av. Gabriel Garcia Leal nº 676 - CEP - 14.790-000
Guaira - Estado de São Paulo
www.guaira.sp.gov.br e-mail: compras@guaira.sp.gov.br



ANEXO I - MEMORIAL DESCRITIVO



Memorial Descritivo

Obra: Construção de Reservatório Metálico Tipo Apoiado
Cliente: DEÁGUA – Departamento e Esgoto e Água de Guairá
Município: Guairá, SP

Rev.: Liberado Para Execução

RENE ALEXANDRE
GALETTI:29545327855

Assinado de forma digital por RENE
ALEXANDRE GALETTI:29545327855
Dados: 2023.08.10 09:27:43 -03'00'

Eng. Renê Alexandre Galetti
Membro Titular do Instituto Brasileiro de Avaliações e Perícias – IBAPE/SP
Especialista em Engenharia Geotécnica, Estrutural e de Avaliações e Perícias
CREA: 5061122995
ART: 28027230231229392



	Memorial Descritivo	
--	----------------------------	--

Código: CONTRATO 15/2023

Olímpia, 10 de agosto de 2023

1- OBJETIVO

Este relatório tem por objetivo apresentar o memorial descritivo para construção de reservatório metálico de 1500 m³, com 14,80 m de diâmetro e 9,20 m de altura, a ser instalado na área do Poço "Alcineu Eleodoro", Município de Guairá.

2- ASSENTAMENTO SOBRE A FUNDAÇÃO

Antes do início da montagem deverá ser aplicado, sobre a projeção do reservatório (14,80 m de diâmetro), impermeabilizante, base asfáltica, a fim de proteger o metal base do fundo frente à possíveis efeitos de umidade.

Considera-se este procedimento como parte integrante do revestimento do reservatório, uma vez que a superfície do fundo em contato com a fundação não receberá o procedimento de revestimento externo apontado abaixo.

3- PRÉ-FABRICAÇÃO DO RESERVATÓRIO

Tendo em vista as características do reservatório (diâmetro elevado que impede a montagem em fábrica), o material deverá ser entregue, em obra, refilado, calandrado, e com aplicação do revestimento primer.



	Memorial Descritivo	
---	----------------------------	---

Código: CONTRATO 15/2023

Os acessórios (escadas, guarda corpos e patamares de descanso) poderão ser fornecidos finalizados, apenas para a soldagem no reservatório antes de sua finalização.

As chapas do fundo do reservatório (# 6,30 mm) e do primeiro ao terceiro anel (# 8,00 mm e 6,30 mm) deverão ser chanfradas para a correta penetração do filete soldado.

Todas as chapas deverão ser refiladas (esquadrejadas e cortadas conforme as curvaturas) de modo a constituírem as medidas apresentadas no projeto.

Para a preparação a superfície (que será descrita em item específico) deverá ser realizado aplicação de fita adesiva de proteção, com largura de 5,00 cm, em cada face, para a correta execução dos ensaios não destrutivos de solda.

As fitas adesivas somente serão retiradas após a aplicação do revestimento primer.

Todo material que comporá a estrutura do reservatório deverá ser do tipo ASTM A572 Grau 50, sendo aceitas marcas comerciais conforme siderúrgica específica, e todo material para a execução dos acessórios (escadas, guarda corpos e patamares) poderá ser do tipo SAE 1008, ou superior.

A estrutura do reservatório será composta pelos seguintes elementos:

Fundo: # 6,30 mm;

Primeiro anel: # 8,00 mm, com 1,50 m de altura;

Segundo e terceiro anéis: # 6,30 mm com 3,00 m de altura, composta por dois anéis de 1,50 m;

Quarto anel: # 4,75 mm, com 1,50 m de altura;

Quinto anel: # 4,25 mm, com 1,50 m de altura;

Sexto anel: # 4,25 mm, com 1,20 m de altura;

Sétimo anel: # 4,25 mm, com 0,50 m de altura;



	Memorial Descritivo	
---	----------------------------	---

Código: CONTRATO 15/2023

Teto: # 3,75 mm para o fechamento do teto, apoiado sobre mastro central de ϕ 950 x 9950 mm, # 4,25 mm, com vigas radiais e transversais de perfil W 200 x 15,00 Kg/m.

4- PROCEDIMENTO DE SOLDAGEM

Toda a solda do reservatório será do tipo elétrica (procedimento SMAW) conforme norma AWS 5.1 e AWS 5.18, utilizando eletrodos do tipo E 7018 no fundo e nos três primeiros anéis e eletrodos do tipo E 6010 no teto, mastro central e teto e suas estruturas complementares.

Nos elementos cujas chapas possuírem espessura de 8,00 mm e 6,30 mm deverá ser executado solda de raiz e acabamento, nos demais filete único.

O reservatório deverá ser soldado nas duas faces (interna e externa) com exceção do fundo que terá solda sobre cobre juntas.

Antes da realização da pintura, todo filete soldado deverá ser preparado com aplicação de escova rotativa com cerdas de inox.

5- INSTALAÇÃO DOS ACESSÓRIOS

Após o término da soldagem deverá ser realizada a instalação dos acessórios (escadas, guarda-corpos e patamares), bem como os bocais e olhais constantes do projeto.

Todos os acessórios deverão ser instalados nas posições conforme dispõe do projeto do reservatório.



	Memorial Descritivo	
---	----------------------------	---

Código: CONTRATO 15/2023

6- PREPARAÇÃO DA SUPERFÍCIE

6.1- PREPARAÇÃO DA SUPERFÍCIE INTERNA

A superfície interna deverá ser preparada com aplicação de jateamento abrasivo Sa 3 – Metal branco, em conformidade com a norma SIS-05 5900/1967 – “*Pictorial surface preparation standards for painting steel*”.

Deverá ser apresentado ao DEÁGUA o relatório de rugosidade do jateamento para a comprovação do perfil mínimo do jateamento Sa 3.

Conforme descrito no item 3 deverá ser realizado aplicação de fita adesiva de proteção, com largura de 5,00 cm, em cada face, para a correta execução dos ensaios não destrutivos de solda, logo, as bordas das chapas não receberão o jateamento.

A preparação da superfície das bordas será executada pela aplicação das escovas rotativas, conforme item 4.

6.2- PREPARAÇÃO DA SUPERFÍCIE EXTERNA

A superfície externa deverá ser preparada com aplicação de jateamento abrasivo Sa 2.1/2 – Metal quase branco, ou superior, em conformidade com a norma SIS-05 5900/1967 – “*Pictorial surface preparation standards for painting steel*”.

Deverá ser apresentado ao DEÁGUA o relatório de rugosidade do jateamento para a comprovação do perfil mínimo do jateamento Sa 2.1/2, ou superior.



	Memorial Descritivo	
--	----------------------------	--

Código: CONTRATO 15/2023

Conforme descrito no item 3 deverá ser realizado aplicação de fita adesiva de proteção, com largura de 5,00 cm, em cada face, para a correta execução dos ensaios não destrutivos de solda, logo, as bordas das chapas não receberão o jateamento.

A preparação da superfície das bordas será executada pela aplicação das escovas rotativas, conforme item 4.

7- REVESTIMENTO

7.1- REVESTIMENTO DA SUPERFÍCIE INTERNA

O revestimento da superfície interna será executado através da aplicação de primer-epóxi óxido de ferro de alta espessura na cor vermelha, com 40 μm , nos procedimentos de fábrica.

Após o término da soldagem, com consequente realização dos ensaios não destrutivos, deverá ser aplicado através de trincha o mesmo primer-epóxi nas juntas soldadas que foram protegidos pela fita adesiva.

Em um intervalo de 48 horas após a aplicação do primer-epóxi, nas juntas soldadas, deverá ser realizado lixamento da superfície do revestimento com a finalidade da retirada do brilho da tinta, após o lixamento a superfície deverá ser lavada para a eliminação dos resíduos da lixa.

O acabamento será executado com aplicação de duas demãos de 80 μm de epóxi poliamida de alta espessura, na cor azul ou branco, com intervalo de demãos de no mínimo 24 horas.

O revestimento interno deverá ter uma espessura total seca de 200 μm .



	Memorial Descritivo	
--	----------------------------	--

Código: CONTRATO 15/2023

Deverá ser entregue ao DEÁGUA laudo emitido por laboratório especializado (Falcão Bauer, Adolpho Lutz, etc), em conformidade com a portaria 2914 do Ministério da Saúde que comprove a atoxicidade do revestimento e sua adequação para o consumo humano.

7.2- REVESTIMENTO DA SUPERFÍCIE EXTERNA

O revestimento da superfície externa será executado através da aplicação de primer-epóxi óxido de ferro de alta espessura na cor vermelha, com 40 µm, nos procedimentos de fábrica.

Após o término da soldagem, com conseqüente realização dos ensaios não destrutivos, deverá ser aplicado através de trincha o mesmo primer-epóxi nas juntas soldadas que foram protegidos pela fita adesiva.

Em um intervalo de 48 horas após a aplicação do primer-epóxi, nas juntas soldadas, deverá ser realizado lixamento da superfície do revestimento com a finalidade da retirada do brilho da tinta, após o lixamento a superfície deverá ser lavada para a eliminação dos resíduos da lixa.

O acabamento será executado com aplicação de uma demão de 60 µm de epóxi poliamida de alta espessura, na cor azul ou branco.

Em um intervalo de 24 horas após a aplicação do epóxi poliamida deverá ser aplicado duas demãos de 35 µm de poliuretano alifático na cor branca.

O revestimento interno deverá ter uma espessura total seca de 170 µm.



	Memorial Descritivo	
--	----------------------------	--

Código: CONTRATO 15/2023

8- ENSAIOS E TESTES

Para a garantia da qualidade do reservatório deverão ser executado os seguintes ensaio não destrutivo (END):

- Solda:

Ensaio Visual Dimensional (EVS) em 100% dos filetes soldados;

Líquido Penetrante (LP) em 20% dos cruzamentos de chapas e em 100% das juntas de conexões.

- Fundo:

Caixa de vácuo em 10% dos cruzamentos.

- Pintura:

Ensaio de aderência após a aplicação do primer epóxi, método "A", corte "X" em 5% das chapas que compõe o reservatório;

Controle da espessura da camada seca em 100% da superfície.



	Memorial Descritivo	
---	----------------------------	---

Código: CONTRATO 15/2023

9- RECEBIMENTO DO RESERVATÓRIO

Para o recebimento do reservatório o proponente deverá encaminhar ao DEÁGUA a Anotação de Responsabilidade Técnica dos serviços de pré-fabricação e montagem final do reservatório.

O reservatório será considerado entregue após o DEÁGUA realizar o teste de estanqueidade do reservatório e não ser verificado nenhum tipo de vazamento das juntas soldadas.

O proponente se responsabilizará pela garantia dos serviços prestados por um período de 2 (dois) anos para a pintura e de 5 (cinco) anos para a estrutura em conformidade com os dispostos da NBR 15.575.

É o relatório,

RENE ALEXANDRE
GALETTI:29545327855

Assinado de forma digital por RENE
ALEXANDRE GALETTI:29545327855
Dados: 2023.08.10 09:28:05 -03'00'

Eng. Renê Alexandre Galetti
Membro Titular do Instituto Brasileiro de Avaliações e Perícias – IBAPE/SP
Especialista em Engenharia Geotécnica, Estrutural e de Avaliações e Perícias
CREA: 5061122995
ART: 28027230231229392



MUNICÍPIO DE GUAÍRA
Paço Municipal “Messias Cândido Faleiros”
DIRETORIA DE COMPRAS E LICITAÇÕES
CNPJ: 48.344.014/0001-59 - Fone: (17) 3332-5100
Av. Gabriel Garcia Leal nº 676 - CEP - 14.790-000
Guaira - Estado de São Paulo
www.guaira.sp.gov.br e-mail: compras@guaira.sp.gov.br



MUNICÍPIO DE GUAÍRA
CNPJ: 48.344.014.0001/59 Fone: (017) 3332-5100
Guaira - Estado de São Paulo
Paço Municipal “Messias Cândido Faleiros”
Av. Gabriel Garcia Leal nº 676 - CEP - 14.790-000
www.guaira.sp.gov.br secretaria@guaira.sp.gov.br



MEMORIAL DESCRITIVO PARA CONTRATAÇÃO PÚBLICA

“Construção de Reservatório Metálico Apoiado de 1.500
m³ no Bairro Antônio Garcia”

FEVEREIRO/2024

Página 1 de 11



MUNICÍPIO DE GUAÍRA
Paço Municipal “Messias Cândido Faleiros”
DIRETORIA DE COMPRAS E LICITAÇÕES
CNPJ: 48.344.014/0001-59 - Fone: (17) 3332-5100
Av. Gabriel Garcia Leal nº 676 - CEP - 14.790-000
Guaira - Estado de São Paulo
www.guaira.sp.gov.br e-mail: compras@guaira.sp.gov.br



MUNICÍPIO DE GUAÍRA
CNPJ: 48.344.014.0001/59 Fone: (017) 3332-5100
Guairá - Estado de São Paulo
Paço Municipal “Messias Cândido Faleiros”
Av. Gabriel Garcia Leal nº 676 - CEP - 14.790-000
www.guaira.sp.gov.br secretaria@guaira.sp.gov.br



1. DESCRIÇÃO DO OBJETO

Empreendimento:	CONSTRUÇÃO DE RESERVATÓRIO METÁLICO TIPO APOIADO DE 1.500 M ³ NO BAIRRO ANTÔNIO GARCIA.
Local:	Rua D, s/n, Bairro Antônio Garcia Poço “Alcineu Eleodoro”
Elaboração do Memorial Descritivo para Contratação:	Aline Monteiro dos Santos CREA-SP: 5070405504
Elaboração do Projeto Básico Completo:	Rene Alexandre Galetti ART: 28027230231134050
Prefeito do Município:	Antônio Manoel da Silva Junior CPF: 057.090.808-61

2. TERMINOLOGIA

Para os estritos efeitos deste Memorial Descritivo, são adotadas as seguintes terminologias:

CONTRATANTE: Entidade que recorre ao Contratado o atendimento de necessidades específicas segundo as determinações estabelecidas no Contrato.

CONTRATADA: Entidade que atende as necessidades do Contratante segundo as determinações estabelecidas no Contrato visando retorno de ordem financeira.

FISCALIZAÇÃO: Atividade exercida de modo sistemático pelo Contratante e seus prepostos, objetivando a verificação do cumprimento das disposições contratuais, técnicas e administrativas, em todos os seus aspectos.

PROJETO BÁSICO: Conjunto de informações técnicas necessárias e suficientes para caracterizar a obra, elaborado com base no Estudo Preliminar, e que apresente o detalhamento necessário para a perfeita definição e quantificação dos materiais, equipamentos e serviços relativos ao empreendimento.

OBRA: Empreendimento de construção, demolição, ampliação e reforma realizado com base nas instruções especificadas no projeto que visa atender à necessidade presente ou futura do empreendedor a fim de que se obtenha o retorno esperado. A documentação que a compõe são: contrato, notificação, ordem, termo, atestado e medição.



MUNICÍPIO DE GUAÍRA
Paço Municipal “Messias Cândido Faleiros”
DIRETORIA DE COMPRAS E LICITAÇÕES
CNPJ: 48.344.014/0001-59 - Fone: (17) 3332-5100
Av. Gabriel Garcia Leal nº 676 - CEP - 14.790-000
Guaira - Estado de São Paulo
www.guaira.sp.gov.br e-mail: compras@guaira.sp.gov.br



MUNICÍPIO DE GUAÍRA
CNPJ: 48.344.014.0001/59 Fone: (017) 3332-5100
Guairá - Estado de São Paulo
Paço Municipal “Messias Cândido Faleiros”
Av. Gabriel Garcia Leal nº 676 - CEP - 14.790-000
www.guaira.sp.gov.br secretaria@guaira.sp.gov.br



3. QUALIFICAÇÃO TÉCNICA

Capacitação técnico-profissional: apresentação de Certidão de Acervo Técnico – CAT, expedida pelo CREA ou CAU da região pertinente, nos termos da legislação aplicável, em nome do (s) responsável (is) técnico (s) e/ou membros da equipe técnica que participarão da obra, que demonstre a Anotação de Responsabilidade Técnica – ART ou o Registro de Responsabilidade Técnica – RRT, relativo à execução dos serviços que compõem as parcelas de maior relevância técnica e valor significativo da contratação.

Em procedimento licitatório, é possível a exigência de comprovação da qualificação técnica, nos termos do inciso I, do artigo 67 da Lei Federal nº 14.133/2021, devendo o profissional ser devidamente registrado no conselho profissional competente, quando for o caso, detentor de atestado de responsabilidade técnica por execução de obra ou serviço de características semelhantes, para fins de contratação; devendo o edital fixar as parcelas de maior relevância. Súmula nº 23 – TCE/SP.

Os responsáveis técnicos e/ou membros da equipe técnica acima elencados deverão pertencer ao quadro permanente da empresa licitante, na data prevista para entrega da proposta, entendendo-se como tal, para fins deste certame, o sócio que comprove seu vínculo por intermédio de contrato social/estatuto social; o administrador ou o diretor; e o prestador de serviços com contrato escrito firmado com o licitante, ou com declaração de compromisso de vinculação contratual futura, caso o licitante se sagre vencedor do certame.

Capacitação técnico-operacional: possuir aptidão para a execução dos serviços mediante a apresentação de Atestado, confirmando que a Empresa Licitante executou a qualquer tempo, obras/serviços de engenharia semelhantes na complexidade tecnológica e operacional, observando-se as parcelas de maior relevância, que correspondem a 50% do objeto a ser contratado.

Em procedimento licitatório, é possível a exigência de comprovação da qualificação operacional, nos termos do inciso II e §1º e § 2º, do artigo 67 da Lei Federal nº 14.133/2021, a ser realizada mediante apresentação de certidões ou atestados, regularmente emitidos pelo conselho profissional competente, quando for o caso, que demonstrem capacidade operacional na execução de serviços similares de complexidade tecnológica e operacional equivalente ou superior; A exigência de atestados será restrita às parcelas de maior relevância ou valor significativo do objeto da licitação, assim consideradas as que tenham valor individual igual ou superior a 4% (quatro por cento) do valor total estimado da contratação; será admitida a exigência de atestados com quantidades mínimas de até 50% (cinquenta por cento) das parcelas de maior relevância, vedadas limitações de tempo e de locais específicos relativas aos atestados. Súmula nº 24 – TCE/SP.



MUNICÍPIO DE GUAÍRA
Paço Municipal "Messias Cândido Faleiros"
DIRETORIA DE COMPRAS E LICITAÇÕES
CNPJ: 48.344.014/0001-59 - Fone: (17) 3332-5100
Av. Gabriel Garcia Leal nº 676 - CEP - 14.790-000
Guaira - Estado de São Paulo
www.guaira.sp.gov.br e-mail: compras@guaira.sp.gov.br



MUNICÍPIO DE GUAÍRA
CNPJ: 48.344.014.0001/59 Fone: (017) 3332-5100
Guairá - Estado de São Paulo
Paço Municipal "Messias Cândido Faleiros"
Av. Gabriel Garcia Leal nº 676 - CEP - 14.790-000
www.guaira.sp.gov.br secretaria@guaira.sp.gov.br



Ressalta-se, que o atestado de capacidade técnica deve ser emitido por pessoa jurídica, conforme segue:

Licitação. Qualificação técnica. Atestado de capacidade técnica. Pessoa física. Emissão. É irregular a aceitação de atestado emitido por pessoa física para fins de comprovação de capacidade técnica de empresa licitante. Acórdão 927/2021-TCU- Plenário.

A licitante deverá apresentar lista de profissionais técnicos, e equipamentos que serão utilizados na execução do objeto, assim como a qualificação técnica de cada membro da equipe técnica.

Em procedimento licitatório, é possível a exigência de indicação do pessoal técnico, das instalações e do aparelhamento adequados e disponíveis para a realização do objeto da licitação, bem como da qualificação de cada membro da equipe técnica que se responsabilizará pelos trabalhos, nos termos do inciso III, do artigo 67 da Lei Federal nº 14.133/2021.

Todos os licitantes, credenciados deverão apresentar para qualificação técnica o registro ou inscrição da empresa licitante no CREA (Conselho Regional de Engenharia e Agronomia) e/ou CAU (Conselho de Arquitetura e Urbanismo), da empresa licitante e de seu (s) responsável (is) técnico (s), da região a que estiverem vinculados.

Em procedimento licitatório, é possível a exigência de registro profissional, nos termos do inciso V, do artigo 67 da Lei Federal nº 14.133/2021, registro ou inscrição na entidade profissional competente.

No caso de a empresa licitante ou o responsável técnico não serem registrados ou inscritos no CREA ou no CAU do Estado de São Paulo, deverão ser providenciados os respectivos vistos deste órgão regional por ocasião da assinatura do contrato.

A licitante deverá realizar visita técnica em campo para verificar as condições existentes, sobretudo da fundação que já se encontra executada, caso opte por não realizar a visita técnica, deverá juntar aos documentos de habilitação declaração de conhecimento das características técnicas existentes.

Em procedimento licitatório, é possível a exigência de declaração de que o licitante tomou conhecimento de todas as informações e das condições locais para o cumprimento das obrigações objeto da licitação, nos termos do inciso VI, do artigo 67 da Lei Federal nº 14.133/2021



MUNICÍPIO DE GUAÍRA
Paço Municipal “Messias Cândido Faleiros”
DIRETORIA DE COMPRAS E LICITAÇÕES
CNPJ: 48.344.014/0001-59 - Fone: (17) 3332-5100
Av. Gabriel Garcia Leal nº 676 - CEP - 14.790-000
Guaira - Estado de São Paulo
www.guaira.sp.gov.br e-mail: compras@guaira.sp.gov.br



MUNICÍPIO DE GUAÍRA
CNPJ: 48.344.014.0001/59 Fone: (017) 3332-5100
Guaira - Estado de São Paulo
Paço Municipal “Messias Cândido Faleiros”
Av. Gabriel Garcia Leal nº 676 - CEP - 14.790-000
www.guaira.sp.gov.br secretaria@guaira.sp.gov.br



Para efeito da qualificação técnico-profissional e técnico-operacional o item de maior relevância é:

- Fornecimento e montagem de estrutura em aço ASTM-A572 Grau 50.

4. LEGISLAÇÃO, NORMAS E REGULAMENTOS:

A LICITANTE será responsável pela observância das leis, decretos, regulamentos, portarias e normas federais, estaduais e municipais direta e indiretamente aplicáveis ao objeto do contrato.

Na execução do objeto contratado, deverão ser observados os documentos abaixo, assim como toda a legislação municipal, estadual e federal pertinente, independente de citação:

- Manual de Obras Públicas – Edificações – Práticas da SEAP (Decreto nº. 92100/85);
- Sistema Nacional de Pesquisa de Custos e Índices da Construção Civil – SINAPI;
- Instruções e resoluções dos órgãos do sistema CREA / CONFEA;
- Códigos, Leis, Decretos, Portarias e Normas Federais, Estaduais e Municipais;
- Normas das concessionárias locais de serviços, Corpo de Bombeiros, Vigilância Sanitária, entre outros;
- Normas brasileiras elaboradas pela ABNT (Associação Brasileira de Normas Técnicas), regulamentadas pelo INMETRO (Instituto Nacional de Metrologia);
- Normas regulamentadoras do Ministério do Trabalho e Emprego – MTE;
- Normas internacionais específicas consagradas, se necessário;
- Outras normas aplicáveis ao objeto do Contrato.

5. CONDIÇÕES GERAIS:

Atender a todas as exigências deste Memorial Descritivo, além das normas da ABNT e recomendações dos fabricantes dos materiais;

Fornecer, antes do início dos serviços, a ART/RRT (Anotação/Registro de Responsabilidade Técnica) recolhida pelo profissional responsável técnico, devidamente quitada e assinada. Os custos referentes ao pagamento da ART/RRT ficarão a cargo da LICITANTE.

Fornecer, antes do início dos serviços, o planejamento da execução, prevendo, inclusive, eventuais riscos à segurança dos trabalhadores e demais usuários, com as ações preventivas,



MUNICÍPIO DE GUAÍRA
Paço Municipal “Messias Cândido Faleiros”
DIRETORIA DE COMPRAS E LICITAÇÕES
CNPJ: 48.344.014/0001-59 - Fone: (17) 3332-5100
Av. Gabriel Garcia Leal nº 676 - CEP - 14.790-000
Guaira - Estado de São Paulo
www.guaira.sp.gov.br e-mail: compras@guaira.sp.gov.br



MUNICÍPIO DE GUAÍRA
CNPJ: 48.344.014.0001/59 Fone: (017) 3332-5100
Guaira - Estado de São Paulo
Paço Municipal “Messias Cândido Faleiros”
Av. Gabriel Garcia Leal nº 676 - CEP - 14.790-000
www.guaira.sp.gov.br secretaria@guaira.sp.gov.br



individuais e coletivas a serem implantadas para a eliminação desses riscos, em conformidade com as normas regulamentadoras do Ministério do Trabalho;

Colocar à disposição do CONTRATANTE profissionais capacitados para o desempenho das funções necessárias à execução dos serviços contratados, conduzindo a um ótimo acabamento e aparência, sendo as tolerâncias, ajustes e métodos de execução compatíveis com as melhores práticas disponíveis;

Documentação obrigatória para início da execução contratual dos serviços:

A LICITANTE deverá apresentar em até 02 (dois) dias úteis após a emissão da Ordem de Serviço:

- Relação dos empregados/prestadores do serviço, contendo nome completo, cargo ou função, horário de trabalho, número da carteira de identidade (RG), inscrição no Cadastro de Pessoas Físicas (CPF), com indicação do responsável técnico pela execução dos serviços, quando for o caso;
- Documento de comprovação da qualificação mínima ou qualificação técnico profissional exigida;
- Dados pessoais do Preposto e seu substituto (nome completo, CPF, e-mail e telefone de contato);
- Não será permitido o acesso às dependências da CONTRATANTE de empregados/prestador de serviço não inclusos na relação;
- Qualquer alteração referente a esta relação deverá ser imediatamente comunicada à FISCALIZAÇÃO.

Manter, durante o período de execução dos serviços, seu pessoal devidamente identificado e uniformizado;

Fornecer e garantir o uso dos equipamentos de segurança que se fizerem necessários, EPI – Equipamentos de proteção individual e EPC – equipamentos de proteção coletiva, conforme normas vigentes, visando a não ocorrência de danos físicos e materiais, não só com relação aos seus funcionários, como também com relação aos usuários em geral;

Disponibilizar todos os materiais, equipamentos, ferramentas e utensílios necessários para a perfeita execução dos serviços. Todos os materiais a serem utilizados deverão ser novos, de primeira qualidade, resistentes e adequados à finalidade que se destinam. Deverão obedecer às especificações do presente memorial e projeto básico, às normas da ABNT, no que couber e, na



MUNICÍPIO DE GUAÍRA
Paço Municipal “Messias Cândido Faleiros”
DIRETORIA DE COMPRAS E LICITAÇÕES
CNPJ: 48.344.014/0001-59 - Fone: (17) 3332-5100
Av. Gabriel Garcia Leal nº 676 - CEP - 14.790-000
Guaira - Estado de São Paulo
www.guaira.sp.gov.br e-mail: compras@guaira.sp.gov.br



MUNICÍPIO DE GUAÍRA
CNPJ: 48.344.014.0001/59 Fone: (017) 3332-5100
Guaira - Estado de São Paulo
Paço Municipal “Messias Cândido Faleiros”
Av. Gabriel Garcia Leal nº 676 - CEP - 14.790-000
www.guaira.sp.gov.br secretaria@guaira.sp.gov.br



falta dessas ter suas características reconhecidas em certificados ou laudos emitidos por laboratórios tecnológicos idôneos;

Identificar todos os equipamentos, ferramentas e utensílios de sua propriedade, de forma a não serem confundidos com similares de propriedade do CONTRATANTE, responsabilizando-se pela sua guarda e integridade física;

Garantir a execução dos serviços, sem interrupção, substituindo, sem ônus para o CONTRATANTE, a ausência de qualquer prestador de serviço, independentemente do motivo;

Não transferir a terceiros, por qualquer forma, nem mesmo parcialmente, a execução do contrato, nem subcontratar quaisquer das prestações a que está obrigada, sem a anuência do CONTRATANTE.

A LICITANTE se obriga a corrigir, por conta própria e sem ônus à CONTRATANTE, qualquer serviço rejeitado durante as vistorias, por apresentar defeitos ou vícios, emprego de material impróprio, deficiência de mão de obra etc., no prazo de 02 (dois) dias úteis a contar da data do recebimento da ordem atinente ao assunto.

Durante o serviço, deverá ser feita periódica remoção de entulho e detrito que venham a se acumular no local de sua execução. Ao término do serviço, deverá ser efetuada uma limpeza geral, de modo que as áreas da obra constantes do escopo ou aquelas utilizadas para apoio possam ser reocupadas imediatamente.

A LICITANTE fica obrigada a corrigir quaisquer danos ou ressarcir por prejuízos causados por pessoas sob sua responsabilidade ao patrimônio da CONTRATANTE no prazo máximo de 05 (cinco) dias úteis, contados da comunicação da ocorrência.

A LICITANTE deverá entregar à FISCALIZAÇÃO do CONTRATANTE a documentação completa que comprove o cumprimento da legislação em vigor quanto às obrigações assumidas na contratação, como encargos sociais, trabalhistas, previdenciários, securitários, tributários e comerciais:

Documentação obrigatória para fins de faturamento e a liquidação da despesa:

Documentação Técnica:

- Relatório de medição;
- Relatório de atividades, compatível com o diário de obras;
- Relatório fotográfico.

Documentação Fiscal:



MUNICÍPIO DE GUAÍRA
Paço Municipal “Messias Cândido Faleiros”
DIRETORIA DE COMPRAS E LICITAÇÕES
CNPJ: 48.344.014/0001-59 - Fone: (17) 3332-5100
Av. Gabriel Garcia Leal nº 676 - CEP - 14.790-000
Guaira - Estado de São Paulo
www.guaira.sp.gov.br e-mail: compras@guaira.sp.gov.br



MUNICÍPIO DE GUAÍRA
CNPJ: 48.344.014.0001/59 Fone: (017) 3332-5100
Guaira - Estado de São Paulo
Paço Municipal “Messias Cândido Faleiros”
Av. Gabriel Garcia Leal nº 676 - CEP - 14.790-000
www.guaira.sp.gov.br secretaria@guaira.sp.gov.br



- Declaração de Adimplência de Encargos;
- Certidão Negativa de Débitos relativos a Créditos Tributários Federais e à Dívida Ativa da União (CND);
- Certidões que comprovem a regularidade perante a Fazenda Estadual, Distrital ou Municipal do domicílio ou sede da LICITANTE;
- Certidão de Regularidade do FGTS – CRF;
- Certidão Negativa de Débitos Trabalhistas – CNDT;
- Nota Fiscal – deverá ser emitida após a comunicação do CONTRATANTE atestando conformidade da documentação apresentada para liquidação da despesa.

Documentação trabalhista e previdenciária:

- GEFIP, SEFIP, RET e protocolo de envio dos arquivos, emitido pela Conectividade Social (GFIP);
- Relação dos Empregados (RE) constantes do arquivo SEFIP;
- Guia de Recolhimento de Previdência Social (GRPS), com autenticação mecânica acompanhada do comprovante bancário ou comprovante emitido quando recolhimento for efetuado pela internet;
- Comprovante de recolhimento FGTS (GRF), com autenticação mecânica acompanhada do comprovante bancário ou comprovante emitido quando recolhimento for efetuado pela internet.

6. OBRIGAÇÕES DA CONTRATANTE:

Proporcionar todas as facilidades, inclusive esclarecimentos atinentes ao objeto deste Memorial Descritivo, para que a empresa possa cumprir as obrigações dentro das normas e condições estabelecidas;

Designar comissão/fiscal para acompanhar a execução e fiscalização dos serviços contratados, com responsabilidade de fazer anotações e registros de todas as ocorrências, propondo a aplicação das penalidades previstas na legislação, nos casos de inexecução total ou parcial do contrato, sob pena de responsabilidade;

Notificar à LICITANTE, por escrito, sobre imperfeições, falhas ou irregularidades constatadas nos fornecimentos, para que sejam tomadas as medidas corretivas necessárias;



MUNICÍPIO DE GUAÍRA
Paço Municipal “Messias Cândido Faleiros”
DIRETORIA DE COMPRAS E LICITAÇÕES
CNPJ: 48.344.014/0001-59 - Fone: (17) 3332-5100
Av. Gabriel Garcia Leal nº 676 - CEP - 14.790-000
Guaira - Estado de São Paulo
www.guaira.sp.gov.br e-mail: compras@guaira.sp.gov.br



MUNICÍPIO DE GUAÍRA
CNPJ: 48.344.014.0001/59 Fone: (017) 3332-5100
Guaira - Estado de São Paulo
Paço Municipal “Messias Cândido Faleiros”
Av. Gabriel Garcia Leal nº 676 - CEP - 14.790-000
www.guaira.sp.gov.br secretaria@guaira.sp.gov.br



Alocar os recursos orçamentários e financeiros necessários à execução da contratação;
Notificar a LICITANTE, por escrito, a disposição de aplicação de eventuais penalidades, garantindo o contraditório e a ampla defesa;

Efetuar os pagamentos à LICITANTE na forma e nos prazos previstos neste Memorial Descritivo, após o cumprimento das formalidades legais;

Rejeitar os serviços em desacordo com as obrigações assumidas pela LICITANTE, estabelecendo sua correção.

7. VIGÊNCIA

O período de execução do contrato deverá ser de 3 (três) meses, conforme cronograma físico-financeiro e o prazo de vigência do contrato deverá ser de 9 (nove) meses.

8. ESPECIFICAÇÕES TÉCNICAS E CRITÉRIOS DE MEDIÇÃO:

Vale ressaltar que este Memorial Descritivo trata apenas a execução metálica do reservatório apoiado de 1.500 m³, visto que a fundação já se encontra executada, e passou por verificações técnicas, executadas por engenheiro especializado em projetos e execução de reservatórios metálicos. Cabe a LICITANTE a realização de visita técnica para verificar as condições técnicas da base já executada.

A execução dos serviços deverá seguir todas as especificações contidas no Memorial Descritivo do Projeto Básico, que segue anexo, e serão medidos conforme os critérios especificados a seguir:

8.1. Fornecimento e montagem de estrutura em aço ASTM-A572 Grau 50, sem pintura

1) Será medido por peso de aço, nas bitolas e dimensões especificadas no projeto de estrutura metálica (kg).

2) O item remunera o fornecimento e execução de estrutura metálica em aço ASTM - A572 Grau 50, o serviço remunera no mínimo:

2.1) Os projetos de detalhamento e montagem com todas as informações necessárias à fabricação da estrutura, tais como: listas de perfis, chapas, chumbadores, parafusos, soldas, planos de montagem se pertinentes, além de outras julgadas necessárias para a perfeita execução das estruturas metálicas e demais serviços complementares.



MUNICÍPIO DE GUAÍRA
Paço Municipal “Messias Cândido Faleiros”
DIRETORIA DE COMPRAS E LICITAÇÕES
CNPJ: 48.344.014/0001-59 - Fone: (17) 3332-5100
Av. Gabriel Garcia Leal nº 676 - CEP - 14.790-000
Guaíra - Estado de São Paulo
www.guaira.sp.gov.br e-mail: compras@guaira.sp.gov.br



MUNICÍPIO DE GUAÍRA
CNPJ: 48.344.014.0001/59 Fone: (017) 3332-5100
Guaíra - Estado de São Paulo
Paço Municipal “Messias Cândido Faleiros”
Av. Gabriel Garcia Leal nº 676 - CEP - 14.790-000
www.guaira.sp.gov.br secretaria@guaira.sp.gov.br



2.2) Todos os materiais, incluindo os de consumo tais como: eletrodos, parafusos, os perfis laminados e chapas - Aço A572/A572M-18, chumbadores - A572/A572M-18 ou SAE 1020, porcas e parafusos de alta resistência - C325-14, porcas e parafusos comuns (ligações secundárias) – ASTM A 307, peças de pequeno porte ou parafusos e porcas deverão estar conforme o prescrito nas normas NBR 8800 e AISC - Specification for Structural Joints Using A 325 or A 490, eletrodos – E 70XX, transporte e descarregamento, traslado interno à obra, montagem e instalação completa da estrutura em ambientes urbanos ou rurais, ou em atmosfera industrial não muito agressiva.

2.3) Todos os componentes da estrutura deverão ser marcados por puncionamento com as marcas dos desenhos de detalhamento.

2.4) Fornecimento, instalação e remoção todas as estruturas provisórias de travamento necessárias para a montagem.

2.5) Fornecimento de chumbadores embutidos no concreto.

2.6) Não remunera pintura e proteção anticorrosiva.

2.7) Poderá a contratante ou fiscalização, solicitar comprovação da qualidade dos materiais empregados, tais como certificados de propriedades mecânicas, etc.

2.8) Podem ser solicitados a qualquer tempo:

a) Ensaio em soldas e comprovação de apertos de parafusos.

b) Atestados de qualificação de soldadores conforme AWS.

c) Levantamentos topográficos e outros julgados necessários.

d) Nenhum ônus caberá a contratante por conta destes ensaios ou correções solicitadas.

2.9) Recolhimento de ARTs de fabricação e montagem.

8.2. Pintura epóxi bicomponente em estruturas metálicas

1) Será medido, por peso de aço nas bitolas e dimensões especificadas no projeto de estrutura metálica (kg)

2) O item remunera o fornecimento de equipamentos, materiais, acessórios e a mão de obra necessária para execução dos serviços de pintura em estrutura metálica, indicada para estruturas internas ou externas, com ou sem jateamento, em ambientes industriais agressivos ou marítimos, conforme descrição abaixo e recomendações dos fabricantes:



MUNICÍPIO DE GUAÍRA
Paço Municipal “Messias Cândido Faleiros”
DIRETORIA DE COMPRAS E LICITAÇÕES
CNPJ: 48.344.014/0001-59 - Fone: (17) 3332-5100
Av. Gabriel Garcia Leal nº 676 - CEP - 14.790-000
Guairá - Estado de São Paulo
www.guaira.sp.gov.br e-mail: compras@guaira.sp.gov.br



MUNICÍPIO DE GUAÍRA
CNPJ: 48.344.014.0001/59 Fone: (017) 3332-5100
Guairá - Estado de São Paulo
Paço Municipal “Messias Cândido Faleiros”
Av. Gabriel Garcia Leal nº 676 - CEP - 14.790-000
www.guaira.sp.gov.br secretaria@guaira.sp.gov.br



a) Duas demãos de tinta epóxi bicomponente (componente A e componente B), com pigmentos inibidores de corrosão e alta resistência química, com acabamento semibrilhante, em várias cores, com espessura final de 250 micrômetros (125 cada demão); referência comercial: Macropoxy HS BR da Sumaré/Sherwin-Williams ou equivalente.

9. CONSIDERAÇÕES FINAIS

É de responsabilidade da LICITANTE manter em canteiro de obra o diário de obra devidamente preenchido e atualizado para fins de fiscalização e registro.

Qualquer assunto, item ou serviço não contemplado neste Memorial Descritivo, por ocasião de imprevistos de obras, deverão ser registrados em diário de obra ou documento apropriado para fins de registro, devidamente assinado pelas partes.

Testes hidráulicos e funcionais serão realizados durante e o final da obra conforme entendimento da fiscalização.

Toda a parte de segurança, isolamento, e EPI's são de responsabilidade da empresa.

Cabe salientar que a legislação que trata de EPI no âmbito da segurança e saúde do trabalhador é estabelecida pela Consolidação das Leis do Trabalho (CLT).

Guairá-SP, 27 de fevereiro de 2024

Elaborado por:

Aline Monteiro dos Santos
Engenheira Civil
CREA-SP: 5070405504



ANEXO II - MINUTA DE CONTRATO ADMINISTRATIVO PARA OBRAS

CONTRATO Nº/20....

CONTRATO ADMINISTRATIVO, QUE
ENTRE SI CELEBRAM, A PREFEITURA
DO MUNICÍPIO DE GUAÍRA E A
EMPRESA

A **PREFEITURA DO MUNICÍPIO DE GUAÍRA**, Estado de São Paulo, inscrita no CNPJ sob o nº 48.344.014/0001-59, localizada na Av. Gabriel Garcia Leal nº 676 – Bairro Maracá - **Guáira/SP**, neste ato representada pelo Prefeito Municipal Sr., doravante denominado simplesmente CONTRATANTE, e a empresa **XXXX**, inscrita no CNPJ nº **XXXX**, com sede na **XXXX**, CEP **XXXX**, no Município de **XXXX**, denominada CONTRATADA, neste ato representada pelo Senhor **XXXX**, tendo em vista o que consta no Processo Administrativo nº, e o resultado final do Processo de Licitação – Modalidade nº/20....., com fundamento na Lei nº 14.133/2021, e demais legislações correlatas, resolvem celebrar o presente instrumento, mediante as cláusulas e as condições seguintes:

1. CLÁUSULA PRIMEIRA – DO OBJETO (Art. 92, I, II e IV)

1.1. O objeto do presente instrumento é a contratação de empresa especializada de engenharia para execução da Obra de **CONSTRUÇÃO DE RESERVATÓRIO METÁLICO APOIADO DE 1.500M³ NO BAIRRO ANTONIO GARCIA**, objeto do Termo de Convênio nº 615/2019 – Processo nº 2039563/2019, compreendendo desde a aquisição de serviços de mão de obra até o fornecimento de materiais complementares, para ser executados na **Rua D, s/n, Bairro Antônio Garcia – Poço “Alcineu Eleodoro”**, nas condições estabelecidas no Termo de Referência, Projeto Básico, Projeto Executivo e demais anexos do Edital de Licitação.

1.2. A realização do Contrato Administrativo após o presente certame, bem como, a execução deste, está condicionada ao recebimento pelo órgão Licitante dos valores constantes do Convênio nº 615/2019 – Processo 2039563/2019 firmado com o Governo do Estado de São Paulo e ainda autorização da Secretaria de Governo e Relações Institucionais, onde caso os valores não sejam repassados a Prefeitura do Município de Guairá e/ou caso não seja autorizado o início da obra pelo Governo do Estado de São Paulo, a obra não será executada, não sendo devido a empresa vencedora e contratada nenhum valor a título de indenização, multa, juros ou qualquer numerário.



1.3. Caso ocorra a execução parcial do objeto, após ordem de serviço realizado pela Prefeitura do Município de Guaíra e/ou Governo do Estado de São Paulo; não de continuidade aos repasses a Prefeitura Municipal das parcelas subsequentes constantes no Convênio nº 615/2019 – Processo 2039563/2019 firmado com o Governo do Estado de São Paulo, Projeto Básico, Cronograma desembolso e demais anexos deste Edital; a execução do presente contrato será imediatamente suspensa até a regularização dos repasses do Governo do Estado de São Paulo a Prefeitura do Município de Guaíra; sendo assegurado a licitante vencedora os direitos em receber o valor conforme proposta vencedora neste certame somente referente a parte da obra executada com autorização da Prefeitura do Município de Guaíra, sem a adição de nenhum valor a título de indenização, multa, juros ou qualquer numerário.

1.3. Vinculam esta contratação, independentemente de transcrição (Art. 92, II):

1.3.1. O Termo de Referência, Projeto Básico, Projeto Executivo;

1.3.2. O Edital da Licitação;

1.3.3. A Proposta do contratado;

1.1.4. Eventuais anexos dos documentos supracitados

1.4. O regime de execução (Art. 92, IV) é o de **empreitada por preço global**.

2. CLÁUSULA SEGUNDA – DA VIGÊNCIA E PRORROGAÇÃO (Art. 92, I, II e IV)

2.1. O prazo de vigência da contratação é de 09 (nove) meses contados do(a) emissão da Ordem de Serviço, na forma dos artigos 105 da Lei nº 14.133, de 2021.

2.2. O prazo de vigência será automaticamente prorrogado, independentemente de termo aditivo, quando o objeto não for concluído no período firmado acima, ressalvadas as providências cabíveis no caso de culpa do contratado, previstas neste instrumento (art. 111).

3. CLÁUSULA TERCEIRA – DOS MODELOS DE GESTÃO CONTRATUAL (Art. 92, IV, VII e XVIII)

3.1. O regime de execução contratual, os modelos de gestão e de execução, assim como os prazos e condições de conclusão, entrega, observação e recebimento do objeto constam no Termo de Referência, Projeto Básico, Projeto Executivo vinculados ao presente contrato.

MATRIZ DE RISCO

3.1.1. Constituem riscos a serem suportados pelo contratante:

3.1.1.1. Danos na matéria prima durante a pré-fabricação

3.1.1.2. Danos no material pré-fabricado no ato do descarregamento



- 3.1.1.3.Deterioração de insumos (eletrodos, discos de corte e discos de desbastes)
- 3.1.1.4.Deterioração nos materiais de revestimento
- 3.1.1.5.Falta de alinhamento nos bocais e olhais
- 3.1.1.6.Danos executivos
- 3.1.1.7.Acidentes de trabalho
- 3.1.1.8.Segurança do canteiro
- 3.1.2. Constituem riscos a serem suportados pelo contratado:
 - 3.1.2.1.Deterioração de equipamentos por incompatibilidade da rede elétrica
 - 3.1.2.2. Falta de alinhamento na tubulação que chega ao reservatório

4. CLÁUSULA QUARTA – DA SUBCONTRATAÇÃO

- 4.1. Não será admitida a subcontratação do objeto contratual.

5. CLÁUSULA QUINTA – DO PREÇO (Art. 92, V)

- 5.1. O valor total do contrato é de R\$ **XXXX (XXXX)**.
 - 2.1.1. No valor acima estão incluídas todas as despesas ordinárias diretas e indiretas decorrentes da execução contratual, inclusive tributos e/ou impostos, encargos sociais, trabalhistas, previdenciários, fiscais e comerciais incidentes, taxa de administração, materiais de consumo, frete, seguro e outros necessários ao cumprimento integral do objeto contratado.

6. CLÁUSULA SEXTA – DO PAGAMENTO (Art. 92, V e VI)

- 6.1. O pagamento será realizado por meio de ordem bancária, para crédito em banco, agência e conta corrente indicados pelo contratado **PREFERENCIALMENTE** nas AGENCIAS do BANCO DO BRASIL E CAIXA ECONOMICA FEDERAL.
 - 6.1.1. O prazo para pagamento será de 20 (vinte) dias, contados a partir da data da apresentação da Nota Fiscal / Fatura, acompanhada dos demais documentos comprobatórios do cumprimento das obrigações da Contratada, bem como autorização da fiscalização e medição da prefeitura do Município de Guairá/SP e ainda da Secretaria de Governo e Relações Institucionais através do Termo de Convenio 615/2019.
 - 6.1.2. A realização do Contrato Administrativo após o presente certame, bem como, a execução deste, está condicionada ao recebimento pelo órgão Licitante dos valores constantes no Termo de Convênio 615/2019 celebrado com o Governo do Estado de São Paulo através da Secretaria de Governo e Relações Institucionais. Caso os valores não sejam repassados à Prefeitura do Município de Guairá a obra não será executada, não sendo devido à empresa vencedora e contratada nenhum valor a título de indenização, multa, juros ou qualquer numerário.
 - 6.1.3. Caso ocorra a execução parcial do objeto, após ordem de serviço realizada pela Prefeitura Municipal (frente ao repasse da parte inicial dos recursos Termo de Convênio



615/2019 celebrado com o Estado de São Paulo através da Secretaria de Governo e Relações Institucionais, e posteriormente, este órgão concedente do repasse, não dê continuidade às transferências à Prefeitura Municipal das parcelas subsequentes constantes do respectivo Convênio, Projeto Básico, Cronograma desembolso e demais anexos deste Edital, a execução do presente contrato será imediatamente suspensa até a regularização desses repasses, sendo assegurados à licitante vencedora os direitos em receber o valor conforme proposta vencedora neste certame somente referente à parte da obra executada, com autorização da Prefeitura Municipal acompanhada da prestação de contas/Medições devidamente aprovada pelo Fiscal/Gestor Contratual e ainda da Fiscalização da Secretaria de Governo e Relações Institucionais – conforme – Termo de Convênio 615/2019 celebrado com o Governo do Estado de São Paulo, sem a adição de nenhum valor a título de indenização, multa, juros ou qualquer numerário.

6.1.4. Os pagamentos dos serviços executados, mesmo que parcialmente executados, somente serão efetuados após a aprovação das medições pela fiscalização da prefeitura do Município de Guairá/SP e ainda da Secretaria de Governo e Relações Institucionais através do Termo de Convenio 615/2019, sem a adição de nenhum valor a título de indenização, multa, juros ou qualquer numerário.

6.2. A Nota Fiscal/Fatura será emitida pela Contratada de acordo com os seguintes procedimentos:

6.2.1. Ao final de cada etapa da execução contratual, conforme previsto no Cronograma Físico-Financeiro, a Contratada apresentará à fiscalização contratual a medição prévia dos serviços executados no período, através de planilha e memória de cálculo detalhada.

6.2.2. Uma etapa será considerada efetivamente concluída quando os serviços previstos para aquela etapa, no Cronograma Físico-Financeiro, estiverem executados em sua totalidade e devidamente atestados pelo gestor do contrato.

6.2.3. Juntamente com a primeira medição de serviços, a Contratada deverá apresentar comprovação de matrícula da obra junto à Previdência Social, conforme o caso.

6.2.4. A Contratada também apresentará, a cada medição, os documentos comprobatórios da procedência legal dos produtos e subprodutos florestais utilizados naquela etapa da execução contratual, quando for o caso.

6.3. A fiscalização contratual elaborará, no prazo de até 03 (três) dias, contados da apresentação da medição pela Contratada, em consonância com as suas atribuições, relatório circunstanciado contendo o registro, a análise e a conclusão acerca das ocorrências na execução do contrato e demais documentos que julgarem necessários, devendo encaminhá-lo ao gestor do contrato para manifestação conclusiva sobre o atesto da execução da etapa.

6.4. O gestor do contrato terá o prazo de até 03 (três) dias, contados a partir da data do relatório circunstanciado da fiscalização, para realizar a análise dos relatórios e de toda a documentação apresentada pela fiscalização técnica e administrativa e, caso haja irregularidades que impeçam a liquidação e o pagamento da despesa, indicar as cláusulas contratuais pertinentes, solicitando à contratada, por escrito, as respectivas correções.

6.5. Aprovados os serviços, o gestor do contrato emitirá termo circunstanciado para efeito de atesto da etapa do cronograma físico-financeiro, comunicando a contratada para que emita a Nota Fiscal/Fatura no valor da medição definitiva aprovada, acompanhada da planilha de medição de serviços e de memória de cálculo detalhada.

6.5.1. A aprovação da medição prévia apresentada pela Contratada não a exime de qualquer das responsabilidades contratuais, nem implica aceitação definitiva dos serviços executados



6.5.2. Será considerada data do pagamento o dia em que constar como emitida a ordem bancária para pagamento.

6.5.3. Quando do pagamento, será efetuada a retenção tributária prevista na legislação aplicável.

6.5.4. Nos termos da Instrução Normativa RFB 2.145/2023, que altera a Instrução Normativa 1.234/2012, poderá incidir a Retenção na Fonte do Imposto de Renda no momento do pagamento a **PESSOAS JURÍDICAS PELO FORNECIMENTO DE BENS OU PRESTAÇÃO DE SERVIÇOS EM GERAL, INCLUSIVE OBRAS DE CONSTRUÇÃO CIVIL.**

6.5.4.1. Tal Retenção do Importo de Renda não se aplica as empresas optantes pelo **SIMPLES NACIONAL E MICROEMPREENDEDORES INDIVIDUAIS**, ou seja, somente haverá retenção do Imposto de Renda nas empresas enquadradas no Regime de Tributação pelo Lucro Real ou Lucro Presumido.

6.5.5. A pessoa jurídica fornecedora do bem ou prestado do serviço amparado por isenção, não incidência ou alíquota zero, deve informar o enquadramento legal de tal benefício no respectivo documento fiscal, sob pena de a retenção do imposto sobre a renda ser efetuado sobre o valor total do documento fiscal, no percentual correspondente a natureza do bem ou do serviço prestado de acordo com o Anexo I da Instrução Normativa 1.234/12.

6.5.6. Independentemente do percentual de tributo inserido na planilha, quando houver, serão retidos na fonte, quando da realização do pagamento, os percentuais estabelecidos na legislação vigente.

6.6. Os serviços executados e os pagamentos serão apurados mensalmente, com a emissão de medições mensais, e após a apresentação e conferência da Nota Fiscal, e estas deverão estar acompanhadas dos documentos e procedimentos abaixo listados:

6.6.1. Medição

6.6.2. Relatório de serviços devidamente aprovado pelo Gestor do Contrato;

6.6.3. Nota Fiscal ou Fatura contendo as especificações detalhadas do valor a ser pago, com a descrição exata dos serviços efetivamente prestados, com o destaque para os valores dos impostos retidos e com o valor exato dimensionado pela fiscalização;

6.6.4. Certificado de Regularidade perante ao FGTS – Fundo de Garantia do Tempo de Serviço (CRF)

6.6.5. Prova de regularidade com a Fazenda Nacional, compreendendo os seguintes documentos:

6.6.6. Certidão Conjunta Negativa de Débitos relativos a Tributos Federais e a Dívida Ativa da União, ou Certidão Conjunta Positiva com efeito negativo, expedida pela Secretaria da Receita Federal do Brasil (RFB) e Procuradoria Geral da Fazenda Nacional (PGFN), da sede do LICITANTE;

6.6.7. A certidão a que se refere a alínea anterior abrange inclusive os créditos tributários relativos às contribuições sociais previstas nas alíneas "a" a "d" do parágrafo único do art. 11 da Lei nº 8.212, de 24 de julho de 1991, às contribuições instituídas a título de substituição, e às contribuições devidas, por lei, a terceiros, inclusive inscritas em Dívida Ativa da União (DAU).

6.6.8. Relativo aos serviços executados, objeto deste edital, e aos encargos trabalhistas e previdenciários procedentes destes serviços, a cada emissão de Nota Fiscal ou Fatura deverão ser apresentados os documentos a seguir:

6.6.9. Folha de registro de ponto, consignando detalhadamente as datas e horários de prestação dos serviços;



- 6.6.10. Comprovante de pagamento do salário do mês, discriminando separadamente, as parcelas relativas ao salário normal e horas extras e 13.º salário na época própria;;
- 6.6.11. Comprovantes de fornecimento do Ticket-refeição e cesta básica, quando couber;
- 6.6.12. Comprovantes de pagamento dos demais benefícios previstos em CCT ou equivalente;
- 6.6.13. Guia da Previdência Social – GPS
- 6.6.14. Guia de recolhimento do FGTS e Informações à Previdência Social – GFIP (caso o pagamento da GFIP seja efetuado através de meio magnético, obrigatoriamente deverá ser fornecido além de cópia da guia de pagamento, cópia da REC (Relação de Estabelecimentos Centralizados) e da RE (Relação dos trabalhadores constantes do arquivo SEFIP);
- 6.6.15. Comprovante do pagamento do FGTS sobre o 13.º salário.

7. CLÁUSULA SÉTIMA – DO REAJUSTE (Art. 92, V)

- 7.1. Os preços inicialmente contratados são fixos e irremovíveis no prazo de um ano contado da data do orçamento estimado.
 - 7.1.1. O orçamento estimado pela Administração baseou-se nas planilhas referenciais elaboradas com base no Boletim CDHU 192/2024 com desoneração datada de 22/01/2024.
- 7.2. - Após o interregno de UM ANO, e independentemente do pedido do Contratado os preços iniciais serão reajustados mediante a aplicação, pelo contratante, do índice inflacionário do IPCA, exclusivamente para as obrigações iniciadas e concluídas após a ocorrência da anualidade.
- 7.3. Nos reajustes subsequentes ao primeiro, o interregno mínimo de um ano será contado a partir dos efeitos financeiros do último reajuste.
- 7.4. No caso de atraso ou não divulgação do(s) índice (s) de reajustamento, o contratante pagará ao contratado a importância calculada pela última variação conhecida, liquidando a diferença correspondente tão logo seja(m) divulgado(s) o(s) índice(s) definitivo(s).
 - 7.1.2. 7.4.1. Fica o Contratado obrigado a apresentar memória de cálculo referente ao reajustamento de preços do valor remanescente, sempre que este ocorrer.
- 7.5. Nas aferições finais, o(s) índice(s) utilizado(s) para reajuste será(ão), obrigatoriamente, o(s) definitivo(s).
- 7.6. Caso o(s) índice(s) estabelecido(s) para reajustamento venha(m) a ser extinto(s) ou de qualquer forma não possa(m) mais ser utilizado(s), será(ão) adotado(s), em substituição, o(s) que vier(em) a ser determinado(s) pela legislação então em vigor.
- 7.7. Na ausência de previsão legal quanto ao índice substituto, as partes elegerão novo índice oficial, para reajustamento do preço do valor remanescente, por meio de termo aditivo.
- 7.8. O reajuste será realizado por apostilamento.



8. CLÁUSULA OITAVA – DAS OBRIGAÇÕES DO CONTRATANTE (Art. 92, X, XI XIV)

8.1. São obrigações do Contratante:

8.1.1. Exigir o cumprimento de todas as obrigações assumidas pelo Contratado, de acordo com o contrato, termo de referência, Projeto Básico, Projeto Executivo, edital e seus anexos;

8.1.2. Receber o objeto no prazo e condições estabelecidas no Termo de Referência e Projeto Básico;

8.1.3. Notificar o Contratado por escrito da ocorrência de eventuais imperfeições, falhas ou irregularidades constatadas no curso da execução dos serviços, fixando prazo para a sua correção, certificando-se de que as soluções por ele propostas sejam as mais adequadas.

8.1.4. Notificar o Contratado, por escrito, sobre vícios, defeitos ou incorreções verificadas no objeto fornecido, para que seja por ele substituído, reparado ou corrigido, no total ou em parte, às suas expensas;

8.1.5. Acompanhar e fiscalizar a execução do contrato e o cumprimento das obrigações pelo Contratado;

8.1.6.. Comunicar a empresa para emissão de Nota Fiscal no que se refere à parcela incontroversa da execução do objeto, para efeito de liquidação e pagamento, quando houver controvérsia sobre a execução do objeto, quanto à dimensão, qualidade e quantidade, conforme o [art. 143 da Lei nº 14.133, de 2021](#).

8.1.7. Efetuar o pagamento ao Contratado do valor correspondente à execução do objeto, no prazo, forma e condições estabelecidos no presente Contrato e no Termo de Referência;

8.1.8. Aplicar ao Contratado as sanções previstas na lei e neste Contrato;

8.1.9. Cientificar a Diretoria de Justiça para adoção das medidas cabíveis quando do descumprimento de obrigações pelo Contratado;

8.1.10. Explicitamente emitir decisão sobre todas as solicitações e reclamações relacionadas à execução do presente Contrato, ressalvados os requerimentos manifestamente impertinentes, meramente protelatórios ou de nenhum interesse para a boa execução do ajuste.

8.1.10.1. - A Administração terá o prazo de 30 dias, a contar da data do protocolo do requerimento para decidir, admitida a prorrogação motivada, por igual período.

8.1.10.2. - Responder eventuais pedidos de reestabelecimento do equilíbrio econômico-financeiro feitos pelo contratado no prazo máximo de 30 dias.

8.1.11. Notificar os emitentes das garantias quanto ao início de processo administrativo para apuração de descumprimento de cláusulas contratuais. (art. 137, §4º da Lei 14133/21)

8.1.12. Comunicar o Contratado na hipótese de posterior alteração do projeto pelo Contratante, no caso [do art. 93, §2º, da Lei nº 14.133, de 2021](#).



8.1.13. Fornecer por escrito as informações necessárias para o desenvolvimento dos serviços objeto do contrato.

8.1.14. Realizar avaliações periódicas da qualidade dos serviços, após seu recebimento.

8.1.15. Exigir do Contratado que providencie a seguinte documentação como condição indispensável para o recebimento definitivo de objeto, quando for o caso:

- a) *"as built", elaborado pelo responsável por sua execução;*
- b) *comprovação das ligações definitivas de energia, água, telefone e gás;*
- c) *laudo de vistoria do corpo de bombeiros aprovando o serviço;*
- d) *carta "habite-se", emitida pela prefeitura; e*
- e) *certidão negativa de débitos previdenciários específica para o registro da obra junto ao Cartório de Registro de Imóveis;*

8.1.16. Arquivar, entre outros documentos, de projetos, "as built", especificações técnicas, orçamentos, termos de recebimento, contratos e aditamentos, relatórios de inspeções técnicas após o recebimento do serviço e notificações expedidas.

8.1.17. Fiscalizar e assegurar que o ambiente de trabalho, inclusive seus equipamentos e instalações, apresentem condições adequadas ao cumprimento, pelo Contratado, das normas de segurança e saúde no trabalho, quando o serviço for executado em suas dependências, ou em local por ela designado.

8.1.18. Não responder por quaisquer compromissos assumidos pelo Contratado com terceiros, ainda que vinculados à execução do contrato, bem como por qualquer dano causado a terceiros em decorrência de ato do Contratado, de seus empregados, prepostos ou subordinados.

8.1.19. Previamente à expedição da ordem de serviço, verificar pendências, liberar áreas e/ou adotar providências cabíveis para a regularidade do início da sua execução.

8.1.20. Zelar para que durante toda a vigência do contrato sejam mantidas, em compatibilidade com as obrigações assumidas pela CONTRATADA, todas as condições de habilitação e qualificação exigidas na licitação.

9. CLÁUSULA NONA – DAS OBRIGAÇÕES DO CONTRATADO (Art. 92, XIV, XVI e XVII)

9.1. O Contratado, **além do fornecimento da mão-de-obra, dos materiais e dos equipamentos, ferramentas e utensílios necessários para a perfeita execução dos serviços e demais atividades correlatas**, obriga-se a cumprir todas as obrigações constantes deste Contrato e de seus anexos (Termo de Referência/Projeto Básico/ Projeto Executivo), assumindo como exclusivamente seus os riscos e as despesas decorrentes da boa e perfeita execução do objeto, observando, ainda, as obrigações a seguir dispostas:

9.2. Manter preposto aceito pela Administração no local do serviço para representá-lo na execução do contrato.



9.2.1. A indicação ou a manutenção do preposto da empresa poderá ser recusada pelo órgão ou entidade, desde que devidamente justificada, devendo a empresa designar outro para o exercício da atividade.

9.3. Atender às determinações regulares emitidas pelo fiscal do contrato ou autoridade superior ([art. 137, II](#)) e prestar todo esclarecimento ou informação por eles solicitados;

9.4. Alocar os empregados necessários ao perfeito cumprimento das cláusulas deste contrato, com habilitação e conhecimento adequados, fornecendo os materiais, equipamentos, ferramentas e utensílios demandados, cuja quantidade, qualidade e tecnologia deverão atender às recomendações de boa técnica e a legislação de

9.5. Reparar, corrigir, remover, reconstruir ou substituir, às suas expensas, no total ou em parte, no prazo fixado pelo fiscal do contrato, os serviços nos quais se verificarem vícios, defeitos ou incorreções resultantes da execução ou dos materiais empregados.

9.6. Responsabilizar-se pelos vícios e danos decorrentes da execução do objeto, de acordo com o [Código de Defesa do Consumidor \(Lei nº 8.078, de 1990\)](#), bem como por todo e qualquer dano causado à Administração ou terceiros, não reduzindo essa responsabilidade a fiscalização ou o acompanhamento da execução contratual pelo Contratante, que ficará autorizado a descontar dos pagamentos devidos ou da garantia, caso exigida no edital, o valor correspondente aos danos sofridos;

9.7. Efetuar comunicação ao Contratante, assim que tiver ciência da impossibilidade de realização ou finalização do serviço no prazo estabelecido, para adoção de ações de contingência cabíveis.

9.8. Não contratar, durante a vigência do contrato, cônjuge, companheiro ou parente em linha reta, colateral ou por afinidade, até o terceiro grau, de dirigente do contratante ou do fiscal ou gestor do contrato, nos termos do [artigo 48, parágrafo único, da Lei nº 14.133, de 2021](#);

9.9. O contratado deverá entregar ao setor responsável pela fiscalização do contrato, até o dia trinta do mês seguinte ao da prestação dos serviços, os seguintes documentos:

- a) prova de regularidade relativa à Seguridade Social;
- b) certidão conjunta relativa aos tributos federais e à Dívida Ativa da União;
- c) certidões que comprovem a regularidade perante a Fazenda Municipal ou Distrital do domicílio ou sede do contratado;
- d) Certidão de Regularidade do FGTS – CRF; e
- e) Certidão Negativa de Débitos Trabalhistas – CNDT
- f) certidões que comprovem a regularidade perante a Fazenda Estadual;
- g) Relação dos empregados envolvidos na obra e comprovação dos pagamentos dos direitos trabalhistas;
- h) cópia das fichas dos EPI's disponibilizados aos empregados;



9.10. Responsabilizar-se pelo cumprimento das obrigações previstas em Acordo, Convenção, Dissídio Coletivo de Trabalho ou equivalentes das categorias abrangidas pelo contrato, por todas as obrigações trabalhistas, sociais, previdenciárias, tributárias e as demais previstas em legislação específica, cuja inadimplência não transfere a responsabilidade ao Contratante;

9.10.1. Responder por qualquer acidente de trabalho na execução dos serviços, por uso indevido de patentes registradas em nome de terceiros, por danos resultantes de caso fortuito ou de força maior, por qualquer causa de destruição, danificação, defeitos ou incorreções dos serviços ou dos bens da CONTRATANTE, de seus funcionários ou de terceiros, ainda que ocorridos em via pública junto à obra;

9.10.2. Responder pelo pagamento dos salários devidos aos empregados e encargos trabalhistas, bem como pelos registros, seguros contra riscos de acidentes de trabalho e outras obrigações inerentes à execução dos serviços ora contratados;

9.11. Comunicar ao Fiscal do contrato, no prazo de 24 (vinte e quatro) horas, qualquer ocorrência anormal ou acidente que se verifique no local dos serviços.

9.12. Prestar todo esclarecimento ou informação solicitada pelo Contratante ou por seus prepostos, garantindo-lhes o acesso, a qualquer tempo, ao local dos trabalhos, bem como aos documentos relativos à execução do empreendimento.

9.13. Paralisar, por determinação do Contratante, qualquer atividade que não esteja sendo executada de acordo com a boa técnica ou que ponha em risco a segurança de pessoas ou bens de terceiros.

9.14. Promover a guarda, manutenção e vigilância de materiais, ferramentas, e tudo o que for necessário à execução do objeto, durante a vigência do contrato.

9.15. Conduzir os trabalhos com estrita observância às normas da legislação pertinente, cumprindo as determinações dos Poderes Públicos, mantendo sempre limpo o local dos serviços e nas melhores condições de segurança, higiene e disciplina.

9.16. Submeter previamente, por escrito, ao Contratante, para análise e aprovação, quaisquer mudanças nos métodos executivos que fujam às especificações do memorial descritivo ou instrumento congênere.

9.17. Não permitir a utilização de qualquer trabalho do menor de dezesseis anos, exceto na condição de aprendiz para os maiores de quatorze anos, nem permitir a utilização do trabalho do menor de dezoito anos em trabalho noturno, perigoso ou insalubre;

9.18. Manter durante toda a vigência do contrato, em compatibilidade com as obrigações assumidas, todas as condições exigidas para habilitação na licitação;

9.19. Cumprir, durante todo o período de execução do contrato, a reserva de cargos prevista em lei para pessoa com deficiência, para reabilitado da Previdência Social ou para aprendiz, bem como as reservas de cargos previstas na legislação ([art. 116](#));



- 9.20. Comprovar a reserva de cargos a que se refere a cláusula acima, no prazo fixado pelo fiscal do contrato, com a indicação dos empregados que preencheram as referidas vagas ([art. 116, parágrafo único](#));
- 9.21. Guardar sigilo sobre todas as informações obtidas em decorrência do cumprimento do contrato;
- 9.22. Arcar com o ônus decorrente de eventual equívoco no dimensionamento dos quantitativos de sua proposta, inclusive quanto aos custos variáveis decorrentes de fatores futuros e incertos, devendo complementá-los, caso o previsto inicialmente em sua proposta não seja satisfatório para o atendimento do objeto da contratação, exceto quando ocorrer algum dos eventos arrolados no [art. 124, II, d, da Lei nº 14.133, de 2021](#);
- 9.23. Cumprir, além dos postulados legais vigentes de âmbito federal, estadual ou municipal, as normas de segurança do Contratante;
- 9.24. Manter os empregados nos horários predeterminados pelo Contratante.
- 9.25. Manter seu pessoal devidamente identificado através de crachás, com fotografia recente, e provendo-os dos Equipamentos de Proteção Individual - EPI's;
- 9.26. Apresentar ao Contratante, quando for o caso, a relação nominal dos empregados que adentrarão no órgão para a execução do serviço.
- 9.27. Observar os preceitos da legislação sobre a jornada de trabalho, conforme a categoria profissional.
- 9.28. Atender às solicitações do Contratante quanto à substituição dos empregados alocados, no prazo fixado pela fiscalização do contrato, nos casos em que ficar constatado descumprimento das obrigações relativas à execução do serviço, conforme descrito nas especificações do objeto.
- 9.29. Instruir seus empregados a respeito das atividades a serem desempenhadas, alertando-os a não executarem atividades não abrangidas pelo contrato, devendo o Contratado relatar ao Contratante toda e qualquer ocorrência neste sentido, a fim de evitar desvio de função.
- 9.30. Instruir os seus empregados, quanto à prevenção de incêndios nas áreas do Contratante.
- 9.31. Adotar as providências e precauções necessárias, inclusive consulta nos respectivos órgãos, se necessário for, a fim de que não venham a ser danificadas as redes hidrossanitárias, elétricas e de comunicação.
- 9.32. Estar registrada ou inscrita no Conselho Profissional competente, conforme as áreas de atuação previstas no Termo de Referência, em plena validade;
- 9.33. Obter junto aos órgãos competentes, conforme o caso, as licenças necessárias e demais documentos e autorizações exigíveis, na forma da legislação aplicável.
- 9.34. Elaborar o Diário de Obra, incluindo diariamente, pelo Engenheiro preposto responsável, as informações sobre o andamento do empreendimento, tais como, número de funcionários, de equipamentos, condições de trabalho, condições meteorológicas, serviços executados, registro



de ocorrências e outros fatos relacionados, bem como os comunicados à Fiscalização e situação das atividades em relação ao cronograma previsto.

9.35. Refazer, às suas expensas, os trabalhos executados em desacordo com o estabelecido nas especificações, bem como substituir aqueles realizados com materiais defeituosos ou com vício de construção, pelo prazo de 05 (cinco) anos, contado da data de emissão do Termo de Recebimento Definitivo.

9.36. Utilizar somente matéria-prima florestal procedente, nos termos do [artigo 11 do Decreto n° 5.975, de 2006](#), de:

- a) manejo florestal, realizado por meio de Plano de Manejo Florestal Sustentável - PMFS devidamente aprovado pelo órgão competente do Sistema Nacional do Meio Ambiente - SISNAMA;
- b) supressão da vegetação natural, devidamente autorizada pelo órgão competente do Sistema Nacional do Meio Ambiente - SISNAMA;
- c) florestas plantadas; e
- d) outras fontes de biomassa florestal, definidas em normas específicas do órgão ambiental competente

9.37. Comprovar a procedência legal dos produtos ou subprodutos florestais utilizados em cada etapa da execução contratual, nos termos do [artigo 4º, inciso IX, da Instrução Normativa SLTI/MP n° 1, de 19/01/2010](#), por ocasião da respectiva medição, mediante a apresentação dos seguintes documentos, conforme o caso:

- a) Cópias autenticadas das notas fiscais de aquisição dos produtos ou subprodutos florestais;
- b) Cópia dos Comprovantes de Registro do fornecedor e do transportador dos produtos ou subprodutos florestais junto ao Cadastro Técnico Federal de Atividades Potencialmente Poluidoras ou Utilizadoras de Recursos Ambientais - CTF, mantido pelo IBAMA, quando tal inscrição for obrigatória, acompanhados dos respectivos Certificados de Regularidade válidos, conforme [artigo 17, inciso II, da Lei n° 6.938, de 1981](#), e legislação correlata;
- c) Documento de Origem Florestal – DOF, instituído pela Portaria n° 253, de 18/08/2006, do Ministério do Meio Ambiente, e Instrução Normativa IBAMA n° 21, de 24/12/2014, quando se tratar de produtos ou subprodutos florestais de origem nativa cujo transporte e armazenamento exijam a emissão de tal licença obrigatória; e

9.37.1. Caso os produtos ou subprodutos florestais utilizados na execução contratual tenham origem em Estado que possua documento de controle próprio, o Contratado deverá apresentá-lo, em complementação ao DOF, a fim de demonstrar a regularidade do transporte e armazenamento nos limites do território estadual.



9.38. Observar as diretrizes, critérios e procedimentos para a gestão dos resíduos da construção civil estabelecidos na Resolução nº 307, de 05/07/2002, com as alterações posteriores, do Conselho Nacional de Meio Ambiente - CONAMA, conforme [artigo 4º, §§ 2º e 3º, da Instrução Normativa SLTI/MP nº 1, de 19/01/2010](#), nos seguintes termos:

9.38.1. O gerenciamento dos resíduos originários da contratação deverá obedecer às diretrizes técnicas e procedimentos do Programa Municipal de Gerenciamento de Resíduos da Construção Civil, ou do Projeto de Gerenciamento de Resíduos da Construção Civil apresentado ao órgão competente, conforme o caso.

9.38.2. Nos termos dos [artigos 3º e 10º da Resolução CONAMA nº 307, de 05/07/2002](#), o Contratado deverá providenciar a destinação ambientalmente adequada dos resíduos da construção civil originários da contratação, obedecendo, no que couber, aos seguintes procedimentos:

9.38.3. resíduos Classe A (reutilizáveis ou recicláveis como agregados): deverão ser reutilizados ou reciclados na forma de agregados, ou encaminhados a aterros de resíduos classe A de preservação de material para usos futuros.

9.38.4. resíduos Classe B (recicláveis para outras destinações): deverão ser reutilizados, reciclados ou encaminhados a áreas de armazenamento temporário, sendo dispostos de modo a permitir a sua utilização ou reciclagem futura.

9.38.5. resíduos Classe C (para os quais não foram desenvolvidas tecnologias ou aplicações economicamente viáveis que permitam a sua reciclagem/recuperação): deverão ser armazenados, transportados e destinados em conformidade com as normas técnicas específicas.

9.38.6. resíduos Classe D (perigosos, contaminados ou prejudiciais à saúde): deverão ser armazenados, transportados, reutilizados e destinados em conformidade com as normas técnicas específicas.

9.39. Em nenhuma hipótese o Contratado poderá dispor os resíduos originários da contratação em aterros de resíduos sólidos urbanos, áreas de "bota fora", encostas, corpos d'água, lotes vagos e áreas protegidas por Lei, bem como em áreas não licenciadas.

9.40. Para fins de fiscalização do fiel cumprimento do Programa Municipal de Gerenciamento de Resíduos da Construção Civil, ou do Projeto de Gerenciamento de Resíduos da Construção Civil, conforme o caso, o Contratado comprovará, sob pena de multa, que todos os resíduos removidos estão acompanhados de Controle de Transporte de Resíduos, em conformidade com as normas da Agência Brasileira de Normas Técnicas - ABNT, ABNT NBR ns. 15.112, 15.113, 15.114, 15.115 e 15.116, de 2004.

9.41. Observar as seguintes diretrizes de caráter ambiental:

9.41.1. Qualquer instalação, equipamento ou processo, situado em local fixo, que libere ou emita matéria para a atmosfera, por emissão pontual ou fugitiva, utilizado na execução



contratual, deverá respeitar os limites máximos de emissão de poluentes admitidos na [Resolução CONAMA n° 382, de 26/12/2006](#), e legislação correlata, de acordo com o poluente e o tipo de fonte.

9.41.2. Na execução contratual, conforme o caso, a emissão de ruídos não poderá ultrapassar os níveis considerados aceitáveis pela Norma NBR-10.151 - Avaliação do Ruído em Áreas Habitadas visando o conforto da comunidade, da Associação Brasileira de Normas Técnicas - ABNT, ou aqueles estabelecidos na NBR-10.152 - Níveis de Ruído para conforto acústico, da Associação Brasileira de Normas Técnicas - ABNT, nos termos da [Resolução CONAMA n° 01, de 08/03/90](#), e legislação correlata.

9.41.3. Nos termos do [artigo 4º, § 3º, da Instrução Normativa SLTI/MP n° 1, de 19/01/2010](#), deverão ser utilizados, na execução contratual, agregados reciclados, sempre que existir a oferta de tais materiais, capacidade de suprimento e custo inferior em relação aos agregados naturais, inserindo-se na planilha de formação de preços os custos correspondentes.

9.42. Realizar, conforme o caso, por meio de laboratórios previamente aprovados pela fiscalização e sob suas custas, os testes, ensaios, exames e provas que lhe caibam necessárias ao controle de qualidade dos materiais, serviços e equipamentos a serem aplicados nos trabalhos, conforme procedimento previsto nas especificações.

9.43. Providenciar, conforme o caso, as ligações definitivas das utilidades previstas no projeto (água, esgoto, gás, energia elétrica, telefone etc.), bem como atuar junto aos órgãos federais, estaduais e municipais e concessionárias de serviços públicos para a obtenção de licenças e regularização dos serviços e atividades concluídas (ex.: Habite-se, Licença Ambiental de Operação etc.).

9.44. Fornecer os projetos executivos desenvolvidos pelos Contratados, que formarão um conjunto de documentos técnicos, gráficos e descritivos referentes aos segmentos especializados de engenharia, previamente e devidamente compatibilizados, de modo a considerar todas as possíveis interferências capazes de oferecer impedimento total ou parcial, permanente ou temporário, à execução do empreendimento, de maneira a abrangê-la em seu todo, compreendendo a completa caracterização e entendimento de todas as suas especificações técnicas, para posterior execução e implantação do objeto garantindo a plena compreensão das informações prestadas, bem como sua aplicação correta nos trabalhos:

9.44.1. A elaboração dos projetos executivos deverá partir das soluções desenvolvidas nos anteprojetos constantes neste Termo de Referência, Projeto Básico e seus anexos (Caderno de Encargos e Especificações Técnicas) e apresentar o detalhamento dos elementos construtivos e especificações técnicas, incorporando as alterações exigidas pelas mútuas interferências entre os diversos projetos.

9.45. Ceder os direitos patrimoniais relativos ao projeto ou serviço técnico especializado, para que a CONTRATANTE possa utilizá-lo de acordo com o previsto no Projeto Básico,



- 9.45.1. Quando o projeto referir-se a obra imaterial de caráter tecnológico, insuscetível de privilégio, a cessão dos direitos incluirá o fornecimento de todos os dados, documentos e elementos de informação pertinentes à tecnologia de concepção, desenvolvimento, fixação em suporte físico de qualquer natureza e aplicação da obra;
- 9.46. Responder por qualquer prejuízo ou danos causados diretamente à CONTRATANTE ou a terceiros, decorrentes de sua culpa ou dolo na execução do contrato, procedendo imediatamente aos reparos ou indenizações cabíveis e assumindo o ônus decorrente;
- 9.47. Não transferir a terceiros, por qualquer forma, nem mesmo parcialmente, as obrigações assumidas, nem subcontratar qualquer das prestações a que está obrigada, exceto nas condições autorizadas no Edital e seus anexos;

10. CLÁUSULA DÉCIMA – DAS OBRIGAÇÕES PERTINENTES A LGPD

- 10.1. As partes deverão cumprir a Lei nº 13.709, de 14 de agosto de 2018 (LGPD), quanto a todos os dados pessoais a que tenham acesso em razão do certame ou do contrato administrativo que eventualmente venha a ser firmado, a partir da apresentação da proposta no procedimento de contratação, independentemente de declaração ou de aceitação expressa.
- 10.2. Os dados obtidos somente poderão ser utilizados para as finalidades que justificaram seu acesso e de acordo com a boa-fé e com os princípios do art. 6º da LGPD.
- 10.3. É vedado o compartilhamento com terceiros dos dados obtidos fora das hipóteses permitidas em Lei.
- 10.4. A Administração deverá ser informada no prazo de 5 (cinco) dias úteis sobre todos os contratos de suboperação firmados ou que venham a ser celebrados pelo Contratado.
- 10.5. Terminado o tratamento dos dados nos termos do art. 15 da LGPD, é dever do contratado eliminá-los, com exceção das hipóteses do art. 16 da LGPD, incluindo aquelas em que houver necessidade de guarda de documentação para fins de comprovação do cumprimento de obrigações legais ou contratuais e somente enquanto não prescritas essas obrigações.
- 10.6.. É dever do Contratado orientar e treinar seus empregados sobre os deveres, requisitos e responsabilidades decorrentes da LGPD;
- 10.7. O Contratado deverá exigir de suboperadores e subcontratados o cumprimento dos deveres da presente cláusula, permanecendo integralmente responsável por garantir sua observância;
- 10.8. O Contratante poderá realizar diligência para aferir o cumprimento dessa cláusula, devendo o Contratado atender prontamente eventuais pedidos de comprovação
- 10.9. O Contratado deverá prestar, no prazo fixado pelo Contratante, prorrogável justificadamente, quaisquer informações acerca dos dados pessoais para cumprimento da LGPD, inclusive quanto a eventual descarte realizado.



- 10.10. Bancos de dados formados a partir de contratos administrativos, notadamente aqueles que se proponham a armazenar dados pessoais, devem ser mantidos em ambiente virtual controlado, com registro individual rastreável de tratamentos realizados (LGPD, art. 37), com cada acesso, data, horário e registro da finalidade, para efeito de responsabilização, em caso de eventuais omissões, desvios ou abusos.
- 10.11. Os referidos bancos de dados devem ser desenvolvidos em formato interoperável, a fim de garantir a reutilização desses dados pela Administração nas hipóteses previstas na LGPD.
- 10.12. O contrato está sujeito a ser alterado nos procedimentos pertinentes ao tratamento de dados pessoais, quando indicado pela autoridade competente, editadas na forma da LGPD.

11. CLÁUSULA DÉCIMA PRIMEIRA – DAS GARANTIAS

- 11.1. A contratação conta com garantia de execução, nos moldes do Art. 96 e 98 da Lei 14.133/21 será exigida da empresa contratada a prestação de garantia, no percentual de 5% (cinco por cento) do valor inicial do contrato, que deverá ser apresentada junto ao Departamento de Compras e Licitações da Prefeitura Municipal de Guaíra/SP, no prazo de 07 (sete) dias úteis após a homologação da licitação, como condição prévia para celebração do contrato, sob pena de aplicação das sanções cabíveis, o não cumprimento desta condição.
- 11.2. Podendo tal prazo ser prorrogado desde que justificado e aprovado pela Administração.
- 11.3. A garantia poderá ser prestada nas seguintes modalidades:**
- 11.4. Caução em dinheiro ou em títulos da dívida pública emitidos sob a forma escritural, mediante registro em sistema centralizado de liquidação e de custódia autorizado pelo Banco Central do Brasil, e avaliados por seus valores econômicos, conforme definido pelo Ministério da Economia;
- 11.5. Seguro-garantia;
- 11.6. Fiança bancária emitida por banco ou instituição financeira devidamente autorizada a operar no País pelo Banco Central do Brasil.
- 11.7. Título de capitalização custeado por pagamento único, com resgate pelo valor total. (Incluído pela Lei nº 14.770, de 2023)

12. CLÁUSULA DÉCIMA SEGUNDA – DAS INFRAÇÕES E SANÇÕES ADMINISTRATIVAS (ART. 92, XIV)

- 12.1. Comete infração administrativa, nos termos da Lei nº 14.133, de 2021, o contratado que:
- der causa à inexecução parcial do contrato;
 - der causa à inexecução parcial do contrato que cause grave dano à Administração ou ao funcionamento dos serviços públicos ou ao interesse coletivo;
 - der causa à inexecução total do contrato;
 - ensejar o retardamento da execução ou da entrega do objeto da contratação sem motivo justificado;
 - apresentar documentação falsa ou prestar declaração falsa durante a execução do contrato;
 - praticar ato fraudulento na execução do contrato;



- g) comportar-se de modo inidôneo ou cometer fraude de qualquer natureza;
- h) praticar ato lesivo previsto no [art. 5º da Lei nº 12.846, de 1º de agosto de 2013](#).

12.2. Serão aplicadas ao contratado que incorrer nas infrações acima descritas as seguintes sanções:

I - Advertência, quando o contratado der causa à inexecução parcial do contrato, sempre que não se justificar a imposição de penalidade mais grave ([art. 156, §2º, da Lei nº 14.133, de 2021](#));

II - Impedimento de licitar e contratar, quando praticadas as condutas descritas nas alíneas "b", "c" e "d" do subitem acima deste Contrato, sempre que não se justificar a imposição de penalidade mais grave ([art. 156, § 4º, da Lei nº 14.133, de 2021](#));

III - Declaração de inidoneidade para licitar e contratar, quando praticadas as condutas descritas nas alíneas "e", "f", "g" e "h" do subitem acima deste Contrato, bem como nas alíneas "b", "c" e "d", que justifiquem a imposição de penalidade mais grave ([art. 156, §5º, da Lei nº 14.133, de 2021](#)).

IV – Multa

A) Moratória de 0,5% (cinco décimos por cento) por dia de atraso injustificado sobre o valor da parcela inadimplida, até o limite de 30 (DIAS);

B) Moratória de *0,07% (sete centésimos por cento) do valor total do contrato por dia de atraso injustificado, até o máximo de 2% (dois por cento), pela inobservância do prazo fixado para apresentação, suplementação ou reposição da garantia.*

B.1) O atraso superior a 25 (vinte e cinco) dias autoriza a Administração a promover a extinção do contrato por descumprimento ou cumprimento irregular de suas cláusulas, conforme dispõe o art. 137, I da Lei 14133/21.

C) Compensatória para as infrações descritas nas alíneas "e" a "h" do subitem 12.1, de 3% a 10% do valor do Contrato.

D) Compensatória, para a inexecução total do contrato prevista na alínea "c" do subitem 12.1, de 3% a 10% do valor do Contrato.

E) Para infração descrita na alínea "b" do subitem 12.1, a multa será de 3% a 10% do valor do Contrato.

F) Para infrações descritas na alínea "d" do subitem 12.1, a multa será de 3% a 10% do valor do Contrato.

G) Para a infração descrita na alínea "a" do subitem 12.1, a multa será de 3% a 10% do valor do Contrato, ressalvadas as seguintes

12.3.A aplicação das sanções previstas neste Contrato não exclui, em hipótese alguma, a obrigação de reparação integral do dano causado ao Contratante ([art. 156, §9º, da Lei nº 14.133, de 2021](#))



12.4. Todas as sanções previstas neste Contrato poderão ser aplicadas cumulativamente com a multa ([art. 156, §7º, da Lei nº 14.133, de 2021](#)).

12.4.1. Antes da aplicação da multa será facultada a defesa do interessado no prazo de 15 (quinze) dias úteis, contado da data de sua intimação ([art. 157, da Lei nº 14.133, de 2021](#))

12.4.2. Se a multa aplicada e as indenizações cabíveis forem superiores ao valor do pagamento eventualmente devido pelo Contratante ao Contratado, além da perda desse valor, a diferença será descontada da garantia prestada ou será cobrada judicialmente ([art. 156, §8º, da Lei nº 14.133, de 2021](#)).

12.4.3. Previamente ao encaminhamento à cobrança judicial, a multa poderá ser recolhida administrativamente no prazo máximo de **30 (trinta)** dias, a contar da data do recebimento da comunicação enviada pela autoridade competente.

12.5. A aplicação das sanções realizar-se-á em processo administrativo que assegure o contraditório e a ampla defesa ao Contratado, observando-se o procedimento previsto no **caput** e parágrafos do [art. 158 da Lei nº 14.133, de 2021](#), para as penalidades de impedimento de licitar e contratar e de declaração de inidoneidade para licitar ou contratar.

12.6. Na aplicação das sanções serão considerados ([art. 156, §1º, da Lei nº 14.133, de 2021](#)):

- a) a natureza e a gravidade da infração cometida;
- b) as peculiaridades do caso concreto;
- c) as circunstâncias agravantes ou atenuantes;
- d) os danos que dela provierem para o Contratante;
- e) a implantação ou o aperfeiçoamento de programa de integridade, conforme normas e orientações dos órgãos de controle.

12.7. Os atos previstos como infrações administrativas na [Lei nº 14.133, de 2021](#), ou em outras leis de licitações e contratos da Administração Pública que também sejam tipificados como atos lesivos [na Lei nº 12.846, de 2013](#), serão apurados e julgados conjuntamente, nos mesmos autos, observados o rito procedimental e autoridade competente definidos na referida [Lei \(art. 159\)](#).

12.8. A personalidade jurídica do Contratado poderá ser desconsiderada sempre que utilizada com abuso do direito para facilitar, encobrir ou dissimular a prática dos atos ilícitos previstos neste Contrato ou para provocar confusão patrimonial, e, nesse caso, todos os efeitos das sanções aplicadas à pessoa jurídica serão estendidos aos seus administradores e sócios com poderes de administração, à pessoa jurídica sucessora ou à empresa do mesmo ramo com relação de coligação ou controle, de fato ou de direito, com o Contratado, observados, em todos os casos, o contraditório, a ampla defesa e a obrigatoriedade de análise jurídica prévia ([art. 160, da Lei nº 14.133, de 2021](#))

12.9. O Contratante deverá, no prazo máximo de 15 (quinze) dias úteis, contado da data de aplicação da sanção, informar e manter atualizados os dados relativos às sanções por ela



aplicadas, para fins de publicidade no [Cadastro Nacional de Empresas Inidôneas e Suspensas \(Ceis\)](#) e no Cadastro Nacional de Empresas Punidas (Cnep), instituídos no âmbito do Poder Executivo Federal. ([Art. 161, da Lei nº 14.133, de 2021](#))

12.10. As sanções de impedimento de licitar e contratar e declaração de inidoneidade para licitar ou contratar são passíveis de reabilitação na forma do [art. 163 da Lei nº 14.133/21](#).

12.11. Os débitos do contratado para com a Administração contratante, resultantes de multa administrativa e/ou indenizações, não inscritos em dívida ativa, poderão ser compensados, total ou parcialmente, com os créditos devidos pelo referido órgão decorrentes deste mesmo contrato ou de outros contratos administrativos que o contratado possua com o mesmo órgão ora contratante, na forma da [Instrução Normativa SEGES/ME nº 26, de 13 de abril de 2022](#).

13. CLÁUSULA DÉCIMA TERCEIRA – DA EXTINÇÃO CONTRATUAL (ART. 92, XIX)

13.1 O contrato será extinto quando cumpridas as obrigações de ambas as partes, ainda que isso ocorra antes do prazo estipulado para tanto.

13.2. Se as obrigações não forem cumpridas no prazo estipulado, a vigência ficará prorrogada até a conclusão do objeto, caso em que deverá a Administração providenciar a readequação do cronograma fixado para o contrato.

13.3. Quando a não conclusão do contrato referida no item anterior decorrer de culpa do contratado:

- a) ficará ele constituído em mora, sendo-lhe aplicáveis as respectivas sanções administrativas; e
- b) poderá a Administração optar pela extinção do contrato e, nesse caso, adotar as medidas admitidas em lei para a continuidade da execução contratual.

13.4. O contrato poderá ser extinto antes de cumpridas as obrigações nele estipuladas, ou antes do prazo nele fixado, por algum dos motivos previstos no [artigo 137 da Lei nº 14.133/21](#), bem como amigavelmente, assegurados o contraditório e a ampla defesa.

13.4.1. Nesta hipótese, aplicam-se também os [artigos 138 e 139](#) da mesma Lei.

13.4.2. A alteração social ou a modificação da finalidade ou da estrutura da empresa não ensejará a extinção se não restringir sua capacidade de concluir o contrato.

13.4.2.1. Se a operação implicar mudança da pessoa jurídica contratada, deverá ser formalizado termo aditivo para alteração subjetiva.

13.5. O termo de extinção, sempre que possível, será precedido:

- 13.5.1. Balanço dos eventos contratuais já cumpridos ou parcialmente cumpridos;
- 13.5.2. Relação dos pagamentos já efetuados e ainda devidos;
- 13.5.3. Indenizações e multas.



13.6. A extinção do contrato não configura óbice para o reconhecimento do desequilíbrio econômico-financeiro, hipótese em que será concedida indenização por meio de termo indenizatório ([art. 131, caput, da Lei n.º 14.133, de 2021](#)).

13.7. O contrato poderá ser extinto caso se constate que o contratado mantém vínculo de natureza técnica, comercial, econômica, financeira, trabalhista ou civil com dirigente do órgão ou entidade contratante ou com agente público que tenha desempenhado função na licitação ou atue na fiscalização ou na gestão do contrato, ou que deles seja cônjuge, companheiro ou parente em linha reta, colateral ou por afinidade, até o terceiro grau (art. 14, inciso IV, da Lei n.º 14.133, de 2021).

14. CLÁUSULA DÉCIMA QUARTA – DA DOTAÇÃO ORÇAMENTÁRIA (ART. 92, VIII)

14.1. As despesas decorrentes da presente contratação correrão à conta de recursos específicos consignados no Orçamento Geral da União deste exercício, na dotação abaixo discriminada:

Unidade: 010704	Departamento de Obras e Manutenção de Próprios	
Funcional: 15.451.0011.1016.0000	Obras e Infraestrutura urbana	
Cat. Econômica: 4.4.90.51.00	Obras e Instalações	Reserva Orçamentaria n° 1067
Código Aplicação: 110 000	Fonte de Recurso: 0 01 00	Ficha 1007

Unidade: 010704	Departamento de Obras e Manutenção de Próprios	
Funcional: 15.451.0011.1016.0000	Obras e Infraestrutura urbana	
Cat. Econômica: 4.4.90.51.00	Obras e Instalações	Reserva Orçamentaria n° 1100
Código Aplicação: 100 066	Fonte de Recurso: 0 02 00	Ficha 1006

14.2. A dotação relativa aos exercícios financeiros subsequentes será indicada após aprovação da Lei Orçamentária respectiva e liberação dos créditos correspondentes, mediante apostilamento.

15. CLÁUSULA DÉCIMA QUINTA – DOS CASOS OMISSOS (ART. 92, III)

15.1 Os casos omissos serão decididos pelo contratante, segundo as disposições contidas na Lei n° 14.133, de 2021, e demais normas federais aplicáveis e, subsidiariamente, segundo as disposições contidas na [Lei n° 8.078, de 1990 – Código de Defesa do Consumidor](#) – e normas e princípios gerais dos contratos.

16. CLÁUSULA DÉCIMA SEXTA – DAS ALTERAÇÕES (ART. 92, III)

16.1 Eventuais alterações contratuais reger-se-ão pela disciplina dos [arts. 124 e seguintes da Lei n° 14.133, de 2021](#).

16.2. O contratado é obrigado a aceitar, nas mesmas condições contratuais, os acréscimos ou supressões que se fizerem necessários, até o limite de 25% (vinte e cinco por cento) do valor inicial atualizado do contrato.

16.3. As alterações contratuais deverão ser promovidas mediante celebração de termo aditivo, submetido à prévia aprovação da consultoria jurídica do contratante, salvo nos casos de justificada necessidade de antecipação de



seus efeitos, hipótese em que a formalização do aditivo deverá ocorrer no prazo máximo de 1 (um) mês (art. 132 da Lei nº 14.133, de 2021).

16.4. Registros que não caracterizam alteração do contrato podem ser realizados por simples apostila, dispensada a celebração de termo aditivo, na forma do [art. 136 da Lei nº 14.133, de 2021](#).

17. CLÁUSULA DÉCIMA SÉTIMA – DA PUBLICAÇÃO

17.1. Incumbirá ao contratante divulgar o presente instrumento no Portal Nacional de Contratações Públicas (PNCP), na forma prevista no [art. 94 da Lei 14.133, de 2021](#), bem como no respectivo sítio oficial na Internet E DOM em atenção ao art. 91, *caput*, da Lei n.º 14.133, de 2021, e ao [art. 8º, §2º, da Lei n. 12.527, de 2011](#), c/c [art. 7º, §3º, inciso V, do Decreto n. 7.724, de 2012](#).

18. CLÁUSULA DÉCIMA OITAVA – DO FORO

18.1. Fica eleito o foro da Comarca de Guairá/SP com exclusão de qualquer outro, por mais privilegiado que seja, para dirimir quaisquer questões oriundas do presente Contrato.

E assim, por estarem de acordo, ajustados e contratados, após lido e achado conforme, as partes a seguir firmam o presente Contrato em 04 (quatro) vias, de igual teor e forma, para um só efeito, na presença de 02 (duas) testemunhas abaixo assinadas.

Município de Guairá/SP, **XX** de **XXXX** de **XXXX**.

Pela CONTRATANTE

Pela CONTRATADA



MUNICÍPIO DE GUAÍRA
Paço Municipal "Messias Cândido Faleiros"
DIRETORIA DE COMPRAS E LICITAÇÕES
CNPJ: 48.344.014/0001-59 - Fone: (17) 3332-5100
Av. Gabriel Garcia Leal nº 676 - CEP - 14.790-000
Guairá - Estado de São Paulo
www.guaira.sp.gov.br e-mail: compras@guaira.sp.gov.br



ANEXO PC-02 CADASTRO DO RESPONSÁVEL

ÓRGÃO OU ENTIDADE: MUNICÍPIO DE GUAÍRA/SP _____

NOME: **XXXX** _____

CARGO: PREFEITO MUNICIPAL _____

CPF Nº **XXXX** _____

PERÍODO DE GESTÃO: 2021/2024 _____

As informações pessoais dos responsáveis estão cadastradas no módulo eletrônico do Cadastro TCESP, conforme previsto no Artigo 2º das Instruções nº01/2020, conforme "Declaração de Atualização Cadastral" ora anexada (s).

ANTONIO MANOEL DA SILVA JUNIOR

PREFEITO

|

|

|



ANEXO LC-01
TERMO DE CIÊNCIA E DE NOTIFICAÇÃO
Redação dada pela Resolução nº 11/2021

CONTRATANTE: **MUNICIPIO DE GUAIRA** _____

CONTRATADO: **XXXX** _____

CONTRATO OU ATA DE REGISTROS Nº: **XXXX** _____

OBJETO: **XXXX** _____

Pelo presente TERMO, nós, abaixo identificados:

1. Estamos CIENTES de que:

- o ajuste acima referido, seus aditamentos, bem como o acompanhamento de sua execução contratual, estarão sujeitos a análise e julgamento pelo Tribunal de Contas do Estado de São Paulo, cujo trâmite processual ocorrerá pelo sistema eletrônico;
- poderemos ter acesso ao processo, tendo vista e extraindo cópias das manifestações de interesse, Despachos e Decisões, mediante regular cadastramento no Sistema de Processo Eletrônico, em consonância com o estabelecido na Resolução nº 01/2011 do TCESP;
- além de disponíveis no processo eletrônico, todos os Despachos e Decisões que vierem a ser tomados, relativamente ao aludido processo, serão publicados no Diário Oficial do Estado, Caderno do Poder Legislativo, parte do Tribunal de Contas do Estado de São Paulo, em conformidade com o artigo 90 da Lei Complementar nº 709, de 14 de janeiro de 1993, iniciando-se, a partir de então, a contagem dos prazos processuais, conforme regras do Código de Processo Civil;
- as informações pessoais dos responsáveis pela contratante e interessados estão cadastradas no módulo eletrônico do "Cadastro Corporativo TCESP – CadTCESP", nos termos previstos no Artigo 2º das Instruções nº01/2020, conforme "Declaração(ões) de Atualização Cadastral" anexa (s)
- é de exclusiva responsabilidade do contratado manter seus dados sempre atualizados

2. Damo-nos por NOTIFICADOS para:

- O acompanhamento dos atos do processo até seu julgamento final e consequente publicação;
- Se for o caso e de nosso interesse, nos prazos e nas formas legais e regimentais, exercer o direito de defesa, interpor recursos e o que mais couber.

LOCAL e DATA: GUAÍRA/SP, **XXXX** DE **XXXX** DE 2024 _____

AUTORIDADE MÁXIMA DO ORGÃO/ENTIDADE:

Nome: **XXXX** _____

Cargo: PREFEITO MUNICIPAL _____

CPF Nº **XXXX** _____

RESPONSÁVEL PELA HOMOLOGAÇÃO DO CERTAME:

Nome: **XXXX** _____

Cargo: PREFEITO MUNICIPAL _____

CPF Nº **XXXX** _____

RESPONSÁVEIS QUE ASSINARAM O AJUSTE:

Pela CONTRATANTE:

Nome: **XXXX** _____



Cargo: **XXXX** _____

CPF N° **XXXX** _____

Assinatura: _____

Pela CONTRATADA:

Nome: **XXXX** _____

Cargo: **XXXX** _____

CPF N° **XXXX** _____

Assinatura: _____

ORDENADOR DE DESPESAS DA CONTRATANTE:

Nome: **XXXX** _____

Cargo: **XXXX** _____

CPF N° **XXXX** _____

Assinatura: _____

GESTORES DO CONTRATO:

Pela CONTRATANTE:

Nome: **XXXX** _____

Cargo: **XXXX** _____

CPF N° **XXXX** _____

Assinatura: _____

(*) O Termo de Ciência e Notificação e/ou Cadastro do(s) Responsável(is) deve identificar as pessoas físicas que tenham concorrido para a prática do ato jurídico, na condição de ordenador da despesa; de partes contratantes; de responsáveis por ações de acompanhamento, monitoramento e avaliação; de responsáveis por processos licitatórios; de responsáveis por prestações de contas; de responsáveis com atribuições previstas em atos legais ou administrativos e de interessados relacionados a processos de competência deste Tribunal. Na hipótese de prestações de contas, caso o signatário do parecer conclusivo seja distinto daqueles já arrolados como subscritores do Termo de Ciência e Notificação, será ele objeto de notificação específica. (inciso acrescido pela Resolução nº 11/2021).



ANEXO LC-02
DECLARAÇÃO DE DOCUMENTOS À DISPOSIÇÃO DO TCE-SP

CONTRATANTE: **MUNICIPIO DE GUAIRA** _____

CNPJ: **48.344.014/0001-59** _____

CONTRATADO: **XXXX** _____

CNPJ: **XXXX** _____

CONTRATO OU ATA DE REGISTROS Nº: **XXXX** _____

DATA DE ASSINATURA: **XXXX** _____

VIGÊNCIA / VALIDADE: **XXXX** _____

OBJETO: **XXXX** _____

VALOR R\$: **XXXX** _____

Declaro(amos), na qualidade de responsável(is) pela entidade supra epigrafada, sob as penas da Lei, que os demais documentos originais, atinentes à correspondente licitação, encontram-se no respectivo processo administrativo arquivado na origem à disposição do Tribunal de Contas do Estado de São Paulo, e serão remetidos quando requisitados.

Em se tratando de obras/serviços de engenharia:

Declaro(amos), na qualidade de responsável(is) pela entidade supra epigrafada, sob as penas da Lei, que os demais documentos originais, atinentes à correspondente licitação, em especial, os a seguir relacionados, encontram-se no respectivo processo administrativo arquivado na origem à disposição do Tribunal de Contas do Estado de São Paulo, e serão remetidos quando requisitado:

- memorial descritivo dos trabalhos e respectivo cronograma físico-financeiro;
- orçamento detalhado em planilhas que expressem a composição de todos os seus custos unitários;
- previsão de recursos orçamentários que assegurem o pagamento das obrigações decorrentes de obras ou serviços a serem executados no exercício financeiro em curso, de acordo com o respectivo cronograma;
- comprovação no Plano Plurianual de que o produto das obras ou serviços foi contemplado em suas metas;
- as plantas e projetos de engenharia e arquitetura.

LOCAL e DATA: GUAÍRA/SP, **XXXX** DE **XXXX** DE 2024 _____

ANTONIO MANOEL DA SILVA JUNIOR
Prefeito
secretaria@guaira.sp.gov.br



ANEXO III – MODELO DE DECLARAÇÕES (PREFERENCIALMENTE EM FOLHA TIMBRADA DA EMPRESA)

Local e Data

À Prefeitura Municipal de Guairá-SP

Referencia: CONCORRENCIA PÚBLICA N° xx/2024 – PROCESSO N° xxxx/2024

Objeto: CONTRATAÇÃO DE EMPRESA ESPECIALIZADA EM ENGENHARIA PARA CONSTRUÇÃO DE RESERVATÓRIO METÁLICO APOIADO DE 1.500M³ NO BAIRRO ANTONIO GARCIA, objeto do Termo de Convênio n° 615/2019 – Processo n° 2039563/2019.

Prezados(as) Senhores(as):

Eu _____(nome completo), representante legal da empresa _____(denominação da pessoa jurídica) devidamente inscrita no C.N.P.J./MF sob N° _____ interessada em participar da Concorrência Pública n° 10/2024, da Prefeitura Municipal de Guairá/SP, **DECLARO** sob as penas da lei:

- a) Que cumpre plenamente os requisitos de habilitação exigidos no Edital em epígrafe e seus anexos, estando ciente de todos os seus termos
- b) Que até a presente data inexistente fato superveniente impeditivo para a sua habilitação no presente processo licitatório, ciente da obrigatoriedade de declarar ocorrências posteriores;
- c) Encontra-se em situação regular perante o Ministério do Trabalho, no que se refere a observância do disposto no inciso XXXIII do artigo 72 da Constituição Federal e na forma do artigo 68 incisos VI da Lei Federal 14.133/21;
- d) Que não se encontra sujeito aos efeitos de declaração de inidoneidade para licitar ou contratar com a Administração Pública, em quaisquer das esferas da Federação, ou a qualquer outro título;
- e) Não integra nosso corpo social, administradores, dirigentes, gerentes, sócios ou componentes do quadro técnico que sejam servidores da Administração Direta ou



- empregados, diretores ou Conselheiros de entidade da Administração Indireta do Município.
- f) Que está ciente e concorda com as condições contidas no edital e seus anexos, bem como de que a proposta apresentada compreende a integralidade dos custos para atendimento dos direitos trabalhistas assegurados na Constituição Federal, nas leis trabalhistas, nas normas infra legais, nas convenções coletivas de trabalho e nos termos de ajustamento de conduta vigentes na data de sua entrega em definitivo e que cumpre plenamente os requisitos de habilitação definidos no instrumento convocatório;
- g) Não possui empregados executando trabalho degradante ou forçado, observando o disposto nos incisos III e IV do art. 1º e no inciso III do art. 5º da Constituição Federal;
- h) Que cumpre as exigências de reserva de cargos para pessoa com deficiência e para reabilitado da Previdência Social, previstas em lei e em outras normas específicas;
- i) Atesto que a Empresa Licitante não possui em seu quadro societário servidor público da Prefeitura Municipal de Guaíra/SP.

REPRESENTANTE LEGAL

Assinatura, nome legível e cargo do signatário



**ANEXO IV – MODELO DE DECLARAÇÃO DE ENQUADRAMENTO ME
/ EPP / EQUIPARADAS
[PREFERENCIALMENTE EM FOLHA TIMBRADA DA EMPRESA]**

Local e Data

À Prefeitura Municipal de Guaíra-SP

Referencia: CONCORRENCIA PÚBLICA N° XX/2024 – PROCESSO N° XX /2024

Objeto: **CONTRATAÇÃO DE EMPRESA ESPECIALIZADA EM ENGENHARIA PARA CONSTRUÇÃO DE RESERVATÓRIO METÁLICO APOIADO DE 1.500M³ NO BAIRRO ANTONIO GARCIA, objeto do Termo de Convênio n° 615/2019 – Processo n° 2039563/2019.**

Prezados Senhores:

A empresa _____, pessoa Jurídica de Direito Privado, inscrita no CNPJ sob o n° _____, inscrição estadual n° _____, com sede ____ (Endereço completo), no Município de _____, representada pelo seu Representante Legal e pelo _____ (Contador ou técnico contábil) _____ (Qualificação), infra assinados, e atendendo as formalidades constantes do Edital Completo do CONCORRENCIA ELETRONICO N° XX/2024, do Município de Guaíra/SP, DECLARAM, que a empresa acima citada, e sob as penas da lei, que:

- a) enquadra-se na situação de Micro Empresa (ME); Empresa de Pequeno Porte (EPP) ou Micro Empreendedor Individual (MEI);
- b) o valor da receita bruta anual da sociedade, no último exercício, não excedeu o limite fixado nos incisos I e II, Art. 3º, da Lei Complementar n° 123/2006 e Lei Complementar n° 147/2014;
- c) não se enquadra em quaisquer das hipóteses de exclusão relacionadas no Art. 3º, §4º, incisos I a X, da mesma da Lei Complementar n° 123/2006 e Lei Complementar n° 147/2014.

REPRESENTANTE LEGAL

Assinatura, nome legível e cargo do signatário



ANEXO V – COMPOSIÇÃO DE BDI



COMPOSIÇÃO DO BDI

OBRA. RESERVATÓRIO METÁLICO TIPO APOIADO DE 1500 M3 - (14,80 X 9,20) M
 PROPRIETÁRIO. MUNICÍPIO DE GUAÍRA
 ENDEREÇO. RUA D, SIN, ANTÔNIO GARCIA "POÇO ALCINEU ELEODORO"

TIPO DE OBRA: CONSTRUÇÃO DE REDES DE ABASTECIMENTO DE ÁGUA, COLETA DE ESGOTOS E CONSTRUÇÕES CORRELATAS

SIGLA	ITEM	ADOTADO	1º QUARTIL	MÉDIO	3º QUARTIL
AC	ADMINISTRAÇÃO CENTRAL	2,50%	3,43%	4,93%	6,71%
DF	DESPESAS FINANCEIRAS	0,95%	0,94%	0,99%	1,17%
R	RISCOS	1,00%	1,00%	1,39%	1,74%
S+G	SEGURO + GARANTIA	0,30%	0,28%	0,49%	0,75%
L	LUCRO	7,25%	6,74%	8,04%	9,40%
T	TRIBUTOS	5,45%			
	COFINS	3,00%		VARIÁVEL	
	PIS	0,65%			
	ISS	1,80%	3% SOBRE 60% DO PREÇO FINAL		
	CPRB (0% ou 4,5%, Lei 13.161/2015)	4,50%	0,00%	4,50%	4,50%
BDI PADRÃO		18,86%	20,34%	22,12%	25,00%
BDI DESONERADO (a ser aplicado na planilha)		24,80%			

Fórmula de cálculo do BDI com base no acordo nº 2622/2013 - TCU:

$$BDI = \frac{(1+(AC+R+S+G))^{(1+DF)}(1+L)}{(1-T)} - 1$$

GUAÍRA, 25 DE SETEMBRO DE 2024

ALINE MONTEIRO
 DOS
 SANTOS:1046313
 4605

Assinado de forma digital
 por ALINE MONTEIRO DOS
 SANTOS:10463134605
 Data: 2024.09.25 17:52:02
 03'00'

RESP. TÉCNICO:

PROPRIETÁRIO:
 MUNICÍPIO DE GUAÍRA



MUNICÍPIO DE GUAÍRA
Paço Municipal "Messias Cândido Faleiros"
DIRETORIA DE COMPRAS E LICITAÇÕES
CNPJ: 48.344.014/0001-59 - Fone: (17) 3332-5100
Av. Gabriel Garcia Leal nº 676 - CEP - 14.790-000
Guaira - Estado de São Paulo
www.guaira.sp.gov.br e-mail: compras@guaira.sp.gov.br



ANEXO VI – PLANILHA ORÇAMENTÁRIA



PLANILHA ORÇAMENTÁRIA

OBRA: RESERVATÓRIO METÁLICO TIPO APOIADO DE 1500 M3 - (14,80 X 9,20) M
PROPRIETÁRIO: MUNICÍPIO DE GUAÍRA
ENDEREÇO: RUA D, S/N, ANTÔNIO GARCIA "POÇO ALCINEU ELEODORO"

REFERÊNCIA 1: CDHU N° 192
c/ desoneração
BDI 1: 24,80%
ENCARGOS: 97,78%

ITEM	FONTE	CÓDIGO	DESCRIÇÃO DO SERVIÇO	UNID.	QUANT.	VALOR UNITÁRIO	VALOR UNIT. C/ BDI	VALOR TOTAL	%
1			RESERVATÓRIO					R\$ 1.296.035,21	100,00%
1.1	CDHU/CPOS	15.03.131	Fornecimento e montagem de estrutura em aço ASTM-A572 Grau 50, sem pintura	Kg	38.561,00	R\$ 22,55	R\$ 28,14	R\$ 1.085.106,54	83,73%
1.2	CDHU/CPOS	33.07.130	Pintura epóxi bicomponente em estruturas metálicas	Kg	38.561,00	R\$ 4,38	R\$ 5,47	R\$ 210.928,67	16,27%
CUSTO TOTAL DA OBRA:								R\$ 1.296.035,21	100%

GUAÍRA, 25 DE SETEMBRO DE 2024

Assinado de forma digital por
ALINE MONTEIRO DOS SANTOS:10463134605
SANTOS:10463134605
Dados: 2024.09.25 17:52:47
03:00

RESP. TÉCNICO:

PROPRIETÁRIO:
MUNICÍPIO DE GUAÍRA



MUNICÍPIO DE GUAÍRA
Paço Municipal "Messias Cândido Faleiros"
DIRETORIA DE COMPRAS E LICITAÇÕES
CNPJ: 48.344.014/0001-59 - Fone: (17) 3332-5100
Av. Gabriel Garcia Leal nº 676 - CEP - 14.790-000
Guaira - Estado de São Paulo
www.guaira.sp.gov.br e-mail: compras@guaira.sp.gov.br



ANEXO VII – CRONOGRAMA FÍSICO E FINANCEIRO



CRONOGRAMA FÍSICO-FINANCEIRO

OBRA. REBERVATÓRIO METÁLICO TIPO APOIADO DE 1500 M3 - (14,80 X 9,20) M
PROPRIETÁRIO. MUNICÍPIO DE GUAÍRA
ENDEREÇO. RUA D, BIN, ANTÔNIO GARCIA "POÇO ALCINEU ELEODORO"

ITEM	DESCRIÇÃO DO SERVIÇO	VALOR	%	MÊS 01		MÊS 02		MÊS 03	
				SIMPLES	ACUMUL.	SIMPLES	ACUMUL.	SIMPLES	ACUMUL.
1.1	Fornecimento e montagem de estrutura em aço ASTM-A572 Grau 50, sem pintura	R\$ 1.085.106,54	83,73%	40%	40%	40%	80%	20%	100%
1.2	Pintura epóxi bicomponente em estruturas metálicas	R\$ 210.928,67	16,27%	0%	0%	0%	0%	100%	100%
VALOR TOTAL (R\$)		R\$ 1.296.035,21		434.042,62	434.042,62	434.042,62	868.085,23	427.949,98	1.296.035,21
% TOTAL			100%	33,49%	33,49%	33,49%	66,98%	33,02%	100,00%

GUAÍRA, 25 DE SETEMBRO DE 2024

ALINE MONTEIRO
DOS
SANTOS:1046313
4605
Assinado de forma digital
por ALINE MONTEIRO DOS
SANTOS:10463134605
Data: 2024.09.26
08:29:22 -03'00'

RESP. TÉCNICO:

PROPRIETÁRIO:
MUNICÍPIO DE GUAÍRA



ANEXO VIII - PROJETOS

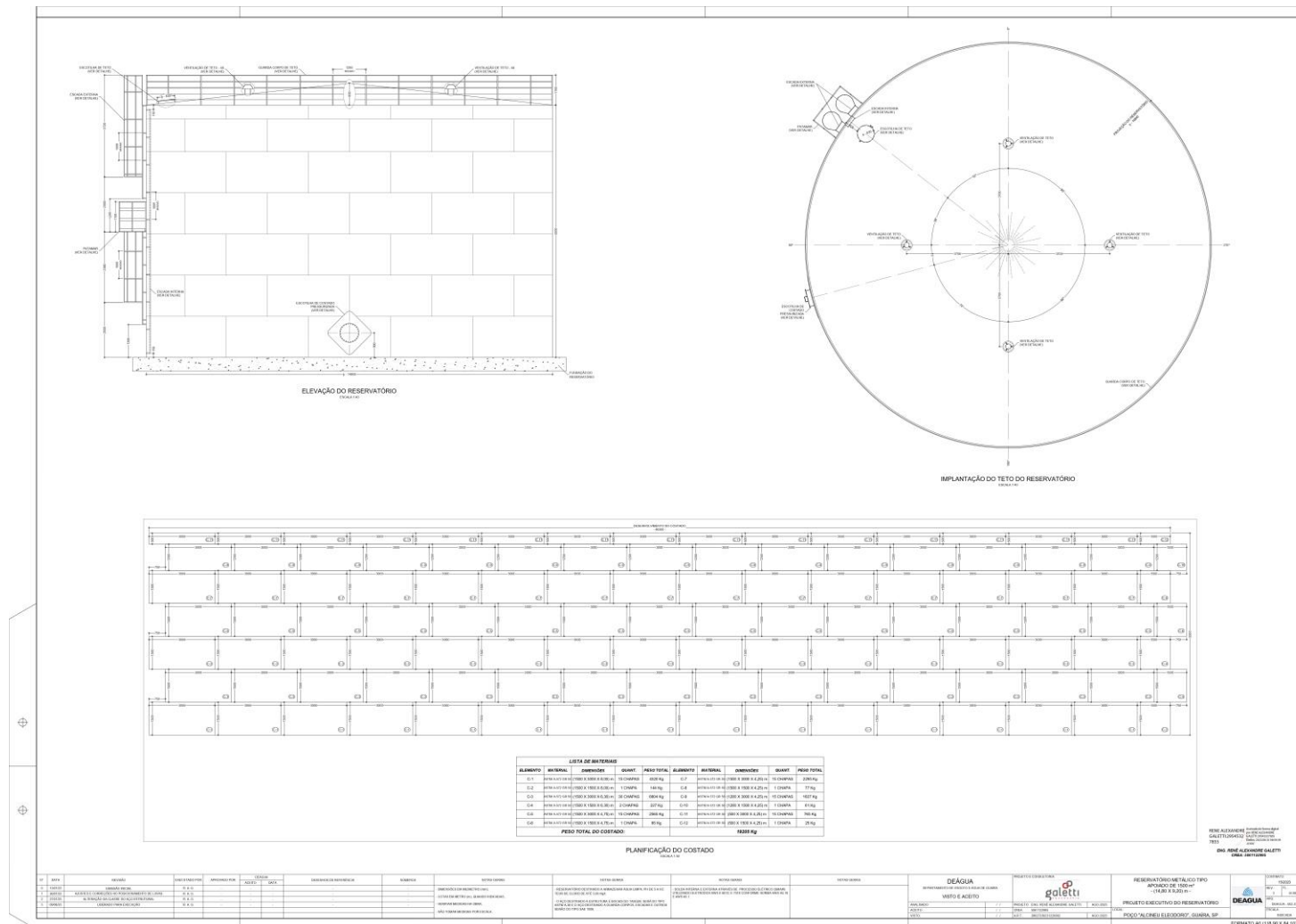



MUNICÍPIO DE GUAIRÁ
Paço Municipal "Messias Cândido Faleiros"
DIRETORIA DE COMPRAS E LICITAÇÕES
 CNPJ: 48.344.014/0001-59 - Fone: (17) 3332-5100
 Av. Gabriel Garcia Leal nº 676 - CEP - 14.790-000
 Guairá - Estado de São Paulo

www.guaira.sp.gov.br

e-mail: compras@guaira.sp.gov.br



ELEVÇÃO DA ESTRUTURA DO RESERVATÓRIO
 05/04/14

PLANIFICAÇÃO DO FUNDO
 05/04/14

DETALHES DE MONTAGEM DO FUNDO

MONTAGEM DA ESTRUTURA AUXILIAR DO TETO DO RESERVATÓRIO
 05/04/14

ITEM	QUANTIDADE	UNIDADE	LISTA DE MATERIAIS			VALOR UNIT.	VALOR TOTAL
			DESCRIÇÃO	ESPECIFICAÇÃO	QUANTIDADE		
001	1	m²	ALUMÍNIO	ALUMÍNIO	1,7	1,70	
002	1	m²	ALUMÍNIO	ALUMÍNIO	1,7	1,70	
003	1	m²	ALUMÍNIO	ALUMÍNIO	1,7	1,70	
004	1	m²	ALUMÍNIO	ALUMÍNIO	1,7	1,70	
005	1	m²	ALUMÍNIO	ALUMÍNIO	1,7	1,70	
006	1	m²	ALUMÍNIO	ALUMÍNIO	1,7	1,70	
007	1	m²	ALUMÍNIO	ALUMÍNIO	1,7	1,70	
008	1	m²	ALUMÍNIO	ALUMÍNIO	1,7	1,70	
009	1	m²	ALUMÍNIO	ALUMÍNIO	1,7	1,70	
010	1	m²	ALUMÍNIO	ALUMÍNIO	1,7	1,70	
011	1	m²	ALUMÍNIO	ALUMÍNIO	1,7	1,70	
012	1	m²	ALUMÍNIO	ALUMÍNIO	1,7	1,70	
013	1	m²	ALUMÍNIO	ALUMÍNIO	1,7	1,70	
014	1	m²	ALUMÍNIO	ALUMÍNIO	1,7	1,70	
015	1	m²	ALUMÍNIO	ALUMÍNIO	1,7	1,70	
016	1	m²	ALUMÍNIO	ALUMÍNIO	1,7	1,70	
017	1	m²	ALUMÍNIO	ALUMÍNIO	1,7	1,70	
018	1	m²	ALUMÍNIO	ALUMÍNIO	1,7	1,70	
019	1	m²	ALUMÍNIO	ALUMÍNIO	1,7	1,70	
020	1	m²	ALUMÍNIO	ALUMÍNIO	1,7	1,70	
021	1	m²	ALUMÍNIO	ALUMÍNIO	1,7	1,70	
022	1	m²	ALUMÍNIO	ALUMÍNIO	1,7	1,70	
023	1	m²	ALUMÍNIO	ALUMÍNIO	1,7	1,70	
024	1	m²	ALUMÍNIO	ALUMÍNIO	1,7	1,70	
025	1	m²	ALUMÍNIO	ALUMÍNIO	1,7	1,70	
026	1	m²	ALUMÍNIO	ALUMÍNIO	1,7	1,70	
027	1	m²	ALUMÍNIO	ALUMÍNIO	1,7	1,70	
028	1	m²	ALUMÍNIO	ALUMÍNIO	1,7	1,70	
029	1	m²	ALUMÍNIO	ALUMÍNIO	1,7	1,70	
030	1	m²	ALUMÍNIO	ALUMÍNIO	1,7	1,70	
031	1	m²	ALUMÍNIO	ALUMÍNIO	1,7	1,70	
032	1	m²	ALUMÍNIO	ALUMÍNIO	1,7	1,70	
033	1	m²	ALUMÍNIO	ALUMÍNIO	1,7	1,70	
034	1	m²	ALUMÍNIO	ALUMÍNIO	1,7	1,70	
035	1	m²	ALUMÍNIO	ALUMÍNIO	1,7	1,70	
036	1	m²	ALUMÍNIO	ALUMÍNIO	1,7	1,70	
037	1	m²	ALUMÍNIO	ALUMÍNIO	1,7	1,70	
038	1	m²	ALUMÍNIO	ALUMÍNIO	1,7	1,70	
039	1	m²	ALUMÍNIO	ALUMÍNIO	1,7	1,70	
040	1	m²	ALUMÍNIO	ALUMÍNIO	1,7	1,70	
041	1	m²	ALUMÍNIO	ALUMÍNIO	1,7	1,70	
042	1	m²	ALUMÍNIO	ALUMÍNIO	1,7	1,70	
043	1	m²	ALUMÍNIO	ALUMÍNIO	1,7	1,70	
044	1	m²	ALUMÍNIO	ALUMÍNIO	1,7	1,70	
045	1	m²	ALUMÍNIO	ALUMÍNIO	1,7	1,70	
046	1	m²	ALUMÍNIO	ALUMÍNIO	1,7	1,70	
047	1	m²	ALUMÍNIO	ALUMÍNIO	1,7	1,70	
048	1	m²	ALUMÍNIO	ALUMÍNIO	1,7	1,70	
049	1	m²	ALUMÍNIO	ALUMÍNIO	1,7	1,70	
050	1	m²	ALUMÍNIO	ALUMÍNIO	1,7	1,70	
051	1	m²	ALUMÍNIO	ALUMÍNIO	1,7	1,70	
052	1	m²	ALUMÍNIO	ALUMÍNIO	1,7	1,70	
053	1	m²	ALUMÍNIO	ALUMÍNIO	1,7	1,70	
054	1	m²	ALUMÍNIO	ALUMÍNIO	1,7	1,70	
055	1	m²	ALUMÍNIO	ALUMÍNIO	1,7	1,70	
056	1	m²	ALUMÍNIO	ALUMÍNIO	1,7	1,70	
057	1	m²	ALUMÍNIO	ALUMÍNIO	1,7	1,70	
058	1	m²	ALUMÍNIO	ALUMÍNIO	1,7	1,70	
059	1	m²	ALUMÍNIO	ALUMÍNIO	1,7	1,70	
060	1	m²	ALUMÍNIO	ALUMÍNIO	1,7	1,70	
061	1	m²	ALUMÍNIO	ALUMÍNIO	1,7	1,70	
062	1	m²	ALUMÍNIO	ALUMÍNIO	1,7	1,70	
063	1	m²	ALUMÍNIO	ALUMÍNIO	1,7	1,70	
064	1	m²	ALUMÍNIO	ALUMÍNIO	1,7	1,70	
065	1	m²	ALUMÍNIO	ALUMÍNIO	1,7	1,70	
066	1	m²	ALUMÍNIO	ALUMÍNIO	1,7	1,70	
067	1	m²	ALUMÍNIO	ALUMÍNIO	1,7	1,70	
068	1	m²	ALUMÍNIO	ALUMÍNIO	1,7	1,70	
069	1	m²	ALUMÍNIO	ALUMÍNIO	1,7	1,70	
070	1	m²	ALUMÍNIO	ALUMÍNIO	1,7	1,70	
071	1	m²	ALUMÍNIO	ALUMÍNIO	1,7	1,70	
072	1	m²	ALUMÍNIO	ALUMÍNIO	1,7	1,70	
073	1	m²	ALUMÍNIO	ALUMÍNIO	1,7	1,70	
074	1	m²	ALUMÍNIO	ALUMÍNIO	1,7	1,70	
075	1	m²	ALUMÍNIO	ALUMÍNIO	1,7	1,70	
076	1	m²	ALUMÍNIO	ALUMÍNIO	1,7	1,70	
077	1	m²	ALUMÍNIO	ALUMÍNIO	1,7	1,70	
078	1	m²	ALUMÍNIO	ALUMÍNIO	1,7	1,70	
079	1	m²	ALUMÍNIO	ALUMÍNIO	1,7	1,70	
080	1	m²	ALUMÍNIO	ALUMÍNIO	1,7	1,70	
081	1	m²	ALUMÍNIO	ALUMÍNIO	1,7	1,70	
082	1	m²	ALUMÍNIO	ALUMÍNIO	1,7	1,70	
083	1	m²	ALUMÍNIO	ALUMÍNIO	1,7	1,70	
084	1	m²	ALUMÍNIO	ALUMÍNIO	1,7	1,70	
085	1	m²	ALUMÍNIO	ALUMÍNIO	1,7	1,70	
086	1	m²	ALUMÍNIO	ALUMÍNIO	1,7	1,70	
087	1	m²	ALUMÍNIO	ALUMÍNIO	1,7	1,70	
088	1	m²	ALUMÍNIO	ALUMÍNIO	1,7	1,70	
089	1	m²	ALUMÍNIO	ALUMÍNIO	1,7	1,70	
090	1	m²	ALUMÍNIO	ALUMÍNIO	1,7	1,70	
091	1	m²	ALUMÍNIO	ALUMÍNIO	1,7	1,70	
092	1	m²	ALUMÍNIO	ALUMÍNIO	1,7	1,70	
093	1	m²	ALUMÍNIO	ALUMÍNIO	1,7	1,70	
094	1	m²	ALUMÍNIO	ALUMÍNIO	1,7	1,70	
095	1	m²	ALUMÍNIO	ALUMÍNIO	1,7	1,70	
096	1	m²	ALUMÍNIO	ALUMÍNIO	1,7	1,70	
097	1	m²	ALUMÍNIO	ALUMÍNIO	1,7	1,70	
098	1	m²	ALUMÍNIO	ALUMÍNIO	1,7	1,70	
099	1	m²	ALUMÍNIO	ALUMÍNIO	1,7	1,70	
100	1	m²	ALUMÍNIO	ALUMÍNIO	1,7	1,70	



MUNICÍPIO DE GUAIRÁ
Paço Municipal “Messias Cândido Faleiros”
DIRETORIA DE COMPRAS E LICITAÇÕES
 CNPJ: 48.344.014/0001-59 - Fone: (17) 3332-5100
 Av. Gabriel Garcia Leal nº 676 - CEP - 14.790-000
 Guairá - Estado de São Paulo

www.guaira.sp.gov.br

e-mail: compras@guaira.sp.gov.br

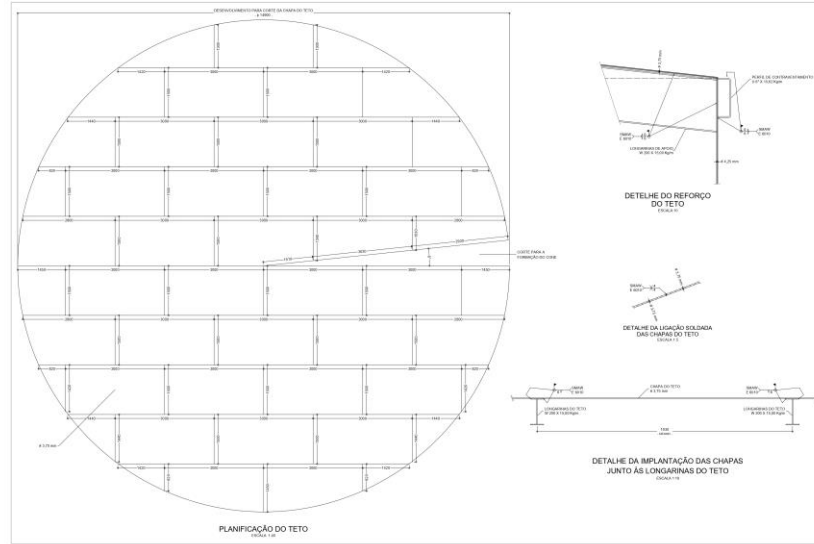

DETALHES DE MONTAGEM DO TETO

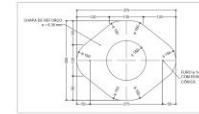

DETALHE DO REFORÇO DAS CONEXÕES DE 150 mm

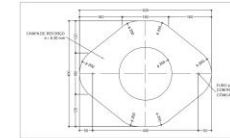

DETALHE DO REFORÇO DAS CONEXÕES DE 200 mm

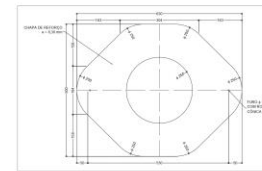

DETALHE DO REFORÇO DAS CONEXÕES DE 250 mm

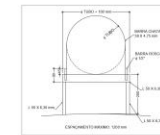

DETALHE DOS SUPORTES DE TUBULAÇÃO

PROCEDIMENTO DE PREPARAÇÃO DE SUPERFÍCIE

SUPERFÍCIE INTERNA

JATEAMENTO ABRAVADO À LÂMINA DE CARBÔNIO - LIMPEZA DO JATEAMENTO ABRAVADO DEVE SER REALIZADA EM SUPERFÍCIE APRESENTANDO COERÊNCIA METALÚRGICA UNIFORME, CORRESPONDENTE ÀS NORMAS VIGENTES EM DETERMINADA DATA.

ESTE PROCESSO DEVERÁ REQUISITAR A CAPRIA DE LABORAL PRODUTO DE CORROSÃO E SEMENTE, ENTÃO, A SUPERFÍCIE DEVE APRESENTAR O GRANULADO METALÚRGICO UNIFORME, CORRESPONDENTE EM APARÊNCIA AOS GRÁFICOS PREPARADO PARA JATEAMENTO ABRAVADO À LÂMINA DE CARBÔNIO.

OS GRÁFICOS DE REFERÊNCIA PARA O JATEAMENTO SÃO PODERÃO SER EXECUTADOS CONFORME O SEGUINTE MODELO:

SUPERFÍCIE EXTERNA

JATEAMENTO ABRAVADO À LÂMINA DE CARBÔNIO - LIMPEZA DO JATEAMENTO ABRAVADO DEVE SER REALIZADA EM SUPERFÍCIE APRESENTANDO COERÊNCIA METALÚRGICA UNIFORME, CORRESPONDENTE ÀS NORMAS VIGENTES EM DETERMINADA DATA.

ESTE PROCESSO DEVERÁ REQUISITAR A CAPRIA DE LABORAL PRODUTO DE CORROSÃO E SEMENTE, ENTÃO, A SUPERFÍCIE DEVE APRESENTAR O GRANULADO METALÚRGICO UNIFORME, CORRESPONDENTE EM APARÊNCIA AOS GRÁFICOS PREPARADO PARA JATEAMENTO ABRAVADO À LÂMINA DE CARBÔNIO.

OS GRÁFICOS DE REFERÊNCIA PARA O JATEAMENTO SÃO PODERÃO SER EXECUTADOS CONFORME O SEGUINTE MODELO:

PROCEDIMENTO DE PINTURA

REVESTIMENTO INTERNO					
FILME DE PINTURA	MATERIAS A SEREM UTILIZADAS	COR	Nº DEMAGOS	ESPESSURA POR DEMAGO	TOTAL
PRIMÁRIO	PRIME COAT (BASE DE CHUVA DE ALTA ESPESURA)	BRANCO	1	40 µm	40 µm
INTERMEDIÁRIO	EPÓXI POLIURETANO DE ALTA ESPESURA	AZUL	1	40 µm	80 µm
ACABAMENTO	EPÓXI POLIURETANO DE ALTA ESPESURA	AZUL	1	40 µm	80 µm
ESPESSURA TOTAL DO REVESTIMENTO INTERNO:					160 µm
REVESTIMENTO EXTERNO					
FILME DE PINTURA	MATERIAS A SEREM UTILIZADAS	COR	Nº DEMAGOS	ESPESSURA POR DEMAGO	TOTAL
PRIMÁRIO	PRIME COAT (BASE DE CHUVA DE ALTA ESPESURA)	BRANCO	1	40 µm	40 µm
INTERMEDIÁRIO	EPÓXI POLIURETANO DE ALTA ESPESURA	AZUL	1	40 µm	80 µm
ACABAMENTO	POU LEPRETO AL FETOS	BRANCO	2	30 µm	170 µm
ESPESSURA TOTAL DO REVESTIMENTO EXTERNO:					170 µm

NOTA: PARA OS MATERIAIS UTILIZADOS NO REVESTIMENTO INTERNO DEVERÁ APRESENTAR CERTIFICADOS DE CONFORMANÇA COM A PORTARIA Nº 10.000/MINISTÉRIO DA SAÚDE.

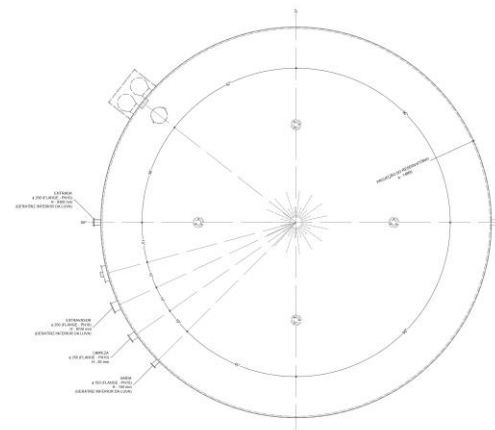

LOCAÇÃO DE LUXAS DO RESERVATÓRIO

RENE ALEXANDRE
 GALETTI JUNIOR
 7853

RENE ALEXANDRE GALETTI
 7853

Nº	DATA	REVISÃO	ELABORADOR	APROVADOR	REVISÃO	SEÇÃO DE DESENVOLVIMENTO	DESCRIÇÃO	DESCRIÇÃO	DESCRIÇÃO	DESCRIÇÃO	DESCRIÇÃO	DESCRIÇÃO	DESCRIÇÃO	DESCRIÇÃO	DESCRIÇÃO	DESCRIÇÃO	DESCRIÇÃO	DESCRIÇÃO
1	01/07/2020	01	RENE ALEXANDRE GALETTI JUNIOR	RENE ALEXANDRE GALETTI JUNIOR														

DEÁGUA
 INGENHARIA DE CIVIL - GUAIRÁ - SP
 VISTO E APROVADO

galetti

RESERVATÓRIO METÁLICO TIPO APARADO DE 150 m³ - (14,80 X 9,20) m

PROJETO EXECUTIVO DO RESERVATÓRIO

POÇO "ALCINES ELETROVIG" - GUAIRÁ, SP

FORMATO A4 (210 X 297) mm



MUNICÍPIO DE GUAIRÁ
Paço Municipal "Messias Cândido Faleiros"
DIRETORIA DE COMPRAS E LICITAÇÕES
CNPJ: 48.344.014/0001-59 - Fone: (17) 3332-5100
Av. Gabriel Garcia Leal nº 676 - CEP - 14.790-000
Guairá - Estado de São Paulo

www.guaira.sp.gov.br

e-mail: compras@guaira.sp.gov.br

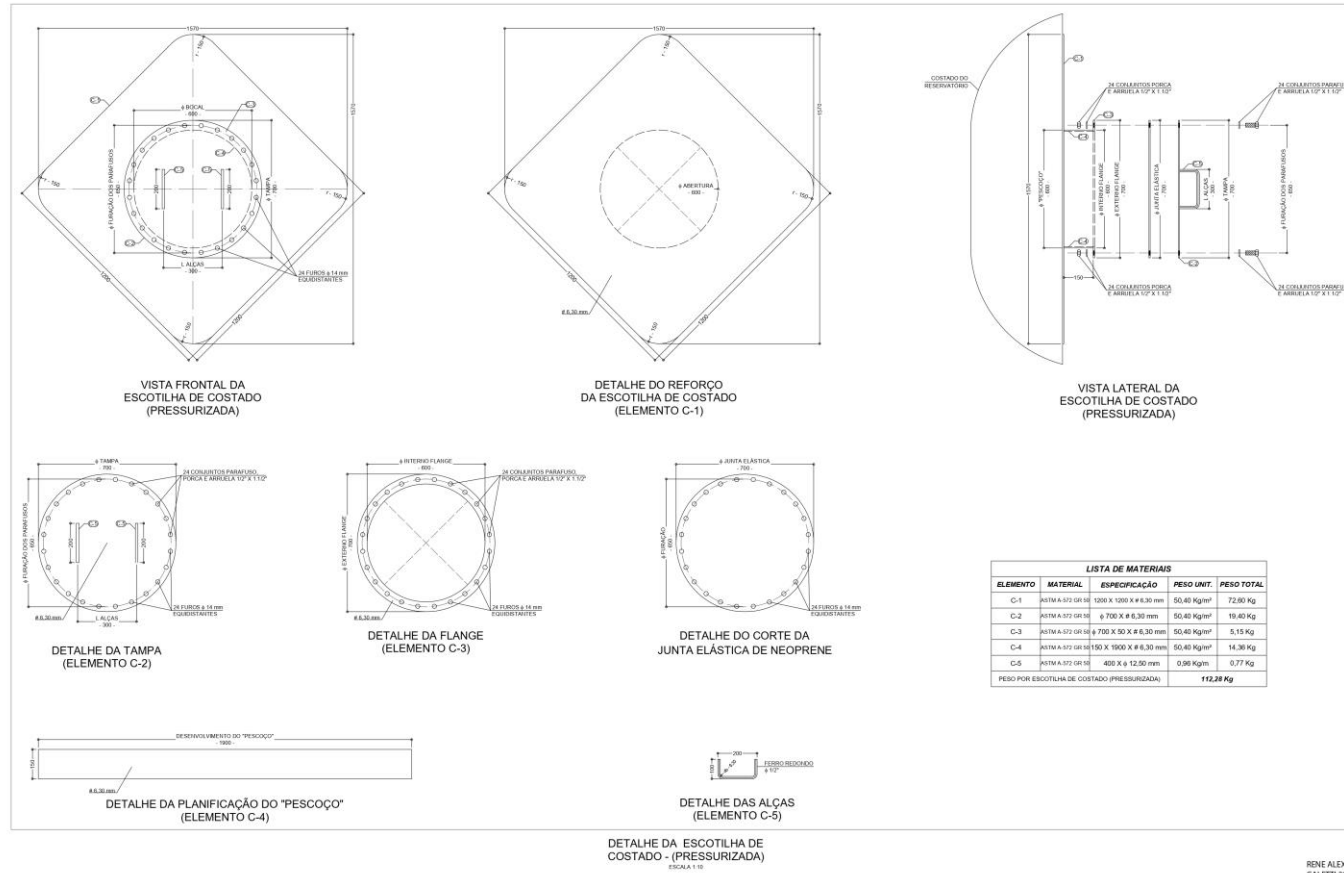

LISTA DE MATERIAIS				
ELEMENTO	MATERIAL	ESPECIFICAÇÃO	PESO UNT.	PESO TOTAL
C-1	RESMA A-357 GR 60	1200 X 1200 X #8,30 mm	50,40 Kg/m ²	72,00 Kg
C-2	RESMA A-357 GR 60	φ 700 X # 6,30 mm	50,40 Kg/m ²	19,40 Kg
C-3	RESMA A-357 GR 60	φ 700 X 90 X # 6,30 mm	50,40 Kg/m ²	5,15 Kg
C-4	RESMA A-357 GR 60	100 X 1000 X # 6,30 mm	50,40 Kg/m ²	14,36 Kg
C-5	RESMA A-357 GR 60	400 X φ 12,50 mm	0,96 Kg/m	0,77 Kg
PESO POR ESCOTILHA DE COSTADO (PRESSURIZADA)				112,68 Kg

RENE ALEXANDRE GALETTI
GAELETTI2954532
7855
ENG. RENE ALEXANDRE GALETTI
CREA: 50612/2996

HT	DATA	REVISÃO	ELABORADO POR	APROVADO POR	DESCRIÇÃO	DESCRIÇÃO DE REFERÊNCIA	NÚMERO	NOTAS GERAIS	DEÁGUA	PROJETO E COORDENADOR	RESERVATÓRIO METÁLICO TIPO	DEAGUA	CONTRATO
0	13/07/20	EMISSÃO PADRÃO	R. A. G.	-	-	-	-	-	DEPARTAMENTO DE ESCOTO E ÁGUA DE GUARÁ	galetti	ARÇADADO DE 1500 mm	DEAGUA	152023
1	16/07/20	ADRETE E CORREÇÕES NO POSICIONAMENTO DE LIOVAS	R. A. G.	-	-	-	-	-	VISTO E ACEITO	PROJETO: RENE ALEXANDRE GALETTI	ARÇADADO DE 1500 mm (14,80 X 9,20) m ²	DEAGUA	152023
2	27/07/20	ALTERAÇÃO DA CLASSE DO AÇO ESTRUTURAL	R. A. G.	-	-	-	-	-	ANALISADO	PROJETO: RENE ALEXANDRE GALETTI	PROJETO EXECUTIVO DO RESERVATÓRIO	DEAGUA	152023
3	08/08/20	LIMPANDO PARA EXECUÇÃO	R. A. G.	-	-	-	-	-	ACEITO	PROJETO: RENE ALEXANDRE GALETTI	POÇO "ALCINEU ELEODORO", GUAIRÁ, SP	DEAGUA	152023
									VISTO	PROJETO: RENE ALEXANDRE GALETTI		DEAGUA	152023



MUNICÍPIO DE GUAIRÁ
Paço Municipal "Messias Cândido Faleiros"
DIRETORIA DE COMPRAS E LICITAÇÕES
 CNPJ: 48.344.014/0001-59 - Fone: (17) 3332-5100
 Av. Gabriel Garcia Leal nº 676 - CEP - 14.790-000
 Guairá - Estado de São Paulo

www.guaira.sp.gov.br

e-mail: compras@guaira.sp.gov.br

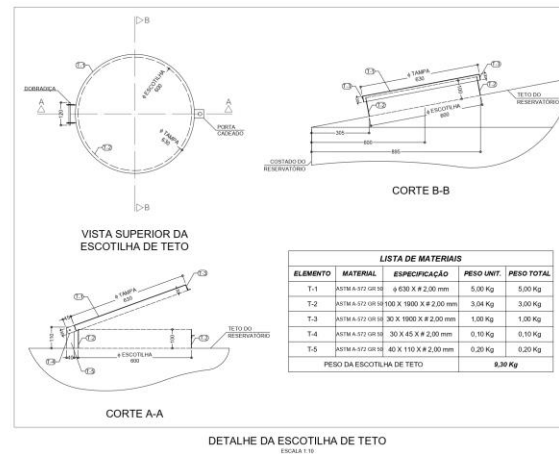
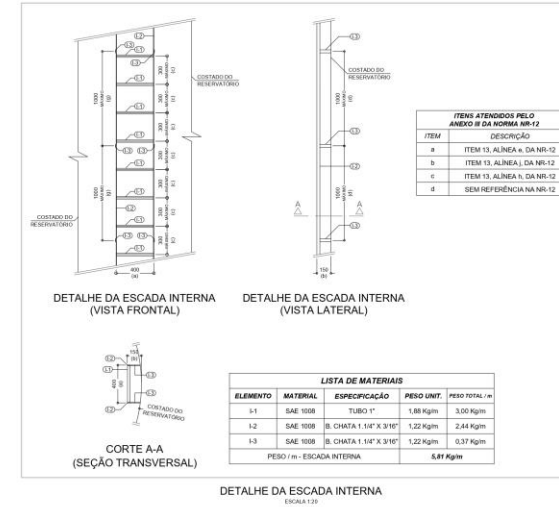
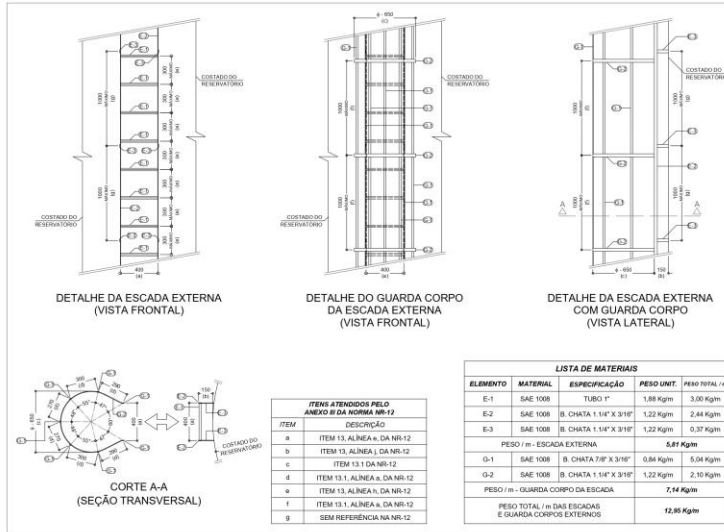

DT	DATA	REVISÃO	EXECUTADO POR	APROVADO POR	DESCRIÇÃO	NOTAS (SE AB)	DESENHADOR	DESCRIÇÃO	DEPARTAMENTO	PROJETO	PROJETO	PROJETO	PROJETO	PROJETO
1	13/07/23	EMISSÃO INICIAL	R. A. G.	-	-	-	-	DEMISSÕES ENVIADAS	DEAGUA	PROJETO DE CONSULTORIA	PROJETO DE CONSULTORIA	PROJETO DE CONSULTORIA	PROJETO DE CONSULTORIA	PROJETO DE CONSULTORIA
2	13/07/23	ADJUSTES E CORREÇÕES DE FUNDAMENTO DE LIGAS	R. A. G.	-	-	-	-	COTAS EM METRO (M), QUANDO NECESSÁRIO	DEPARTAMENTO DE ESGOTO E ÁGUA DE GUAIRÁ	PROJETO DE CONSULTORIA	PROJETO DE CONSULTORIA	PROJETO DE CONSULTORIA	PROJETO DE CONSULTORIA	PROJETO DE CONSULTORIA
3	09/08/23	ALTERAÇÃO DA CLASSE DO AÇO ESTRUTURAL	R. A. G.	-	-	-	-	VERIFICAR MEDIDAS NA OBRA	DEPARTAMENTO DE ESGOTO E ÁGUA DE GUAIRÁ	PROJETO DE CONSULTORIA	PROJETO DE CONSULTORIA	PROJETO DE CONSULTORIA	PROJETO DE CONSULTORIA	PROJETO DE CONSULTORIA
4	09/08/23	LIBERADO PARA EXECUÇÃO	R. A. G.	-	-	-	-	NÃO TOMAR MEDIDAS POR ESCALA	DEPARTAMENTO DE ESGOTO E ÁGUA DE GUAIRÁ	PROJETO DE CONSULTORIA	PROJETO DE CONSULTORIA	PROJETO DE CONSULTORIA	PROJETO DE CONSULTORIA	PROJETO DE CONSULTORIA



MUNICÍPIO DE GUAÍRA
Paço Municipal "Messias Cândido Faleiros"
DIRETORIA DE COMPRAS E LICITAÇÕES
 CNPJ: 48.344.014/0001-59 - Fone: (17) 3332-5100
 Av. Gabriel Garcia Leal nº 676 - CEP - 14.790-000
 Guairá - Estado de São Paulo

www.guaira.sp.gov.br

e-mail: compras@guaira.sp.gov.br

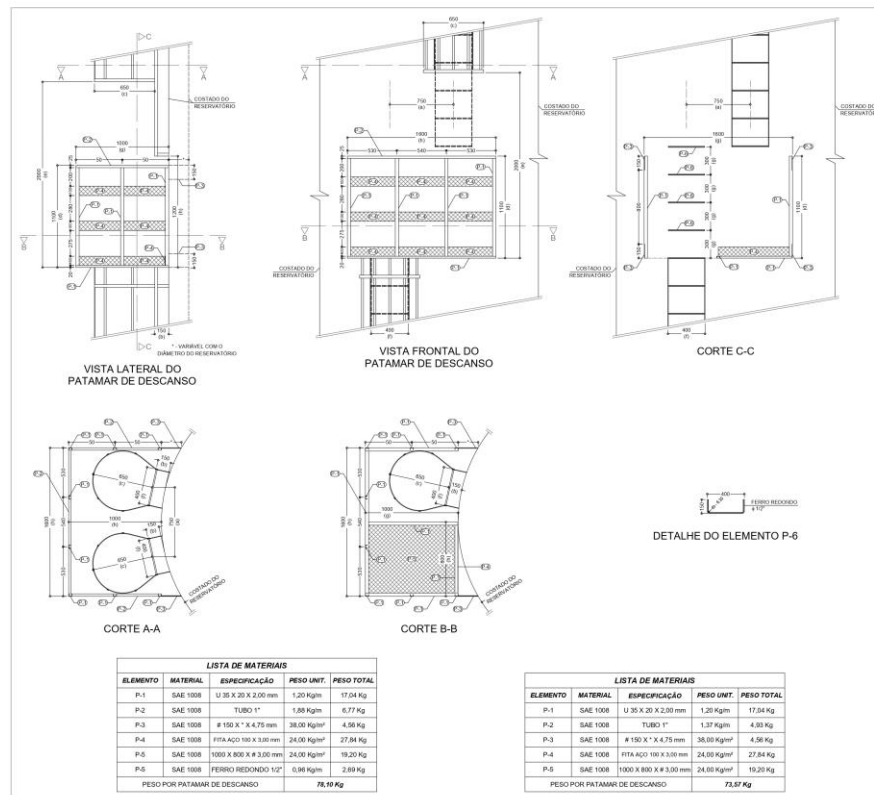

LISTA DE MATERIAIS				
ELEMENTO	MATERIAL	ESPECIFICAÇÃO	PESO UNIT.	PESO TOTAL
P-1	SAE 1008	U 35 X 20 X 2,00 mm	1,20 Kg/m	17,04 Kg
P-2	SAE 1008	TUBO 1"	1,08 Kg/m	6,77 Kg
P-3	SAE 1008	# 150 X" X 4,75 mm	38,00 Kg/m ²	4,56 Kg
P-4	SAE 1008	FITA AÇO 100 X 3,05 mm	24,00 Kg/m ²	27,84 Kg
P-5	SAE 1008	1000 X 800 X # 3,05 mm	24,00 Kg/m ²	19,20 Kg
P-6	SAE 1008	FERRÃO REDONDO 1/2"	0,98 Kg/m	2,69 Kg
PESO POR PATAMAR DE DESCANSO				76,10 Kg

LISTA DE MATERIAIS				
ELEMENTO	MATERIAL	ESPECIFICAÇÃO	PESO UNIT.	PESO TOTAL
P-1	SAE 1008	U 35 X 20 X 2,00 mm	1,20 Kg/m	17,04 Kg
P-2	SAE 1008	TUBO 1"	1,37 Kg/m	4,93 Kg
P-3	SAE 1008	# 150 X" X 4,75 mm	38,00 Kg/m ²	4,56 Kg
P-4	SAE 1008	FITA AÇO 100 X 3,05 mm	24,00 Kg/m ²	27,84 Kg
P-5	SAE 1008	1000 X 800 X # 3,05 mm	24,00 Kg/m ²	19,20 Kg
PESO POR PATAMAR DE DESCANSO				73,57 Kg

DETALHE DETALHE DO PATAMAR DE DESCANSO
 ESCALA 1:10



LISTA DE MATERIAIS				
ELEMENTO	MATERIAL	ESPECIFICAÇÃO	PESO UNIT.	PESO TOTAL
R-1	NTM 4.572.018	800 X 103 X # 2,00 mm	16,00 Kg/m ²	3,40 Kg
R-2	NTM 4.572.018	4.200 X # 2,00 mm	16,00 Kg/m ²	0,50 Kg
R-3	NTM 4.572.018	200 X 430 X # 2,00 mm	16,00 Kg/m ²	3,02 Kg
R-4	NTM 4.572.018	B. CHATA 78" X 3" 1/2"	0,84 Kg/m	0,45 Kg
PESO DA VENTILAÇÃO DE TETO				6,37 Kg

DETALHE DA VENTILAÇÃO DE TETO
 ESCALA 1:10

RENE ALEXANDRE
 GALETTI 2954537
 855
 ENG. RENE ALEXANDRE GALETTI
 CREA: 086172/085

DT	DATA	REVISÃO	EXECUTADO POR	APROVADO POR	DESCRIÇÃO	DATA	DESENHOS DE REFERÊNCIA	NÚMEROS	NOTAS GERAIS
1	19/03/21	EMISSÃO FINAL	R. A. S.	-	-	-	-	-	DIMENSÕES EM MILÍMETRO (MM)
2	19/03/21	ANÁLISE E CORREÇÃO DO POSICIONAMENTO DE LINHAS	R. A. S.	-	-	-	-	-	COTAS PARAMÉTRICAS, QUANDO NECESSÁRIAS
3	27/03/21	ALTERAÇÃO DA CLASSE DO AÇO ESTRUTURAL	R. A. S.	-	-	-	-	-	USAR A MEDIDA DA OBRA
4	09/04/21	LIBERANDO PARA EXECUÇÃO	R. A. S.	-	-	-	-	-	NÃO TOMAR MEDIDA POR ESCALA

DEAGUA		PROJETO E CONSULTORIA		RESERVATÓRIO METÁLICO TIPO		CONTROLE	
DEPARTAMENTO DE ESGOTO E ÁGUA DE GUARÁ		galetti		APOADO DE 1500 m ³		19/03/21	
VIBTO E ACEITO		PROJETO: ENG. RENE ALEXANDRE GALETTI		-(14,80 X 9,20) m +		REV. []	
ELABORADO	7/7	PROJETO	ENG. RENE ALEXANDRE GALETTI	ADQ. 0003	PROJETO EXECUTIVO DO RESERVATÓRIO	ARC	3/1
ACEITO	7/7	ORÇ.	086172/085	LOCAL	POÇO "ALCINEU ELEODORO", GUARÁ, SP	EDUCA	08/04/21
VISTO	7/7	ORÇ. E	29572931/22989	ADQ. 0003		REGRADA	

FORMATO A1 (84,10 X 59,40) cm



ANEXO IX – MODELO DE PROPOSTA

(Observação: a proposta deverá ser apresentada em papel timbrado da empresa)

Em apenas uma via, datilografada ou impressa, em um só lado do papel, sem rasuras, borrões, emendas, ressalvas ou omissões e devidamente assinada pelo representante legal da empresa, com indicação do seu subscritor, a indicação do número desta licitação, a razão social, endereço completo e CNPJ do proponente.

- a) Identificação da empresa (Razão Social), endereço, número do CNPJ, Número de telefone e o endereço eletrônico.
- b) Indicação do Número da Licitação e do Processo, especificação do objeto.
- c) Preço total de cada trecho e preço global dos serviços ora licitados, incluindo todos os custos de material, mão de obra, equipamentos necessários aos serviços solicitados, serviços em geral, impostos, etc.
- d) Prazo de execução total dos serviços (prazo máximo de 360 (cento e oitenta) dias).
- e) Validade da Proposta (não inferior a 90 (noventa) dias).
- f) Indicação expressa na proposta dos dados da pessoa que será responsável pela assinatura do contrato originado por esta licitação, caso a empresa seja a vencedora (nome completo, cargo/função exercida na empresa [diretor, sócio, procurador, etc.], número da cédula de identidade - RG e da Inscrição no Cadastro Nacional de Pessoa Física - CPF).
- g) Data.
- h) Identificação e assinatura do responsável pela proposta de preços.

INSERIR A PLANILHA DE PREÇOS

LOCAL, **XXXX** DE **XXXX** DE 2024

NOME: _____
RG nº: _____
CPF nº: _____

OBSERVAÇÃO:

i) Apresentar Anexo à proposta:

- 1) Planilhas Orçamentárias (Anexo VI), de cada trecho, devidamente assinadas.
- 2) Cronograma físico-financeiro (Anexo VII) de cada trecho e forma de pagamento que deverá ser conforme medições mensais dos serviços executados, devidamente assinado.
- 3) Composição de BDI (Anexo V)



MUNICÍPIO DE GUAÍRA
Paço Municipal “Messias Cândido Faleiros”
DIRETORIA DE COMPRAS E LICITAÇÕES

CNPJ: 48.344.014/0001-59 - Fone: (17) 3332-5100

Av. Gabriel Garcia Leal nº 676 - CEP - 14.790-000

Guaiá - Estado de São Paulo

www.guaira.sp.gov.br

e-mail: compras@guaira.sp.gov.br



ANEXO X
MODELO DE DECLARAÇÃO DE ELABORAÇÃO INDEPENDENTE DE
PROPOSTA

(APRESENTAR DECLARAÇÃO JUNTAMENTE COM A PROPOSTA DE PREÇOS)

_____ (representante do licitante), portador da Cédula de Identidade RG nº _____ e do CPF nº _____, como representante devidamente constituído de _____ (identificação do licitante), inscrita no CNPJ nº _____, doravante denominado Licitante, para fins do disposto no Edital da presente Licitação, declara, sob as penas da lei, em especial o art. 299 do Código Penal Brasileiro, que:

- (a) a proposta apresentada para participar da presente Licitação foi elaborada de maneira independente pelo Licitante, e o conteúdo da proposta não foi, no todo ou em parte, direta ou indiretamente, informado, discutido ou recebido de qualquer outro participante potencial ou de fato da presente Licitação, por qualquer meio ou por qualquer pessoa;
- (b) a intenção de apresentar a proposta elaborada para participar da presente Licitação não foi informada, discutida ou recebida de qualquer outro participante potencial ou de fato da presente Licitação, por qualquer meio ou por qualquer pessoa;
- (c) que não tentou, por qualquer meio ou por qualquer pessoa, influir na decisão de qualquer outro participante potencial ou de fato da presente Licitação quanto a participar ou não da referida licitação;
- (d) que o conteúdo da proposta apresentada para participar da presente Licitação não será, no todo ou em parte, direta ou indiretamente, comunicado ou discutido com qualquer outro participante potencial ou de fato da presente Licitação antes da adjudicação do objeto da referida licitação;
- (e) que o conteúdo da proposta apresentada para participar da presente Licitação não foi, no todo ou em parte, direta ou indiretamente, informado, discutido ou recebido de qualquer integrante do órgão licitante antes da abertura oficial das propostas; e
- (f) que está plenamente ciente do teor e da extensão desta declaração e que detém plenos poderes e informações para firmá-la.

Município de _____, em ____ de _____ de _____

(assinatura do representante legal do Licitante)